

TASKI

swingo 350E

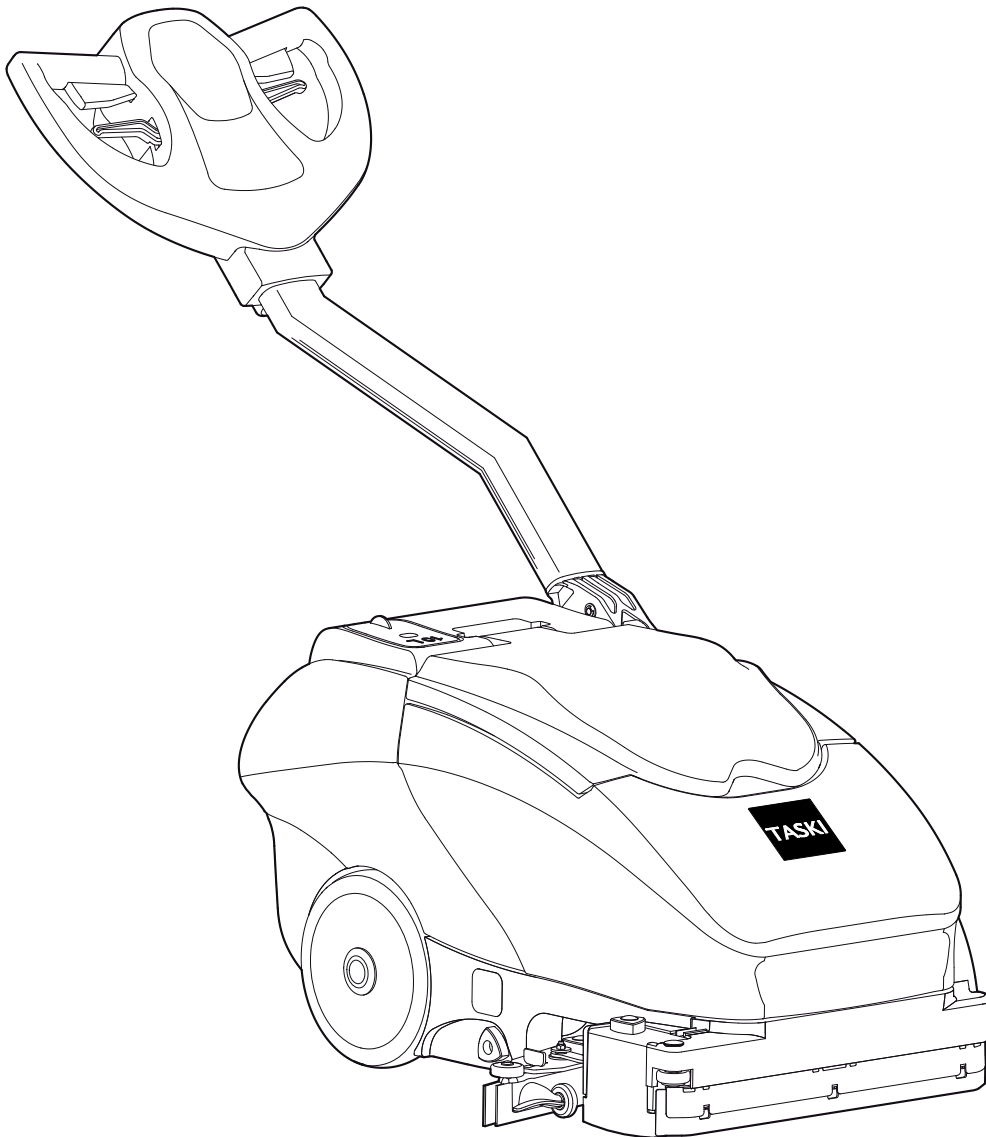

BG . 2	ET . 86	IT ... 170	PT . 254	ZH . 338
CS . 16	FI ... 100	LT .. 184	RO . 268	
DA . 30	FR . 114	LV . 198	SK . 282	
DE . 44	GR . 128	NL . 212	SL .. 296	
EN . 58	HR . 142	NO . 226	SV . 310	
ES . 72	HU . 156	PL . 240	TR . 324	



BG
CS
DA
DE
EN
ES
ET
FI
FR
GR
HR
HU
IT
LT
LV
NL
NO
PL
PT
RO
SK
SL
SV
TR
ZH

EO декларация за съответствие	EU Vaatimustenmukaisuusvakuutus	EUkonformitetserklæringen	ES vyhlášení o zhode
Prohlášení o shodě EU	Déclaration de conformité UE	Deklaracija zgodności EU	AB Uygunluk Beyanı
EU-overensstemmelseserklæring	EU izjava o skladnosti	Declaração de Conformidade da UE	Izjava o usaglašenosti sa standardima EU
EG-Konformitätserklärung	EK-megfelelőségi nyilatkozat	Declarație de conformitate	
Δήλωση συμμόρφωσης EK	Dichiarazione di Conformità UE	Заявление о соответствии стандартам ЕС	
EU Declaration of Conformity	EK atbilstības deklarācija		
EÜ vastavusdeklaratsioon	EB atitikties deklaracija	EU-konformitetsförklaringen	
Declaración de Conformidad UE	EU-conformiteitsverklaring	Izjava EU o skladnosti	

Product: **Scrubber drier for commercial use swingo 350E**

Type: **CO350.5**

Serial Number: **Refer to the rating label on the machine**

Trademark:



Manufacturer

Diversey Europe Operations B.V., Maarssebroeksedijk 2, NL - 3542 DN Utrecht

Produced by

Diversey Switzerland Production GmbH, Eschlikonerstrasse, 9542 Münchwilen TG, Switzerland



BG Декларираме, че посочените по-горе модели са произведени съгласно следните директиви и стандарти. При изменение на продукта, което не е съгласувано с нас, тази декларация губи своята валидност.

CZ Tímto prohlašujeme, že výše uvedené modely byly vyrobeny ve shodě s následujícími směrnici a normami. V případě změny výrobku, která nebyla námi odsouhlasena, ztrácí toto prohlášení svou platnost.

DA Hermed erklærer vi, at ovenstående modeller er blevet fremstillet i henhold til følgende retningslinjer og standarder. I tilfælde af ændringer af produktet, som vi ikke har godkendt, bortfalder gyldigheden af denne erklæring.

DE Hiermit erklären wir, dass die oben erwähnten Modelle gemäß den folgenden Richtlinien und Normen hergestellt wurden. Bei einer nicht mit uns abgestimmten Änderung des Produktes verliert diese Erklärung ihre Gültigkeit.

EL Με την παρούσα δηλώνουμε ότι τα παραπάνω αναφερόμενα μοντέλα έχουν κατασκευαστεί σύμφωνα με τις ακόλουθες Οδηγίες και τα ακόλουθα πρότυπα. Σε περίπτωση τροποποίησης του προϊόντος χωρίς τη συγκατάθεση μας, η παρούσα δήλωση θα καταστεί άκυρη.

ET Käesolevaga kinnitame, et ülalpool nimetatud mudelid on loodetud vastavuses järgmistele direktiivide ja standarditega. Käesolev kinnitus kaotab kehtivuse, kui toodet muudetakse meiega kooskõlastamata.

EN We herewith declare that the aforementioned models were manufactured in accordance with the following guidelines and standards. In the event of a product amendment which was not cleared by us, this declaration shall no longer be valid.

ES Por la presente, declaramos que los modelos arriba indicados fueron fabricados conforme a las siguientes directivas y normas. En caso de realizar una modificación no autorizada por nosotros, esta declaración pierde su validez.

FI Täten vakuutamme, että yllä mainitut mallit on valmistettu seuraavien direktiivien ja normien mukaisesti. Mikäli tuotetta muutetaan ilman meidän antamaa lupaa, tämä ilmoitus lakkaa olemasta voimassa.

FR Nous déclarons par la présente que les modèles susmentionnés ont été fabriqués selon les directives et normes suivantes. Cette déclaration perd sa validité si le produit est modifié sans notre consentement.

HR Ovime izjavljujemo da smo gore navedene modele proizveli prema sljedećim direktivama i normama. U slučaju neovlaštene izmjene proizvoda prestaje valjanost ove izjave.

HU Ezennel kijelentjük, hogy a fent említett modellek az alábbi előírásoknak és szabványoknak megfelelően készültek. Amennyiben olyan módosítás történik a termékben, amelyet előzetesen nem egyeztettek velünk, akkor a jelen nyilatkozat érvényét veszti.

IT Con la presente dichiariamo che i modelli citati sopra sono stati realizzati conformemente alle seguenti norme e direttive. In caso di modifica del prodotto senza la nostra autorizzazione, questa dichiarazione non sarà più valida.

LV Ar šo apliecinām, ka iepriekš minētie modeļi ir izgatavoti atbilstoši šādām direktīvām un normatīviem. Ja tiek veikta ar mums nesaskaņota izstrādājuma izmaiņšana, šī deklarācija nav derīga.

LT Pareiškiame, kad minėti modeliai buvo pagaminti vadovaujantis nurodytomis direktyvomis ir standartais. Ši deklaracija netenka galios, jei gaminyso pakeičiamas nesuderinus jo pakeitimų su mumis.

NL Hiermee verklaren we dat de hierboven vermelde modellen in overeenstemming met de volgende richtlijnen en normen worden vervaardigd. In geval van een niet met ons overeengekomen wijziging van het product, verliest deze verklaring haar geldigheid.

NO Vi erklærer herved at de ovennevnte modellene er produsert iht. følgende retningslinjer og standarder. Ved endringer av produkter som ikke er godkjent fra oss, bortfaller denne erklæringen.

PL Niniejszym deklarujemy, że wyżej wymienione modele zostały wyprodukowane zgodnie z niżej wymienionymi dyrektywami i normami. W przypadku dokonania niezgodnionych z nami zmian w produkcie niniejsza deklaracja traci ważność.

PT Por este meio declaramos que os modelos acima mencionados foram fabricados de acordo com as seguintes directivas e normas. Em caso de uma alteração do produto que não tenha sido autorizada por nós, esta declaração perde a sua validade.

RO Prin prezenta declarăm că modelele menționate mai sus, sunt produse în conformitate cu următoarele directive și norme. La o modificare a produsului care nu a fost aprobată de noi în prealabil, această declarație își pierde valabilitatea.

RU Настоящим мы заявляем, что указанные выше модели изготовлены в соответствии с требованиями следующих Директив и стандартов. В случае несогласованного с нами изменения изделия настоящей заявление становится недействительным.

SL Izjavljamo, da so bili zgoraj navedeni modeli izdelani v skladu z navedenimi smernicami in normami. V primeru spremembe izdelka, ki ni bila potrjena z naše s strani, ta izjava ni več veljavna.

SK Týmto vyhlasujeme, že uvedené modely boli vyrobené v zhode s nasledujúcimi smernicami a normami. V prípade zmeny výrobku, ktorá s nami nebola konzultovaná, stráca toto vyhlásenie svoju platnosť.

SV Härmed förklarar vi att ovan nämnda modell uppfyller följande riktlinjer och normer. Vid av oss ej godkända ändringar på produkten upphör denna förklaring att gälla.

TR Yukarıda belirtilen modellerin aşağıdaki yönergeler ve standartlara uygun olduğunu beyan ederiz. Üründe yapılan herhangi bir deęişiklik bu beyanı geçersiz kılar.

YU Ovim putem izjavljujemo da su gore navedeni modeli proizvedeni u skladu sa sledecim smernicama i standardima. U slucaju izmena na proizvodu koje nisu dogovorene s nama, ova izjava ne važi.

Applicable EU Directives:

Directive 2006/42/EC | Directive 2004/108/EC

Harmonised standards:

EN 60335-1: 2012 / EN 60335-2-72: 2012 / EN 62233: 2008 / EN 55014-1: 2006+A1; 2009+A2: 2011 / EN 61000-3-2: 2006+A1; 2009+A2: 2009 / EN 61000-3-3: 2008 /

BG	Предприети са вътрешни мерки, за да се гарантира, че продуктите винаги съответстват на изискванията на най-новите регламенти на ЕС и стандартите, които са действащи в момента.	FR	Des mesures internes ont été prises pour garantir que les produits répondent toujours aux exigences des règlements les plus récents de l'UE et aux normes actuellement en vigueur.	PT	Foram tomadas medidas internas para assegurar que os produtos cumprem sempre os requisitos dos mais recentes regulamentos da UE e os padrões actualmente em vigor.
CZ	Byla přijata interní opatření, jejichž cílem je zabezpečit, aby výrobky vždy odpovídaly požadavkům nejnovějších pravidel EU a norem, které jsou v současnosti používány.	HR	Poduzete su interne mjere koje osiguravaju da proizvodi uvijek ispunjavaju zahtjeve najnovijih propisa i trenutno važećih normi EU-a.	RO	S-au luat măsuri interne pentru a asigura faptul că produsele corespund întotdeauna cerințelor ultimelor directive UE și normelor în vigoare.
DA	Der skal træffes interne foranstaltninger for at sikre, at produktet altid lever op til kravene i de nyeste EU-direktiver og de gældende standarder.	HU	A vállalaton belül megtettük a megfelelő intézkedéseket, hogy a termékek minden esetben megfeleljenek a legújabb uniós előírásoknak és az aktuális használatban lévő szabványoknak.	RU	Внутренние меры приняты с целью обеспечения постоянного соответствия изделий требованиям последних директив ЕС и применяющихся в настоящее время стандартов.
DE	Es wurden interne Massnahmen ergriffen, um sicherzustellen, dass die Produkte in jedem Fall den Anforderungen der aktuellen EU-Vorschriften sowie den aktuell geltenden Normen entsprechen.	IT	Sono state prese misure interne per assicurare che i prodotti siano sempre conformi ai requisiti degli ultimi regolamenti UE e agli standard attualmente vigenti.	SL	S sprejetimi notranjimi ukrepi zagotavljamo, da so izdelki vedno v skladu s predpisi EU in trenutno veljavnimi standardi.
EL	Έχουν ληφθει εσωτερικά μέτρα, προκειμένου να διασφαλιστεί ότι τα προϊόντα θα πληρούν πάντα τις απαιτήσεις των πιο πρόσφατων Κανονισμών της ΕΕ και των εφαρμοζόμενων προτύπων.	LV	Izstrādājumu pastāvīga atbilstība jaunāko EK normatīvu un spēkā esošo standartu prasībām tiek nodrošināta, veicot iekšējos pasākumus.	SK	Prijali sa interné opatrenia, ktorých cieľom je zabezpečiť, aby výrobky vždy zodpovedali požiadavkám najnovších pravidiel EÚ a noriem používaných v súčasnosti.
ET	Selleks, et alati tagada toodete vastavus uusimate ELi määruste ja praegu kehtivate standarditega, on võetud sisemeetmeid.	LT	BUvo imtasi vidaus priemonių siekiant užtikrinti, kad gaminiai visuomet atitiktų naujausių ES reglamentų ir šiuo metu taikomų standartų reikalavimus.	SV	Interna åtgärder har vidtagits för att försäkra att produkterna alltid uppfyller kraven i de senaste EU-bestämmelserna och de aktuella standardmåttan.
EN	Internal measures have been taken to ensure that the products always correspond to the requirements of the latest EU Regulations and the standards that are currently in use.	NL	Er werden interne maatregelen genomen om te verzekeren dat de producten steeds in overeenstemming zijn met de vereisten van de laatste EU-verordeningen en de normen die momenteel in gebruik zijn.	TR	Ürünün daima son AB Yönergeleri ve yürürlükteki standartların gerekliliklerine uygun olması için dahilî önlemler alınmıştır.
ES	Se han adoptado medidas internas para garantizar que los productos siempre cumplan con los requisitos de los últimos reglamentos de la UE y las normas que se aplican actualmente.	NO	Det har blitt implementert interne tiltak for å sikre at produktet alltid er i samsvar med kravene til de nyeste EU-bestemmelsene og standardene som brukes til enhver tid.	YU	Preduzete su interne mere da se obezbedi da proizvodi uvek odgovaraju zahtevima najnovijih propisa EU i standardima koji su trenutno u upotrebi.
FI	Sisäisiä ohjeita ja toimenpiteitä on noudatettu sen varmistamiseksi, että tuote vastaa aina viimeisimpien EU-asetusten vaatimuksia ja voimassaolevia standardeja.	PL	Podjęto wewnętrzne działania w celu zagwarantowania, że produkty będą zawsze spełniać wymagania aktualnie obowiązujących przepisów unijnych i norm.		

Authorized signatory:



Huub Vroomen
Executive Engineering Systems

Utrecht ,dated 10.06.2015

Responsible for technical file:

Angelo Sabatino
Mgr Regulatory Affairs
Diversey Switzerland Services GmbH
Eschlikonerstrasse
9542 Münchwilen - Switzerland

CE first applied: 01.2012

The signatories act on behalf of company management and with full power of attorney.

Превод на оригиналните инструкции за ползване

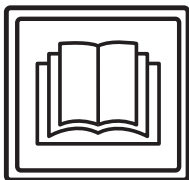

ВНИМАНИЕ!

Преди първото пускане в експлоатация задължително прочетете инструкцията за експлоатация и указанията за безопасност.

Съхранявайте инструкцията за експлоатация внимателно и достъпно, за да можете по всяко време да направите справка.

Обяснение на символите



Опасност:

Обозначава важна информация, чието неспазване може да доведе до застрашаване на хора и/или големи материални щети!



Внимание:

Обозначава важна информация, чието неспазване може да доведе до смущения и материални щети.



Указание:

Обозначава важни данни относно стопанското приложение, чието неспазване може да доведе до неизправности!

- Маркира работни стъпки, които трябва да изпълните една след друга.

Съдържание

Указания за безопасност	2
Почистващи продукти:	4
Разширени документи	4
Преглед на структурата	5
Преди пускане в експлоатация	6
Започване на работа	7
Край на работа	9
Сервиз, поддръжка и грижа	11
Неизправности	13
Техническа информация	14
Акcesoари	14
Транспорт	15
Отстраняване като отпадък	15
Размери на машината	15

Използване по предназначение

Машината е предназначена за използване в промишлеността (например в хотели, училища, болници, фабрики, търговски центрове, спортни зали, офиси и др.). При стриктно спазване на това ръководство за употреба, машините служат за мокро почистване на отлагания по твърда повърхност. Тези машини са разработени за използване изключително на закрито.



Внимание:

Машината не трябва да се използва за полиране, омасляване, нанасяне на восъчни покрития, почистване на килими и смукане на прах. Мокрото почистване на паркет и ламинатни подове с тези машини е на собствен риск.



Опасност:

Промени по машината, които не са оторизирани от Diversey, водят до изтриване на знаците за безопасност и маркировката за съответствие „СЕ“. Използването на машината не по предназначение може да доведе до увреждане на хора, машини и работна среда. В такива случаи по правило отпадат всякакви гаранции и евентуални гаранционни претенции.

Указания за безопасност

Машините на TASKI отговарят съобразно концепцията и конструкцията си на действащите основни изисквания за безопасни и здравословни условия на труд на директивите на ЕО и поради това носят маркировката СЕ.



Опасност:

Машината да се използва само от лица, които са инструктирани по подходящ начин или са доказали способността си да я обслужват и изрично са натоварени с използването ѝ.



Опасност:

Машината не може да се използва от лица, включително деца, с намалени физически, сензорни или ментални възможности, или липса на опит и знания.
Децата трябва да бъдат наблюдавани, за да сте сигурни, че не играят с машината.



Опасност:

Машината не трябва да се използва в помещения, в които се съхраняват или преработват взривоопасни и леснозапалими материали (например бензин, разтворители, нафта, прахове).
Електрическите и механичните компоненти могат да доведат до възпламеняване на тези вещества.



Опасност:

Машината не може да се използва за засмукването на токсични, вредни за здравето, разяждащи или дразнещи вещества (например опасни прахове и др.). Филтърната система не може да задържи този вид вещества в достатъчна степен.

Не може да се изключи възможно увреждане на здравето на потребителя и трети лица.



Опасност:

При работа обръщайте внимание на местните дадености, както и на трети лица и деца. По-конкретно в близост до не добре видими места като например врати или завои да се намали скоростта.



Опасност:

С тази машина не трябва да се транспортират други лица или предмети.



Опасност:

При поява на грешка, дефект, както и при сблъсък или падане, машината трябва да бъде проверена от оторизиран специалист, преди отново да бъде пусната в експлоатация. Същото е в сила, когато машината е останала на открито, потопена във вода, респ. е била под въздействието на влага.



Опасност:

При повреда на части, важни за безопасността като предпазния капак на уреда, мрежовия кабел или предпазните капази, които осигуряват достъпа до захранващите части, експлоатацията на машината трябва да се прекрати незабавно!



Опасност:

Машината не трябва да се поставя, паркира или съхранява върху наклонена повърхност.



Опасност:

При всякаква работа по машината тя трябва да бъде изключена.



Опасност:

Машината не трябва да се използва в помещения със силно електромагнитно поле (електросмог).



Опасност:

Машината не трябва да се използва върху наклонена повърхност >2%. Рязкото навеждане по наклон може да наруши стабилността на машината и по тази причина е забранено. Съществува опасност от злополука.



Внимание:

Машината трябва да бъде защитена срещу неправомерно използване. Когато се отдалечавате от машината, я съхранявайте в заключено помещение.



Внимание:

Машината да се съхранява и експлоатира само в суха, бедна на прах среда, при температура от +10 до + 35 градуса.



Внимание:

Работа по поправката на механичните и електрическите части на машината трябва да се извършва само от оторизирани специалисти, които са запознати с всички описани тук, важни за безопасността разпоредби.



Внимание:

По изключение могат да се използват работни инструменти (четки, подложки или подобни), които са упоменати в това ръководството за употреба като аксесоари или са препоръчани от съветник от TASKI. Други работни инструменти могат да нарушат безопасността и функциите на машината.



Внимание:

Винаги трябва да се съблюдават националните разпоредби за лични предпазни средства и техника на безопасност, както и информацията на производителя за използване на почистващи средства.



Внимание:

Не е позволено мрежовият щепсел да се включва и изключва с мокри ръце!



Внимание:

Проверете дали упоменатото на типовата табела напрежение отговаря на наличното при Вас мрежово напрежение!



Внимание:

Внимавайте мрежовият кабел да не бъде смачкан или дръпнат от въртящите се инструменти (четки, подложки и подобни) или повреден с топлина, масло или остри ръбове!

**Внимание:**

Веднага изключете смукателния агрегат, когато от машината излиза пяна или течност!

**Внимание:**

Машините и уредите на TASKI са конструирани така че съгласно съвременното състояние на науката може да се изключи заплахата за здравето в резултат на възникващи шумови емисии или вибрации.
Виж техническата информация на страница 14.

Почистващи продукти:**Указание:**

Машините TASKI са конструирани за постигане на оптимални почистващи резултати с почистващи продукти TASKI.

Други почистващи продукти могат да доведат до смущения в експлоатацията или щети по машината или работната среда.

Поради тази причина препоръчваме използването изключително само на почистващите продукти на TASKI.

Неизправности в резултат на погрешен почистващ препарат не се покриват от гаранцията.

За по-конкретна информация моля, свържете се с Вашия партньор в сервиз на TASKI.

Разширени документи**Указание:**

Електрическата схема на машината ще намерите в списъка с резервните части.
За повече информация се свържете с отдела за обслужване на клиенти .

Преглед на структурата

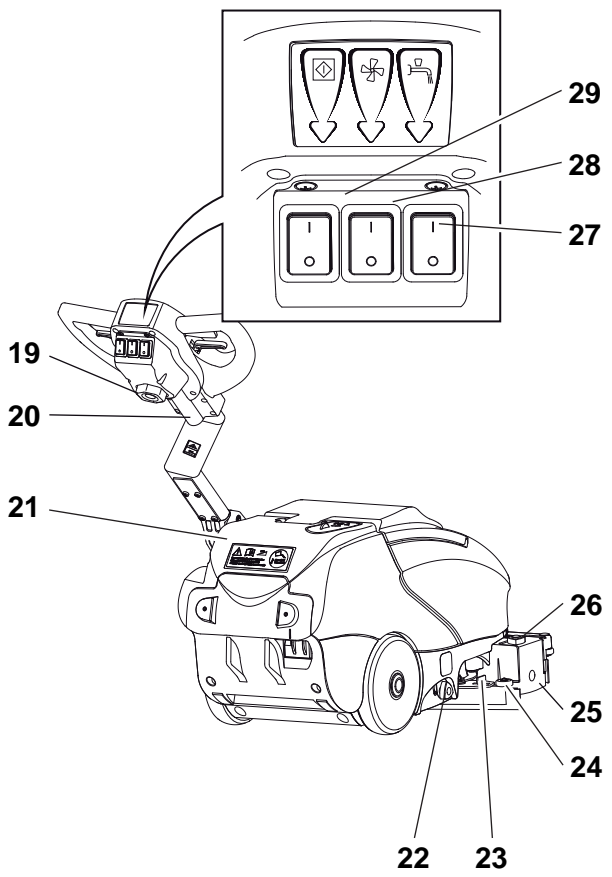
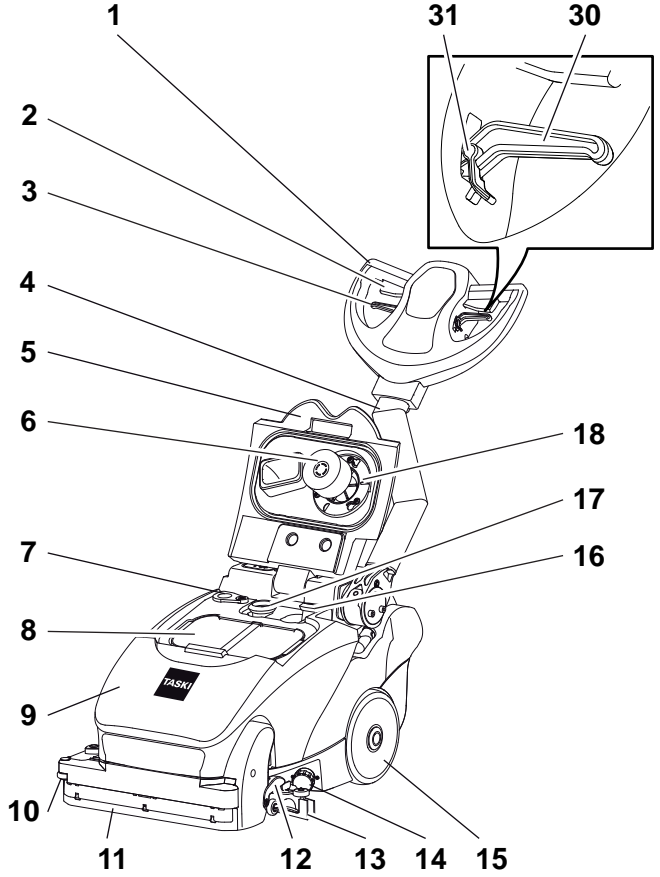

- 1 Ръкохватка за управление
- 2 Превключващ лост (двигател на четките вкл./изкл.)
- 3 Активиращ лост за стъргалката
- 4 Водещ прът
- 5 Капак на резервоара
- 6 Поплавък
- 7 Отвор за изпразване
- 8 Цедка за грубо почистване
- 9 Резервоар за мръсна вода
- 10 странична отбиваща ролка
- 11 Стъргалка
- 12 Стойка за паркиране
- 13 Смукателна дюза
- 14 Филтър на резервоара за прясна вода
- 15 Транспортни колела
- 16 Маркуч на турбината
- 17 Смукателен маркуч
- 18 Смукателен филтър
- 19 Мрежов кабел
- 20 Захранване на проводниците на електрониката на управлението
- 21 Резервоар за прясна вода
- 22 Регулиране на водата
- 23 Блокираща ръкохватка на смукателна дюза
- 24 Отклоняваща ролка
- 25 Фиксатор на четката
- 26 Триъгълна ръкохватка за деблокиране на фиксатора на четката
- 27 Превключвател почистващ разтвор
- 28 Превключвател смукателен агрегат
- 29 Главен превключвател (Вкл. / Изкл.)
- 30 Регулиращ лост (за наклона на ръкохватката за управление)
- 31 Заклучване на регулиращия лост (за свободно движение на водещия прът)

Преди пускане в експлоатация

Поставяне на работния инструмент

Преди поставяне:

- дали четката не е под червената маркировка (сноп косми на четката) или 1 см дължина на космите на четката.
- проверете подложката за износване и чистота.



Внимание:

Да не се използват четки, при които е достигната границата на износване. Това се вижда от дължината на червеното снопче косми на четката. Да не се използват подложки, които са износени или замърсени. Да се използват изключително оригинални работни инструменти на TASKI. Несъблюдаването може да предизвика от лоши почистващи резултати до повреди.

- Машината трябва да е изключена.

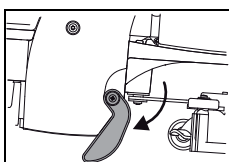

- Поставете машината на стойката за паркиране.

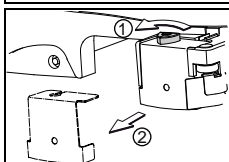

- Завийте триъгълната ръкохватка (1) и свалете фиксатора на четката (2).

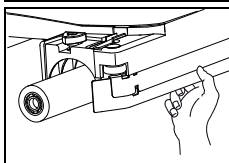

- Пъхнете четката в корпуса за четки.
- С дясната ръка натиснете четката нагоре така че през центриращия шестостен да влезе в корпуса за четки.

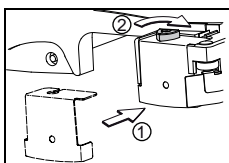

- Поставете обратно фиксатора на четката (1) и завийте отново триъгълната ръкохватка (2).

Монтиране на смукателна дюза

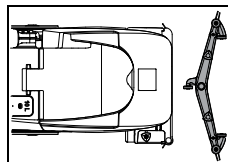

- Поставете смукателната дюза пред машината на пода.

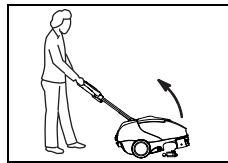

- Наклонете машината назад и я придвижете над смукателната дюза.



- Поставете машината отново на пода.

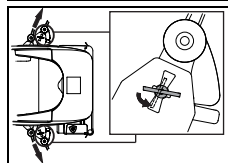

- Поставете блокиращите гайки в предвидените за тази цел процепи.
- Завъртете блокиращите гайки на 90°.

Пълнене на резервоара с прясна вода



Внимание:

Максимално допустима температура на водата 60 °C/140 °F.

Diversey препоръчва използването на студена вода, тъй като горещата вода веднага приема температурата на пода при контакт с него, поради което не носи предимства.

- Машината трябва да е изключена.
- Свалете гумения капак от резервоара за прясна вода.

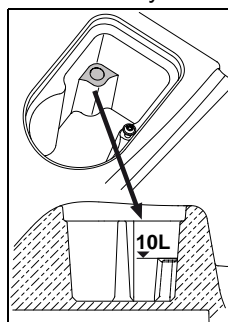

- Налейте вода в резервоара за прясна вода до максималната височина на напълване.

- Поставете обратно гумения капак върху резервоара за прясна вода.

Дозирание



Внимание:

При работа с химически продукти да се носят ръкавици, защитни очила и съответно (защитно) работно облекло!



Указание:

Използвайте само препоръчани от Diversey химически продукти и задължително съблюдавайте информацията за продуктите.



Опасност:

Използването на непригодни продукти (преди всичко продукти, съдържащи хлор, киселина или разтворими вещества) може да доведе до увреждане на здравето и значителни щети по машината.



Указание:

За по-точно дозиране използвайте скалата в дозирацията съд.
Маркировката за напълване на резервоара отговаря на дозирацията съд. Типът на машината е отбелязан на дозирацията съд!

Примери за дозиране:

Информация върху опаковката на продукта		Обем на резервоара	Количество продукт на пълен резервоар
0,25%	300 мл на 10 л вода	10 л	0,25 л
0,5%	50 мл на 10 л вода	10 л	0.5 л

- Напълнете съда за дозиране с подходящ продукт и изсипете съдържанието в гъвкавия резервоар. Повторете процедурата до достигане на желаната дозировка.
- След приключване на дозирането съдът за дозиране остава в гъвкавия резервоар.

Вариант за дозиране

- За опростено и бързо дозиране могат да се използват и дозиращите системи TASKI J-Flex или дозиращата станция QFM.
За по-конкретна информация моля, свържете се с Вашия партньор в сервиз на TASKI.

Предварително почистване



Внимание:

Отстранете всички възможни предмети (дървени и метални части и др.) от повърхността за почистване.

Въртящият се работен инструмент може да изхвърли предметите, в резултат на което да бъдат засегнати хората и нанесени щети на заобикалящата среда.

Започване на работа



Внимание:

При работа с машината винаги да се носят нехлъзгащи се обувки и съответно работно облекло!



Внимание:

Запознайте се първо с машината, като направите първите си опити за стартиране на свободно място.

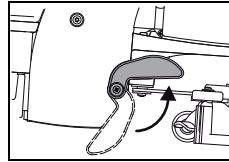

- Поставете машината в работно положение като изправите стойката за паркиране.

При повдигане на машината пружините преместват стойката за паркиране нагоре.

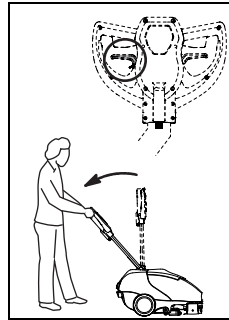

- Включете регулиращия лост върху ръкохватката за управление и натиснете бавно водещия прът надолу, докато ръцете се изпънат (позиция за работа).

- Отпуснете регулиращия лост, тогава водещият прът щраква.

Ръчно стартиране на програма

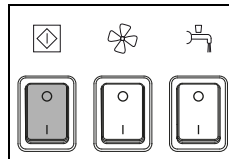

- Включете машината (главен прекъсвач).
Прекъсвачът свети.

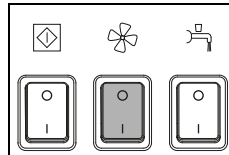

- Натиснете прекъсвача Смукателен блок
Прекъсвачът светва.

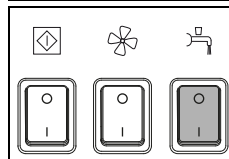

- Натиснете прекъсвача Почистващ разтвор.
Прекъсвачът светва.

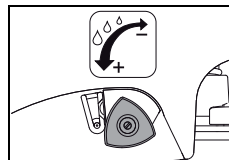

- С регулирането на количеството дозирайте почистващия разтвор.

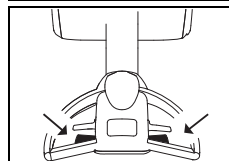

- Натиснете включващия лост.
По този начин уредът ще започне работа.

Започване на почистването

Работа с гъвкавия водещ прът

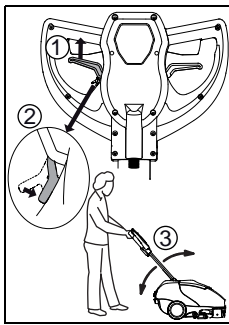

- Дръпнете регулиращия лост (1) и задействайте блокировката на регулиращия лост (2).

Чрез тази блокировка можете свободно да движите водещия прът (3) нагоре надолу. Чрез повторно дръпване на регулиращия лост блокировката се освобождава.

Работа със стъргалката

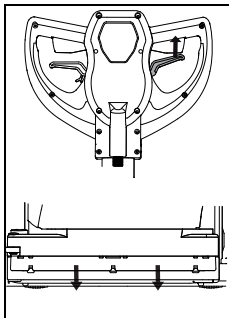

- Дръпнете активирация лост, за да спуснете стъргалката.

Стъргалката е предвидена преди всичко за почистване под маси и пейки. Така при дръпането назад на машината остатъчната вода може да бъде изхвърлена, а при движение напред може да бъде отново засмукана.

Метод на почистване

Директен метод на почистване:

Избърсване и засмукване в един работен ход.

Индиректен работен метод:

Поставяне на почистващ разтвор, избърсване и засмукване в няколко работни хода.



Указание:

Повече подробности за преките и непреките методи на работа ще намерите на съответната карта за методите.

За по-конкретна информация моля, свържете се с Вашия консултант за работа с клиенти в TASKI.



Указание:

При някои обстоятелства, при специални комбинации от подови настилки/замърсяване и почистващ продукт е възможно нарушаване управлението на машината.

Доливане на почистващ разтвор



Внимание:

Работата без почистващ разтвор може да доведе до повреда на подовото покритие.



Указание:

Вибриращият звук от помпата показва, че резервоарът за прясна вода е празен.



Внимание:

Помпата никога не трябва да работи продължително на сухо.

- Машината трябва да е изключена.
- Отворете капака на резервоара.
- Напълнете резервоара за прясна вода (Flextank) с вода, вижте страница 6.
- Добавете почистващия продукт със съда за дозиране.
- Затворете капака на резервоара.

Изпразване на резервоара за мръсната вода

Резервоарът за мръсна вода е пълен:

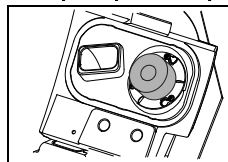

- Когато резервоарът за мръсна вода е пълен, поплавъкът се засмуква от смукателния филтър.

Това се указва и от промяната на звука поради увеличаване на скоростта на засмукване, както и от оставането на вода по пода.

- Изпразнете резервоара за мръсна вода, вижте страница 9.

Транспортиране по стълби

Указание:



Транспортирането по стълби по правило трябва да се изпълни от двама души.

- Машината трябва да е изключена (главен превключвател).



Внимание:

Всяко повдигане на машината е свързано с риск!

Всяка погрешна стъпка може да доведе до злополуки и щети по машината.



Внимание:

Преди повдигане резервоарите с прясна и мръсна вода трябва напълно да се изпразнят.

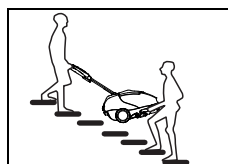

- При повдигане хванете машината за дръжката с процеп при смукателната дюза, а вторият човек - за ръкохватката за управление.

Край на работа

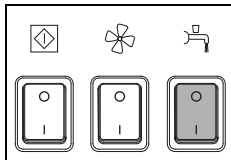

- Натиснете прекъсвача Почистващ разтвор.
- Спира се подаването на почистващ разтвор.*

- Придвигете се още няколко метра, за да засмучете останалата мръсна вода.
- Отпуснете включващите лостове.

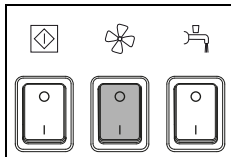

- Натиснете прекъсвача Смукателен блок
- Двигателя на смукателя се изключва.*

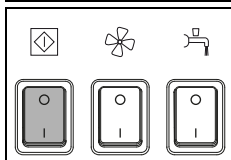

- Изключете машината (главен прекъсвач) и извадете щепсела от мрежовия контакт.



Внимание:

При следните стъпки за изпразване и почистване машината винаги трябва да бъде изключена (главен превключвател) .

Отстраняване на смукателната дюза и почистване

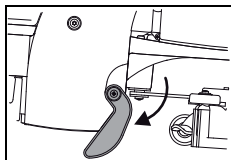

- Поставете машината на стойката за паркиране.

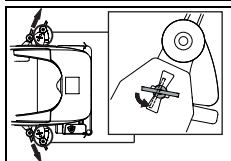

- Свалете смукателната дюза като въртите блокиращите болтове.
- Почистете смукателната дюза под течаща вода с помощта на четка.



Указание:

Само почистени и неповредени ламели постигат оптимален резултат на засмукване!

Изпразнете и почистете резервоара за мръсна и прясна вода (Flextank)



Указание:

Изхвърлянето на мръсната вода или на почистващия разтвор трябва да се изпълни според националните разпоредби.



Указание:

При изпразването на резервоара с мръсната вода спазвайте разпоредбите за личното предпазно оборудване на производителя на почистващите препарати .

Изпразване на резервоара за мръсната вода

- Отворете капака на резервоара.

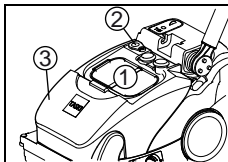

- За изпразване на резервоара за мръсна вода свалете коша за грубо почистване (1), завъртете капачка (2) настрана и свалете резервоара от машината.

Чрез отвора за изпразване (2) резервоарът може да бъде напълно изпразнен.

Изпразване на резервоара за прясна вода

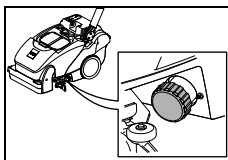

- За изпразване на резервоара за прясна вода трябва да развиете филтъра.

Почистване на резервоара за мръсна вода

- Отворете капака на резервоара.

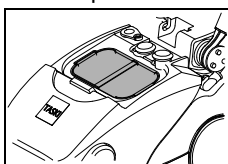

- Извадете коша за грубо почистване (жълто) и го изпразнете.
- Изплакнете го щателно под течаща вода.

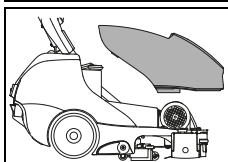

- Свалете резервоара за мръсна вода от машината.
- Изплакнете основно резервоара за мръсна вода с чиста вода.

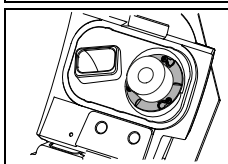

- Свалете смукателния филтър (жълто) и отстранете мръсотията с кърпа или мека четка.

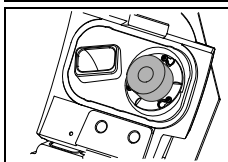

- Проверете функцията на поплавъка.



Внимание:

Запушен смукателен филтър може да наруши смукателната мощност.

- Поставете обратно резервоара за мръсна вода на машината.
- Монтирайте цедката за грубо почистване (жълта) и всмукващия филтър.
- Завъртете отново капака на отвора за изпразване в посока за затваряне и го натиснете в отвора докато се фиксира със щракване.

Почистване на резервоара за прясна вода

- Изплакнете основно резервоара за прясна вода с чиста вода.

След приключване на работата:

1. Изплакнете добре резервоара само с вода:
Напълнете резервоара за прясна вода с вода. Избухайте машината върху място за оттичане на пода или на подходящо място. Включете агрегата на инструмента и изплакнете цялата система с вода.
След това чрез развиване на филтъра изпразнете напълно резервоара за прясна вода.

Периодично:

2. Почистване с таблетки с хлор:
Напълнете резервоара за прясна вода с вода. Добавете таблетките с хлор според инструкциите на производителя. Включете агрегата на инструмента и изплакнете цялата система с хлорен разтвор. Оставете разтвора да действа в резервоара за прясна вода в продължение на 45 до 60 минути.
3. Заключителни работи:
Изпразнете напълно резервоара за прясна вода като развиете филтъра. Завийте филтъра във филтърния корпус. Налейте прясна вода в резервоара за прясна вода до половината. Включете агрегата на инструмента и изплакнете цялата система с прясна вода. Изплакнете добре резервоара за прясна вода.
Изпразнете останалата вода от резервоара за прясна вода. Завийте филтъра във филтърния корпус. Оставете капача на резервоара отворен и оставете резервоара за прясна вода да изсъхне добре.



Опасност:

Не добавяйте никакви препарати за почистване към хлорния разтвор. Може да се образуват АОХ (абсорбиращи органични халогенни съединения). Те са вредни за околната среда и са отровни.



Внимание:

Никога не слагайте хлорни таблетки в киселинен разтвор. (Образуване на хлор в газообразно състояние) Обучението на персонала е задължително! Отстранявайте варовика само при необходимост и никога не използвайте допълнително хлорни таблетки!



Внимание:

Съхранявайте хлорните таблетки на безопасно разстояние от киселинните продукти. Обучаването на персонала е задължително!

Почистване на смукателния маркуч

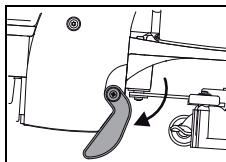

- Поставете машината на стойката за паркиране.
- Отворете капача на резервоара.
- Свалете резервоара за мръсна вода и смукателната дюза.

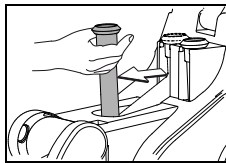

- Изтеглете смукателния маркуч от рамката във вертикално положение.
- Почистете смукателния маркуч под течаща вода така че водата да изтласка замърсяванията навън.

Указание:



Смукателният маркуч не е маркиран в жълто, но въпреки това е важно да бъде почистван в края на всяко почистване. По този начин се избягва евентуално запушване на смукателния маркуч.

Почистване на филтъра на резервоара за прясна вода

Указание:



Винаги след края на работата почиствайте филтъра на резервоара за прясна вода.

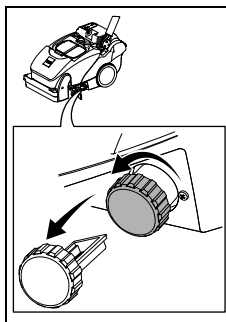

- Развийте филтъра на резервоара за прясна вода и го свалете.
- Изплакнете ги щателно с прясна вода.

Свалете и почистете работния инструмент

Указание:



Почиствайте работния инструмент след всяко приключване на работа.

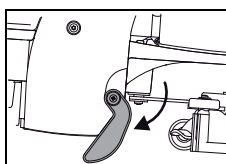

- Поставете машината на стойката за паркиране.

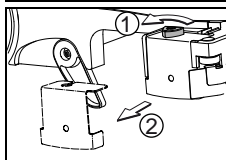

- Завийте триъгълната ръкохватка (1) и свалете фиксатора на четката (2).

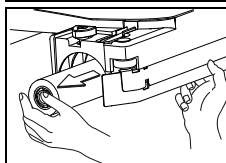

- Издърпайте четката от корпуса за четки.

- Почистете четката под течаща вода.

Почистване на разпределителя за вода

Указание:



Почиствайте инструмента след всяко приключване на работа.

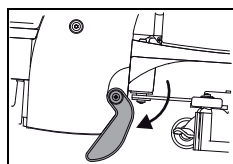

• Поставете машината на стойката за паркиране.

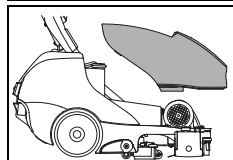

• Свалете резервоара за мръсна вода от машината.

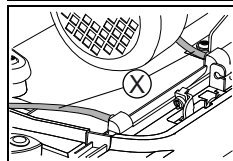

• Свалете маркучите от капака на разпределителя за вода

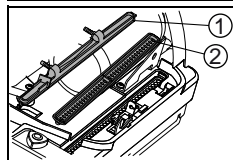

• Свалете капака (1) и разпределителя за вода (2).
• Почистете капака (1) и разпределителя за вода (2) под течаща вода.

Почистване на машината



Внимание:

Никога не почиствайте машината с уред за почистване под високо налягане или водна струя.

Проникналата в машината вода може да доведе до значителни повреди на механичните или електрическите части.

- Избърсвайте машината с влажна кърпа.

Съхраняване / паркиране на машината (изключена)

Указание:



Машината трябва да е изключена (главен превключвател).

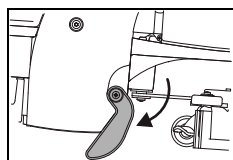

• Съхранявайте машината на стойката за паркиране и с отворен капак на резервоара. По този начин резервоарът може да съхне. В резултат на това се предотвратява образуването на плесен и неприятни миризми.

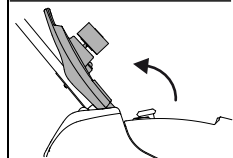

Внимание:

Съхранявайте машината с изпразнени батерии. По този начин батериите се повреждат и не е възможно да бъдат ремонтирани.

Сервиз, поддръжка и грижа

Техническото обслужване на машината е предпоставка за безотказното функциониране и дълъг живот на експлоатация.



Внимание:

Да се използват само оригинални части на TASKI, в противен случай отпадат всички гаранции и претенции за отговорност.

Обяснение на символите

◇ = при край на всяко почистване, ◇◇ = всяка седмица, ◇◇◇ = всеки месец, ⊗ = сервизна лампа

Дейност	◇	◇◇	◇◇◇	⊗	Страница
Изпразнете и почистете резервоара за мръсна и прясна вода (Flextank)	•				9
Контролирайте всмукващия филтър за замърсяване / почистете	•				
Почистете всички части, които са маркирани в жълто	•				
Почистване на работните инструменти	•				10
Почистване на смукателната дюза, контролиране износването на ламелите и при необходимост смяна	•				9
Избърсване на машината с влажна кърпа	•				11
Почистване уплътнението на капака на резервоара и контролиране за пукнатини, при необходимост да се смени	•				

Сервизни интервали

Машините на TASKI са висококачествени машини, чиято безопасност се контролира във фабриката и от оторизиран контролор. След по-продължителна експлоатация електрическите и механичните части подлежат на износване и стареене.

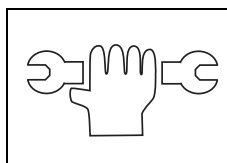

- За запазване на експлоатационната надеждност и експлоатационна готовност лампите на индикацията за техническо обслужване трябва да се сервизират (фабрична настройка 250 работни часа) или най-малко веднъж годишно.



Указание:

При по-големи изисквания и/или незадоволителна поддръжка са задължителни по-кратки интервали.

Сервизен център

Когато поради експлоатационни смущения или поръчка се свържете с нас, винаги посочвайте типовото обозначение и номера на машината.

Тази информация ще намерите върху фирмената табелка на Вашата машина. На последната страница на това ръководство за употреба ще намерите адреса на най-близкия до Вас сервизен партньор на TASKI.

Смяна на ламелите на смукателната дюза

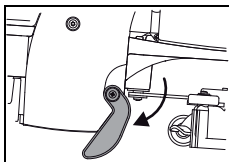

- Поставете машината на стойката за паркиране.

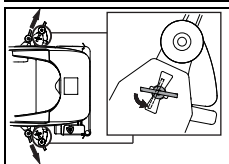

- Свалете смукателната дюза като въртите блокиращите болтове.

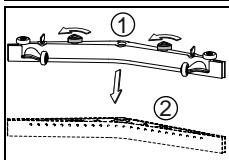

- Развийте триъгълните ръкохватки (1) и изтеглете корпуса на ламелите (2) от корпуса на дюзата.

Смяна на ламели на стъргалката

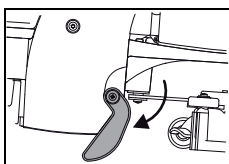

- Поставете машината на стойката за паркиране.

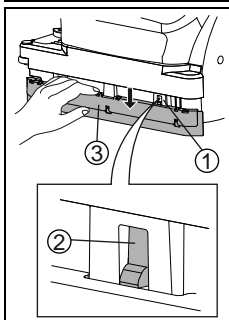

- Натиснете стъргалката на ръка надолу докато се покажат фиксаторите (1) за покриващата ламарина
- Натиснете езичетата на фиксаторите (2) назад докато покриващата ламарина вече може да се отстрани.

- Сега можете да завъртите ламелите или да ги смените.
- Монтирайте обратно покриващата ламарина (3). Уверете се, че фиксиращото езиче (2) се е фиксирало правилно.



Внимание:

Опасност от нараняване поради заклещване на пръстите!

Неизправности

Неизправност	Възможна причина	Отстраняване на неизправността	Страница
Машина без функция	Щепселът не е поставен в мрежовия контакт	• Свържете щепсела в мрежовия контакт.	
	Главният прекъсвач е изключен	• Включете главния превключвател	5
	Мрежовият щепсел или кабел са повредени	• Свържете се със сервизния партньор	
Блокът с работни инструменти или смукателният блок не могат да се изключат	Грешка в електрониката или панела за управление	• Изключете машината (главен прекъсвач) и извадете щепсела от мрежовия контакт. • Свържете се със сервизния партньор	5
Четката не се върти	Машината е била претоварена, максималнотокова защита	• Отпуснете включващата скоба на задвижването и отново натиснете	5
	Двигателят работи, работният инструмент не работи	• Задвижващият ремък е скъсан • Свържете се със сервизния партньор	
Лоша смукателна мощност Подът остава мокър Мръсната вода не се засмуква	Смукателният блок не е включен	• Натиснете бутон Смукателен блок	5
	Поплавъкът затваря входния отвор на смукателния агрегат (защита от препълване на резервоара за мръсна вода)	• Резервоарът за мръсна вода е пълен, контролирайте • Контролирайте функционалността на поплавка	5
	Не е включен смукателният маркуч	• Да се включи смукателният маркуч	6
	Смукателната дюза не е на пода	• Да се контролират функциите на устройството за окачване на смукателната дюза	6
	Ламелите са износени	• Да се сменят ламелите	12
	Маркучът или дюзата е запушен(а) (например парче дърво, остатъци от материал)	• Отстранете чуждото тяло	
	Смукателният филтър е запушен	• Отстранете чуждото тяло	5
	Проверете уплътнението на капачката на резервоара за пукнати/замърсяване	• Почистете уплътнението или сменете капачката	
	Кошът за грубо замърсяване е пълен	• Извадете коша за грубо замърсяване • Изтърсете коша за грубо замърсяване и го измийте под течаща вода	
Недостатъчно изпускане на почистващ разтвор	Резервоарът за почистващ разтвор (резервоар за прясна вода) е празен	• Контролирайте резервоара за почистващ разтвор (резервоар за прясна вода) и напълнете с вода	8
	Филтър на резервоара за прясна вода	• Почистване на филтъра на резервоара за прясна вода	10
	Бутонът Почистващ разтвор е изключен	• Натиснете бутона Почистващ разтвор	5
От машината изтича пена или течност	Поплавъкът не функционира	• Изключете смукателния агрегат • Проверете функцията на поплавка.	

Техническа информация

Машина	350E		
Работна ширина	38		см
Ширина на смукателната дюза	53		см
Размери (Д x Ш x В)	79 x 45 x 43		см
Тегло на машина в експлоатационна готовност, максимално	46		кг
Номинално напрежение	220-240V~	100-120V~	AC
Честота	50	60	Hz
Номинална мощност	1100		Вт
Резервоар за прясна вода, номинален, +/- 5%	10		л

Установени стойности според IEC 60335-2-72		
Праг на звуковото налягане LpA	72	dB(A)
Колебливост KpA	2,5	dB(A)
Обща стойност на трептенето	<2.5	m/s ²
Колебливост K	0,25	m/s ²
Защита от водни пръски	IPX3	
Клас на защита	I	

Акcesoари

№	Артикул
7516863	Четка за почистване на валовете, стандарт, 38 см
7516864	Четка за почистване на валовете, твърда, 38 см
7518532	Валяк с активни влакна

Транспорт



Указание:

Носенето на машината по правило трябва да се извършва от двама души.



Внимание:

Всяко повдигане на машината е свързано с риск!

Всяка погрешна стъпка може да доведе до злополуки и щети по машината.



Внимание:

Преди повдигане резервоарите с прясна и мръсна вода трябва напълно да се изпразнят.

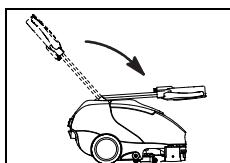

- Дръпнете задвижващия лост и преместете водещия прът напред докато легне върху капака на мотора.

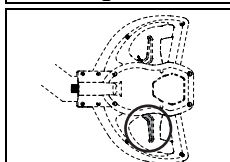

- Отпуснете регулиращия лост, за да се фиксира водещият прът със щракване.

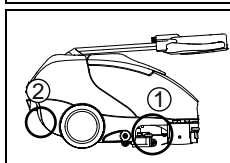

- При повдигане хванете машината за дръжката с процеп (1) при смукателната дюза, а вторият човек - за дръжката с процеп на капака на задната част.



Указание:

Транспортирайте машината в изправена позиция.



Указание:

Уверете се, че машината е здраво завързана и осигурена в транспортното средство.

Отстраняване като отпадък



Указание:

Машината и принадлежностите да се отстранят като отпадък след бракуването им по реда на националните разпоредби. По договорка Вашият сервизен партньор на Diversey може да Ви помогне.

Размери на машината

Размерите са в сантиметри!

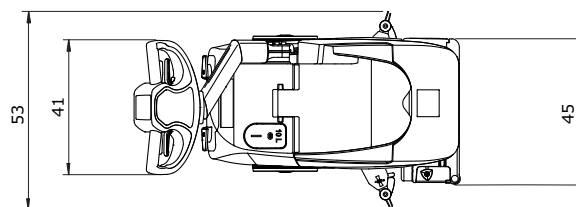
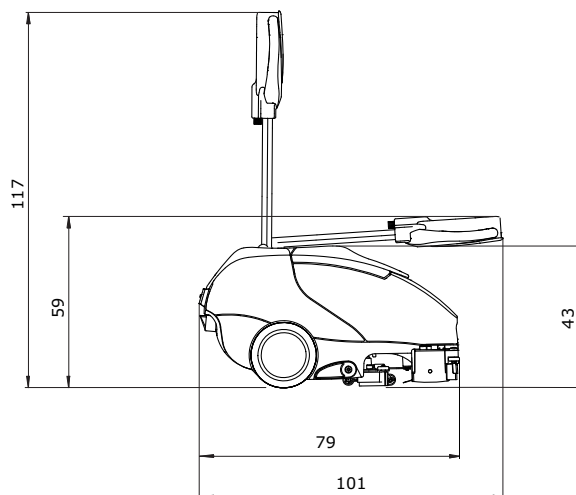

Překlad originálního návodu na použití

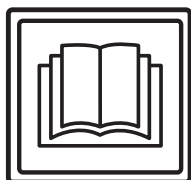

POZOR!

Před prvním uvedením do provozu si bezpodmínečně přečtěte návod k použití a bezpečnostní pokyny.

Návod k použití si pečlivě uschovejte, aby byl kdykoli k dispozici k nahlédnutí.

Vysvětlení symbolů



Nebezpečí:

Označuje důležité informace, jejichž nerespektování může vést k ohrožení osob a/ nebo ke vzniku rozsáhlých hmotných škod.



Pozor:

Označuje důležité informace, jejichž nerespektování může vést ke vzniku poruch a hmotných škod.



Upozornění:

Označuje důležité informace týkající se efektivního využití, jejichž nerespektování může vést ke vzniku poruch.

Označuje pracovní kroky, které je třeba provádět postupně v určeném pořadí.

Obsah

Bezpečnostní pokyny	16
Čisticí prostředky	18
Rozšířená dokumentace	18
Přehled stroje	19
Před uvedením do provozu	20
Zahájení práce	21
Ukončení obsluhy	23
Servis, údržba a péče	25
Poruchy	27
Technické údaje	28
Příslušenství	28
Přeprava	29
Likvidace	29
Rozměry stroje	29

Určené použití stroje

Stroje jsou určeny ke komerčnímu používání (např. v hotelech, ve školách, v nemocnicích, továrnách, nákupních centrech, sportovních halách apod.). Slouží k mokrému čištění tvrdých podlahových krytin za přesného dodržování tohoto návodu k obsluze. Tyto stroje jsou koncipovány výhradně pro používání v interiérech.



Pozor:

Stroj nesmí být používán k leštění, olejování, voskování, čištění koberců a vysávání prachu. Mokré čištění parket a laminátových podlah tímto zařízením lze provádět pouze na vlastní riziko.



Nebezpečí:

Úpravy stroje, které nebyly povoleny společností Diversey, vedou k zániku bezpečnostní značky a shody CE. Používání stroje v rozporu s určeným účelem může vést ke zranění osob nebo k poškození stroje a pracovního prostředí. V těchto případech zaniká jakýkoli nárok na záruku a odpovědnost.

Bezpečnostní pokyny

Stroje TASKI splňují na základě svého provedení a konstrukce příslušné požadavky na bezpečnost a ochranu zdraví podle předpisů ES, a jsou proto označeny značkou CE.



Nebezpečí:

Stroj smí používat pouze osoby, které byly k jeho používání odpovídajícím způsobem zaškoleny nebo které prokázaly způsobilost k jeho obsluze a jsou jeho obsluhou výslovně pověřeny.



Nebezpečí:

Stroj nesmějí používat osoby včetně dětí, které mají snížené fyzické, sensorické nebo mentální schopnosti nebo nemají dostatek zkušeností a znalostí.

Děti musejí být pod dozorem, aby bylo zajištěno, že si se strojem nebudou hrát.



Nebezpečí:

Stroj se nesmí používat v prostorách, kde se skladují nebo zpracovávají snadno hořlavé nebo výbušné látky (např. benzin, rozpouštědla, topný olej, prach apod.).

Elektrické nebo mechanické komponenty mohou způsobit vznícení těchto látek.



Nebezpečí:

Stroj se nesmí používat k vysávání toxických, zdraví škodlivých, žíravých nebo dráždivých látek (např. nebezpečného prachu). Filtrační systém látky tohoto typu nedokáže v dostatečné míře zadržet.

Není proto možné vyloučit negativní vliv na zdraví uživatele a třetích osob.

**Nebezpečí:**

Při práci dávejte pozor na své okolí, především na ostatní osoby a děti! Zejména je nutné zpomalit v blízkosti nepřehledných míst, jako jsou dveře nebo oblouky.

**Nebezpečí:**

Na tomto stroji se nesmějí přepravovat žádné další osoby a předměty.

**Nebezpečí:**

V případě poruchy, závady nebo také po kolizi či pádu musí stroj před opětovným uvedením do provozu zkontrolovat oprávněný kvalifikovaný pracovník. Totéž platí v případě, že byl stroj ponechán venku, byl ponořen do vody nebo vystaven vlivu vlhkosti.

**Nebezpečí:**

V případě poškození součástí důležitých z hlediska bezpečnosti, jako jsou kryt nástroje, hlavní přívodní kabel nebo kryty umožňující přístup k součástem pod napětím, je nutné provoz stroje okamžitě přerušit!

**Nebezpečí:**

Stroj nesmí být odkládán, parkován nebo skladován na šikmých plochách.

**Nebezpečí:**

Při provádění jakýchkoli prací na stroji je nutné stroj vypnout.

**Nebezpečí:**

Stroj nesmí být používán v prostorách se silným elektromagnetickým polem (elektrosmog).

**Nebezpečí:**

Stroj nesmí být používán na plochách se sklonem >2%.

Ostré zatáčení na šikmých plochách může ohrozit stabilitu stroje, a je proto zakázáno. Hrozí nebezpečí úrazu.

**Pozor:**

Stroj musí být chráněn proti neoprávněnému použití. Než od stroje odejdete, umístěte ho do uzamčené místnosti.

**Pozor:**

Stroj je nutné skladovat a provozovat pouze v suchém a bezprašném prostředí při teplotách od +10 do +35 °C.

**Pozor:**

Opravy mechanických a elektrických součástí stroje smějí provádět pouze autorizovaní kvalifikovaní pracovníci, kteří jsou důkladně seznámeni se všemi důležitými bezpečnostními předpisy.

**Pozor:**

Je povoleno používat pouze nástroje (kartáče, pady apod.), které jsou v tomto návodu k použití definovány jako příslušenství nebo které vám doporučil konzultant TASKI. Ostatní nástroje mohou negativně ovlivnit bezpečnost a funkci stroje.

**Pozor:**

Je nutné důsledně dodržovat národní předpisy na ochranu osob a ochranu před úrazy a také pokyny výrobce k používání čisticích prostředků.

**Pozor:**

Síťová zástrčka se nesmí zapojovat ani odpojovat mokřýma rukama!

**Pozor:**

Zkontrolujte, zda se jmenovité napětí uvedené na typovém štítku shoduje se síťovým napětím v místě použití stroje!

**Pozor:**

Dbejte na to, abyste hlavní přívodní kabel nezmáčkli a nenatrhli rotujícími nástroji (kartáče, pady apod.) nebo jej nepoškodili horkem, olejem a ostrými hranami!

**Pozor:**

V případě, že ze stroje vystupuje pěna nebo kapalina, okamžitě vypněte sací jednotku!

**Pozor:**

Stroje a zařízení společnosti TASKI jsou navrženy tak, aby v souladu se současným stavem znalostí mohlo být vyloučeno zdravotní riziko v důsledku emisí hluku nebo vibrací.

Viz technické údaje na straně 28.

Čisticí prostředky



Upozornění:

Stroje TASKI jsou navrženy tak, aby se s čisticími prostředky TASKI dosáhlo optimálních výsledků čištění.

Jiné čisticí prostředky mohou způsobit provozní poruchy a poškození stroje nebo pracovního prostředí.

Z tohoto důvodu doporučujeme používat výhradně čisticí prostředky značky TASKI.

Na poruchy, které vznikly v důsledku používání nesprávných čisticích prostředků, se nevztahuje záruka.

Chcete-li získat více informací, obraťte se prosím na svého servisního partnera TASKI.

Rozšířená dokumentace



Upozornění:

Schéma elektrického zapojení tohoto stroje najdete v seznamu náhradních dílů.

Chcete-li získat další informace, kontaktujte zákaznický servis.

Přehled stroje

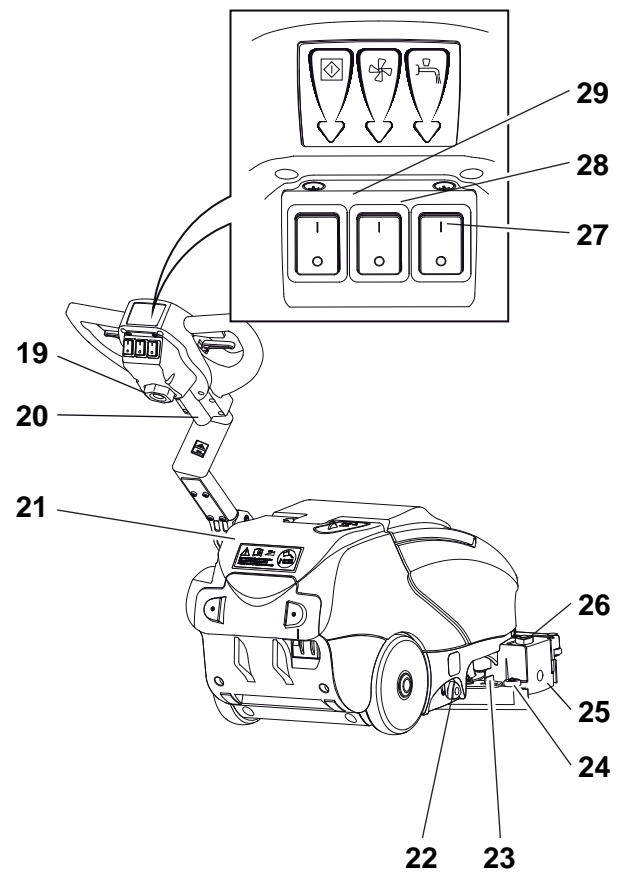
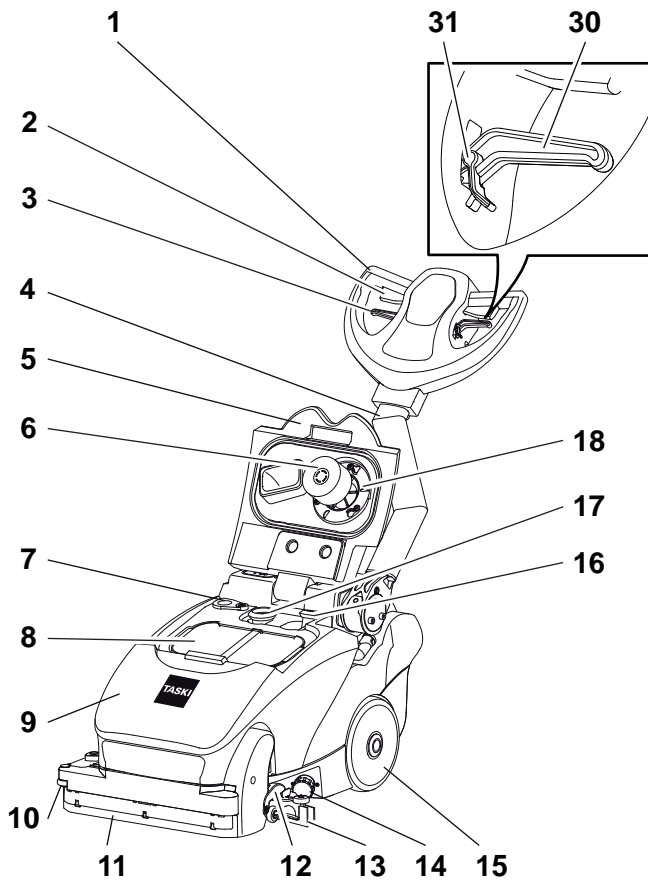

- 1 Řídicí páka
- 2 Ovládací páka (motor kartáče ZAP/VYP)
- 3 Řídicí páka stíracího prvku
- 4 Vodicí tyč
- 5 Kryt nádrže
- 6 Plovák
- 7 Vyprazdňovací otvor
- 8 Síťový filtr
- 9 Sběrná nádrž
- 10 Postranní odrazný kotouč
- 11 Stírací prvek
- 12 Parkovací opěra
- 13 Sací lišta
- 14 Filtr nádrže na čistou vodu
- 15 Dopravní kola
- 16 Hadice turbíny
- 17 Sací hadice
- 18 Sací filtr
- 19 Hlavní přívodní kabel
- 20 Přívod pro vedení řídicí elektroniky
- 21 Nádrž na čistou vodu
- 22 Regulace vody
- 23 Aretační knoflík sací lišty
- 24 Odrazný kotouč
- 25 Držák kartáče
- 26 Hvězdicový knoflík pro odblokování držáku kartáče
- 27 Spínač čistícího prostředku
- 28 Spínač sací jednotky
- 29 Hlavní spínač (ZAP/VYP)
- 30 Páčka pro přestavování sklonu řídicí páky
- 31 Aretace přestavovací páčky (pro volný pohyb vodicí tyče)

Před uvedením do provozu

Použití nástroje

Před použitím zkontrolujte:

- zda kartáček není pod červenou značkou (svazek štětin), nebo zda délka štětin není menší než 1 cm,
- pad z hlediska opotřebení a čistoty.



Pozor:

Nepoužívejte kartáče v případě, že jsou výrazně opotřebené. Mez opotřebení je indikována délkou červeného svazku štětin. Nepoužívejte žádné opotřebené nebo znečištěné pady. Používejte pouze originální nástroje TASKI. Nerespektování těchto pokynů může mít za následek nedostatečné výsledky čištění nebo poškození podlahy.

- Stroj musí být vypnutý.

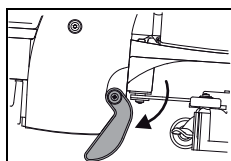

- Postavte stroj na parkovací opěru.

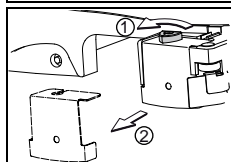

- Vyšroubujte hvězdicový knoflík (1) a vyjměte držák kartáče (2).

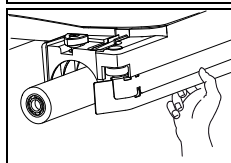

- Zasuňte kartáč do pouzdra kartáče.
- Pravou rukou zatlačte kartáč nahoru, aby zapadl do pouzdra kartáče skrz středící šestihran.

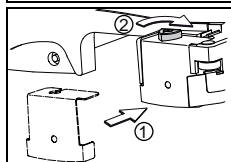

- Držák kartáče (1) znovu nasadte a opět přišroubujte hvězdicový knoflík (2).

Montáž sací lišty

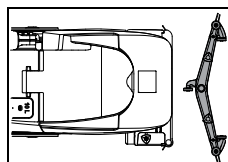

- Sací lištu položte na podlahu před stroj.



- Nakloňte stroj dozadu a najedzte s ním nad sací lištu.



- Stroj opět usadte na zem.

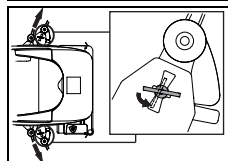

- Do štěrbin určených k tomuto účelu nasadte aretační matice.
- Otočte aretačními maticemi o 90°.

Plnění nádrže na čistou vodu



Pozor:

Maximální přípustná teplota vody činí 60 °C / 140 °F.

Společnost Diversey doporučuje používat studenou vodu, protože horká voda se při kontaktu s podlahou okamžitě ochladí, a nepřináší tedy žádné výhody.

- Stroj musí být vypnutý.
- Odstraňte gumový kryt nádrže na čistou vodu.

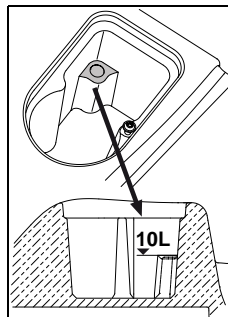

- Nádrž na čistou vodu naplňte vodou po rysku maximální hladiny naplnění.

- Na nádrž na čistou vodu opět nasadte gumový kryt.

Dávkování



Pozor:

Při manipulaci s chemickými produkty je nutné používat rukavice, ochranné brýle a odpovídající (ochranný) pracovní oděv!



Upozornění:

Používejte pouze chemické produkty doporučené společností Diversey a bezpodmínečně dodržujte pokyny k produktu.



Nebezpečí:

Použití nevhodných produktů (mj. s obsahem chloru, kyselin nebo rozpouštědel) může vést k ohrožení zdraví a závažnému poškození stroje.

Upozornění:



Pro přesné dávkování použijte stupnici na dávkovací odměrce.

Značka hladiny na nádrži odpovídá značce na dávkovací odměrce. Na dávkovací odměrce je vyznačen typ stroje!

Příklady dávkování:

Informace na balení produktu		Objem nádrže	Množství produktu na náplň nádrže
0.25%	25 ml na 10 l vody	10l	0.25l
0,5 %	50 ml na 10 l vody	10l	0,5 l

- Naplňte dávkovací odměrku vhodným produktem a vyklopte její obsah do nádrže s fólií na pitnou vodu. Tento postup opakujte tak dlouho, dokud nedosáhnete požadované hodnoty dávkování.
- Po ukončení dávkování zůstane dávkovací odměrka v nádrži s fólií na čistou vodu.

Varianta dávkování

- Pro zjednodušené a rychlejší dávkování lze použít také systémy dávkování TASKI J-Flex nebo dávkovací stanice QFM.
- Chcete-li získat další informace ohledně těchto systémů, obraťte se prosím na svého servisního partnera TASKI.

Příprava před zahájením úklidu



Pozor:

Z čistěného povrchu odstraňte případné předměty (dřevěné, kovové součásti atd.). *Předměty by mohly být vymrštěny rotujícím nástrojem a přitom způsobit škody na osobách a prostředí.*

Zahájení práce



Pozor:

Při práci s tímto strojem je nutné stále používat pevnou a bezpečnou obuv a vhodný pracovní oděv!



Pozor:

Při prvním seznámení stroj nejprve použijte ve volném prostoru!

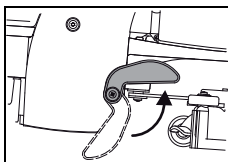

- Zdvžením parkovací opěry uveďte stroj do pracovní polohy.

Při zvedání stroje se parkovací opěra díky pružinám sklopí nahoru.

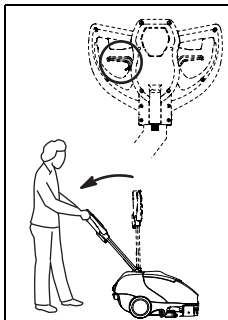

- Pomocí přestavovací páčky na držadle stroje pomalu spusťte vodící tyč dolů, až budou ramena roztažená (pracovní poloha).

- Uvolněte přestavovací páčku, vodící tyč se zajistí.

Ruční spuštění programu

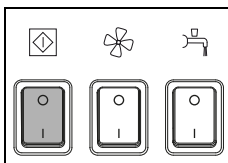

- Zapněte stroj (hlavním spínačem). *Spínač se rozsvítí.*

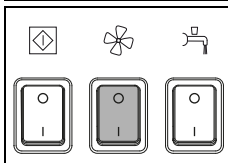

- Stiskněte spínač sací jednotky. *Spínač se rozsvítí.*

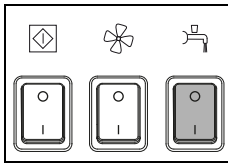

- Stiskněte spínač čistícího prostředku. *Spínač se rozsvítí.*

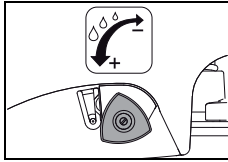

- Dávkujte čistící prostředek pomocí regulace množství.

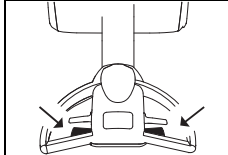

- Stiskněte ovládací páku. *Nástroj tím bude uveden do chodu.*

Zahájení čištění

Práce s flexibilní vodící tyčí

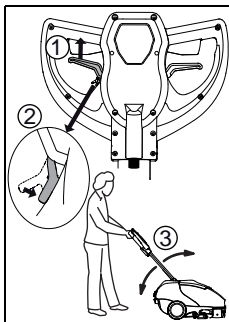

- Zatáhněte za přestavovací páčku (1) a nasadte aretaci přestavovací páčky (2).
Díky této aretaci se může vodící tyč (3) volně pohybovat sem a tam. Opětovným zatažením za přestavovací páčku se aretace uvolní.

Práce se stíracím prvkem

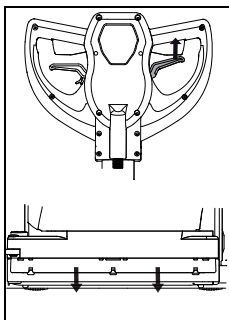

- Pro spuštění stíracího prvku směrem dolů zatáhněte za řídicí páku.
Stírací prvek je určen především pro čištění pod stoly a lavicemi. Zbytkovou vodu tak lze při tažení stroje směrem zpět setřít a při jízdě dopředu ji opět nasát.

Postupy čištění

Přímý pracovní postup:

Čištění a vysávání v jednom pracovním kroku.

Nepřímý pracovní postup:

Použití čisticího prostředku, čištění a vysávání v několika pracovních krocích.



Upozornění:

Podrobnější informace o přímém a nepřímém pracovním postupu naleznete na příslušné kartě postupu.

Chcete-li získat více informací, obraťte se prosím na svého zákaznického poradce TASKI.



Upozornění:

Za určitých okolností a při zvláštní kombinaci podlahové krytiny / znečištění a čisticího prostředku může být nepříznivě ovlivněno vedení stroje.

Doplňování čisticího prostředku



Pozor:

Při práci bez čisticího prostředku může dojít k poškození podlahy.



Upozornění:

Rachotící zvuk čerpadla naznačuje, že je nádrž na čistou vodu prázdná.



Pozor:

Čerpadlo nikdy nesmí běžet delší dobu na sucho.

- Stroj musí být vypnutý.
- Otevřete kryt nádrže.
- Naplňte nádrž na čistou vodu vodou, viz stranu 20.
- Dávkovací odměrkou přidejte čisticí prostředek.
- Zavřete kryt nádrže.

Vyprázdnění sběrné nádrže

Sběrná nádrž je plná:

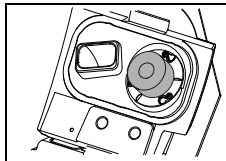

- Když se sběrná nádrž zcela naplní, dojde k přísátí plováku na sací filtr.
Dojde ke změně zvuku zvýšením otáček vysavače a na podlaze bude zůstat voda.

- Vyprázdněte sběrnou nádrž, viz strana 23.

Přeprava po schodech

Upozornění:



Po schodech lze stroj obecně přepravit pouze ve dvou osobách.

- Stroj musí být vypnutý (hlavní spínač).



Pozor:

Jakékoli zvedání stroje je rizikové!
Při chybném kroku může dojít k poranění osob nebo k poškození stroje.



Pozor:

Nádrž na čistou vodu stejně jako sběrná nádrž na špinavou vodu se před nadzvednutím musí kompletně vyprázdnit.

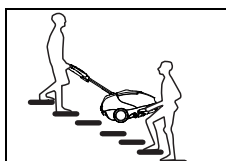

- Při zvedání uchopte stroj za rukojeť s prohlubní u sací lišty a druhá osoba za držadlo stroje.

Ukončení obsluhy

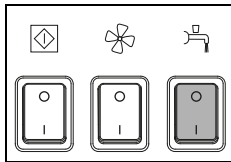

- Stiskněte spínač čistícího prostředku.
Zastaví se přívod čistícího prostředku.

- Popojedte ještě několik metrů, aby se nasála zbývající znečištěná voda.
- Uvolněte ovládací páku.

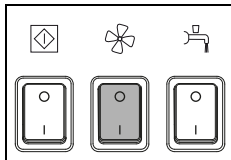

- Stiskněte spínač sací jednotky.
Sací motor se vypne.

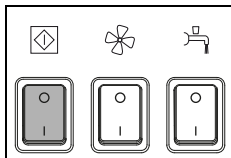

- Vypněte stroj (hlavní spínač ZAP/VYP) a vytáhněte zástrčku ze síťové zásuvky.



Pozor:

Při následujících krocích (vyprazdňování a čištění) musí být stroj vždy vypnutý (hlavní spínač).

Sejmutí a vyčištění sací lišty

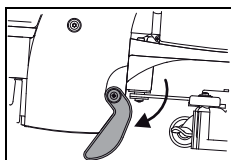

- Postavte stroj na parkovací opěru.

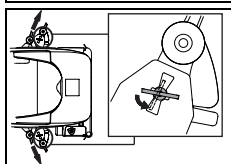

- Odejměte sací lištu otočením aretačních šroubů.
- Vyčistěte sací lištu kartáčkem pod tekoucí vodou.



Upozornění:

Pouze vyčištěné a neporušené lamely dosahují optimálního výsledku vysávání!

Vyprázdnění a vyčištění sběrné nádrže a nádrže na čistou vodu



Upozornění:

Likvidace znečištěné vody nebo čistícího prostředku musí probíhat v souladu s národními předpisy.



Upozornění:

Při vyprazdňování sběrné nádrže dodržujte předpisy výrobce čistícího prostředku o používání osobních ochranných pomůcek.

Vyprázdnění sběrné nádrže

- Otevřete kryt nádrže.

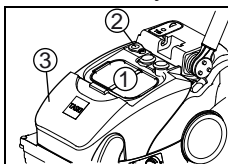

- Pro vyprázdnění sběrné nádrže vyjměte sítový filtr (1), otočte kryt (2) na stranu a vyjměte nádrž ze stroje.
Nádrž lze kompletně vyprázdnit vyprazdňovacím otvorem (2).

Vyprázdnění nádrže na čistou vodu

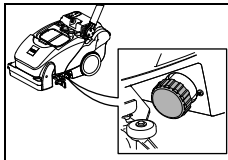

- Pro vyprázdnění nádrže na čistou vodu musíte odšroubovat filtr.

Čištění sběrné nádrže

- Otevřete kryt nádrže.

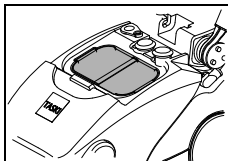

- Vyjměte sítový filtr (žlutý) a vyprázdněte jej.
- Důkladně jej vypláchněte pod tekoucí vodou.

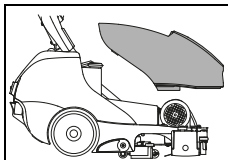

- Vyjměte sběrnou nádrž ze stroje.
- Důkladně vypláchněte sběrnou nádrž čistou vodou.

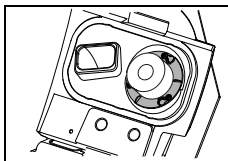

- Vyjměte sací filtr (žlutý) a odstraňte nečistotu hadříkem nebo měkkým kartáčkem.

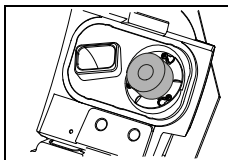

- Zkontrolujte funkčnost plováku.



Pozor:

Ucpaný sací filtr může snižovat sací výkon.

- Sběrnou nádrž opět nasadte do stroje.
- Namontujte sítový filtr (žlutý) a sací filtr zpět.
- Kryt vyprazdňovacího otvoru opět otočením zavřete a zatlačte ho do otvoru, až zacvakne.

Čištění nádrže na čistou vodu

- Nádrž na čistou vodu důkladně vypláchněte čistou vodou.

Po ukončení práce:

1. Nádrž důkladně vypláchněte pouze čistou vodou:
Nádrž na čistou vodu naplňte vodou. Stroj posuňte nad podlahovou vpusť nebo na jiné vhodné místo. Zapněte kartáčovací jednotku a celý systém nechte propláchnout vodou.
Následně vyšroubujte filtr a nádrž na čistou vodu kompletně vyprázdněte.

Pravidelně:

2. Čištění chlorovými tabletami:
Nádrž na čistou vodu zcela naplňte čistou vodou. Přidejte chlorové tablety v souladu s údaji výrobce. Zapněte kartáčovací jednotku a celý systém nechte proplachovat po dobu cca 30 s. Následně nechte roztok v nádrži na čistou vodu působit po dobu 45–60 minut.
3. Dokončovací práce:
Vyšroubujte filtr a chlorový roztok kompletně vypusťte. Následně našroubujte filtr do pouzdra filtru. Nádrž na čistou vodu naplňte do poloviny čistou vodou. Zapněte kartáčovací jednotku a celý systém nechte propláchnout čistou vodou. Nádrž na čistou vodu dobře vypláchněte. Z nádrže na čistou vodu vypusťte zbývající vodu. Následně našroubujte filtr do pouzdra filtru. Kryt nádrže nechte otevřený a nádrž na čistou vodu nechte důkladně vyschnout.



Nebezpečí:

K chlorovému roztoku nepřidávejte žádné čisticí prostředky. Mohou vznikat AOX (vstřebatelné organické halogenové sloučeniny). Ty jsou jedovaté a škodlivé pro životní prostředí.



Pozor:

Nikdy nedávejte chlorové tablety do kyselého roztoku. (Vede to k uvolňování plynného chloru.) Bezpodmínečně proškolení personál! Odvápňujte jen v případě potřeby, nikdy nepřidávejte navíc chlorové tablety!



Pozor:

Chlorové tablety je nutné skladovat v bezpečné vzdálenosti od výrobků obsahujících kyseliny. Bezpodmínečně proškolení personál!

Čištění sací hadice

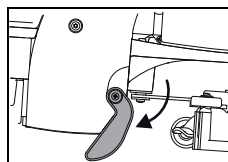

- Postavte stroj na parkovací opěru.
- Otevřete kryt nádrže.
- Vyjměte sběrnou nádrž a sací lištu.



- Vytáhněte sací hadici z držáku do vertikální polohy.
- Vyčistěte sací hadici tekoucí vodou, aby se z ní vyplavily všechny nečistoty.



Upozornění:

Sací hadice není žlutě označena, přesto je důležité, abyste ji po každém dokončení práce vyčistili.

Tím se předejde případnému ucpání sací hadice.

Čištění filtru nádrže na čistou vodu



Upozornění:

Po skončení práce vždy vyčistěte filtr nádrže na čistou vodu.

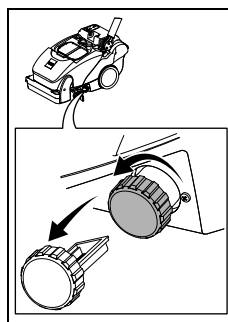

- Otočte filtrem nádrže na čistou vodu a vyjměte jej.
- Důkladně jej vypláchněte čistou vodou.

Vyjmutí a vyčištění nástroje



Upozornění:

Nástroj vyčistěte vždy po dokončení úklidových prací.

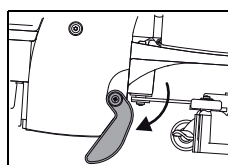

- Postavte stroj na parkovací opěru.

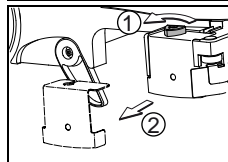

- Vyšroubujte hvězdicový knoflík (1) a vyjměte držák kartáče (2).

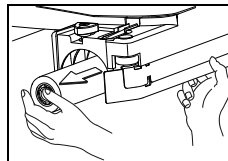

- Vytáhněte kartáč z pouzdra kartáče.

- Vyčistěte kartáč pod tekoucí vodou.

Čištění rozdělovače vody

Upozornění:



Nástroj vyčistěte vždy po dokončení úklidových prací.

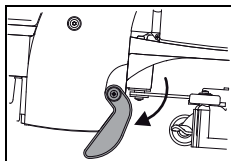

- Postavte stroj na parkovací opěru.

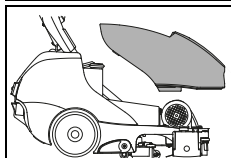

- Vyjměte sběrnou nádrž ze stroje.

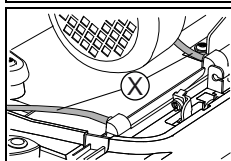

- Z krytu rozdělovače vody sejměte hadice.

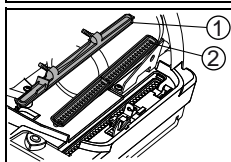

- Vyjměte kryt (1) a těleso rozdělovače vody (2).
- Vyčistěte kryt (1) a rozdělovač vody (2) pod tekoucí vodou.

Čištění stroje



Pozor:

Stroj nikdy nečistěte vysokotlakým čističem nebo proudem vody.

Voda, která by tak do stroje vnikla, by mohla způsobit závažné poškození mechanických a elektrických součástí.

- Otřete stroj vlhkým hadrem.

Ukládání/parkování stroje (mimo provoz)

Upozornění:



Stroj musí být vypnutý (hlavní spínač).

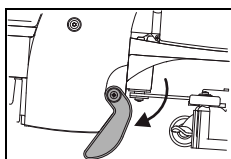

- Stroj skladujte na parkovací opěře a s otevřeným krytem nádrže. Díky tomu může nádrž vyschnout. Lze tak zabránit vzniku plísní a nepříjemného zápachu.

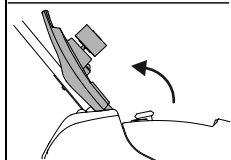

Pozor:

Nikdy neskladujte stroj s vybitými bateriemi. Došlo by k jejich neopravitelnému poškození.

Servis, údržba a péče

Údržba stroje je předpokladem pro jeho bezchybnou funkci a dlouhou životnost.



Pozor:

Je nutné používat výhradně originální díly TASKI. V opačném případě zanikají veškeré nároky na záruku!

Vysvětlení symbolů:

◇ = po každém úklidu, ◇◇ = každý týden, ◇◇◇ = každý měsíc, ⊗ = kontrolka Servis

Činnost	◇	◇◇	◇◇◇	⊗	Strana
Vyprázdnění a vyčištění sběrné nádrže a nádrže na čistou vodu	•				23
Kontrola znečištění a čištění sacího filtru	•				
Čištění všech žlutě označených součástí	•				
Čištění nástrojů	•				24
Čištění sací lišty, kontrola opotřebení lamel a v případě potřeby jejich výměna	•				23
Otření stroje vlhkým hadříkem	•				25
Čištění těsnění krytu nádrže a kontrola trhlin, v případě potřeby výměna	•				

Servisní intervaly

Stroje TASKI jsou velmi kvalitní zařízení, která byla testována ve výrobě a autorizovanými kontrolory z hlediska bezpečnosti osob. Elektrické a mechanické komponenty podléhají po delší době používání opotřebení a procesu stárnutí.

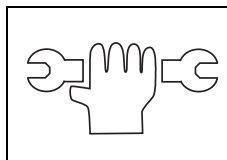

- Pro zajištění provozní bezpečnosti a připravenosti stroje k provozu musí být prováděn jeho servis, a to při rozsvícení servisní kontrolky (tovární nastavení – 250 pracovních hodin) nebo alespoň jednou ročně.

Upozornění:



V případě mimořádného namáhání a/ nebo nedostatečné údržby je nutné zvolit kratší intervaly.

Servisní střediska

Pokud nás kontaktujete z důvodu provozní poruchy nebo pro objednání dílů, uvádějte vždy typové označení a číslo stroje. Tyto údaje najdete na typovém štítku svého stroje. Na poslední straně tohoto návodu k použití je uvedena adresa vašeho nejbližšího servisního partnera TASKI.

Výměna lamel sací lišty

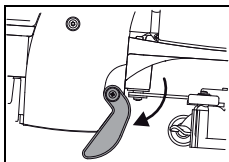

- Postavte stroj na parkovací opěru.

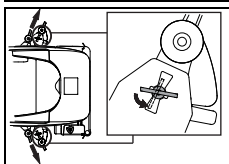

- Odejměte sací lištu otočením aretačních šroubů.

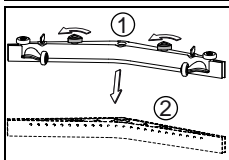

- Odšroubujte hvězdicové knoflíky (1) a sejměte lamelové těleso (2) z tělesa sací lišty.

Výměna lamel stíracího prvku

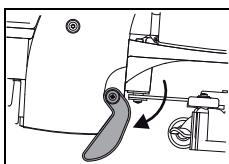

- Postavte stroj na parkovací opěru.

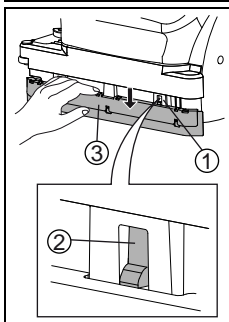

- Zatlačte na stírací prvek rukou směrem dolů, až se objeví úchytky (1) pro krycí plech.
- Stlačte tlačítka úchytek (2) dolů, až je možné krycí plech (3) odstranit.

- Nyní můžete otočit nebo vyměnit lamely.
- Poté opět namontujte krycí plech (3). Dbejte na to, aby tlačítka úchytek (2) správně zacvakla.



Pozor:
Nebezpečí skřípnutí prstů!

Porucha	Možná příčina	Odstranění poruchy	Strana
Stroj nefunguje	Zástrčka není zapojena do síťové zásuvky	• Zapojte zástrčku do síťové zásuvky.	19
	Hlavní spínač je vypnutý	• Zapněte hlavní vypínač.	
	Síťová zástrčka nebo síťový kabel jsou defektní	• Kontaktujte svého servisního partnera.	
Kartáčovací jednotku nebo sací jednotku nelze vypnout	Chyba elektroniky nebo panelu obsluhy	• Stroj vypněte (hlavním spínačem) a zástrčku vytáhněte ze síťové zásuvky. • Kontaktujte svého servisního partnera.	19
Kartáč se neotáčí	Došlo k přetížení stroje, spustil spínač proti přetížení	• Pust'te spínač pohonu a znovu ho stiskněte	19
	Motor se otáčí, nástroj se neotáčí	• Přetržený hnací řemen • Kontaktujte svého servisního partnera	
Špatný sací výkon Podlaha zůstává mokrá Špinavá voda není vysávána.	Není zapnuta sací jednotka	• Stiskněte tlačítko Sací jednotka	19
	Plovák uzavírá vstupní otvor sací jednotky (ochrana proti přeplnění sběrné nádrže)	• Sběrná nádrž je plná, proveďte kontrolu • Zkontrolujte funkčnost plováku	19
	Není nasazena sací hadice	• Nasad'te sací hadici	20
	Sací lišta není na zemi	• Zkontrolujte funkčnost zavěšení sací lišty	20
	Lamely jsou opotřebené	• Vyměňte lamely	26
	Ucpaná hadice nebo lišta (např. kousky dřeva, zbytky tkaniny)	• Odstraňte cizí tělesa	
	Ucpaný sací filtr	• Odstraňte cizí tělesa	19
	Zkontrolujte těsnění krytu nádrže, není-li poškozené/znečištěné	• Těsnění vyčistěte nebo ho v případě defektu vyměňte	
	Síťový filtr je plný	• Vyměňte síťový filtr • Síťový filtr vyklepejte a vypláchněte ho pod tekoucí vodou	
Nedostatečný výstup čisticího prostředku	Nádrž čisticího prostředku (nádrž na čistou vodu) je prázdná	• Zkontrolujte nádrž čisticího prostředku (nádrž na čistou vodu) a naplňte ji vodou	22
	Filtr nádrže na čistou vodu je ucpaný	• Čištění filtru nádrže na čistou vodu	24
	Je vypnuté tlačítko čisticího prostředku	• Stiskněte tlačítko čisticího prostředku	19
Ze stroje uniká pěna nebo kapalina	Plovák není funkční.	• Vypněte sací jednotku • Zkontrolujte funkčnost plováku.	

Technické údaje

Stroj	350E		
Pracovní šířka	38		cm
Šířka sací lišty	53		cm
Rozměry (D x Š x V)	79 x 45 x 43		cm
Maximální hmotnost stroje připraveného k provozu	46		kg
Jmenovité napětí	220–240 V ~	100-120V ~	AC
Frekvence	50	60	Hz
Jmenovitý výkon nominální	1100		W
Nádrž na čistou vodu, nominální ±5 %	10		l

Zjištěné hodnoty podle IEC 60335-2-72		
Hladina akustického tlaku LpA	72	dB (A)
Nejistota KpA	2,5	dB (A)
Celková hodnota vibrací	<2,5	m/s ²
Nejistota K	0,25	m/s ²
Ochrana proti rozstříku vody	IPX3	
Třída ochrany	I	

Příslušenství

Č.	Výrobek
7516863	Válcový kartáč standardní 38 cm
7516864	Válcový kartáč tvrdý 38 cm
7518532	Activefibre padroll

Přeprava



Upozornění:

Stroj lze obecně přenášet pouze ve dvou osobách.



Pozor:

Jakékoli zvedání stroje je rizikové!
Při chybném kroku může dojít k poranění osob nebo k poškození stroje.



Pozor:

Nádrž na čistou vodu stejně jako sběrná nádrž na špinavou vodu se před nadzvednutím musí kompletně vyprázdnit.

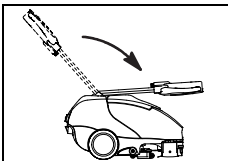

- Zatáhněte za přestavovací páčku a sklopte vodící tyč dopředu tak, aby ležela na krytu motoru.

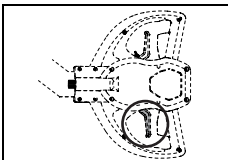

- Uvolněte přestavovací páčku, aby vodící tyč zacvakla.

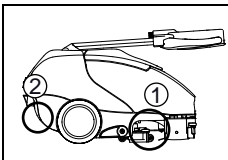

- Při zvedání uchopte stroj za rukojeť s prohlubní (1) u sací lišty a druhá osoba uchopí rukojeť s prohlubní (2) zadního krytu.



Upozornění:

Stroj přepravujte ve svislé poloze.



Upozornění:

Zajistěte, aby byl stroj v přepravním vozidle pevně ukotvený a zabezpečený.

Likvidace



Upozornění:

Stroj a příslušenství je po jejich vyřazení nutné odvézt k odborné likvidaci provedené v souladu s místními předpisy. Servisní partner společnosti Diversey vám v případě potřeby poskytne odpovídající informace.

Rozměry stroje

Rozměry jsou uvedeny v centimetrech!

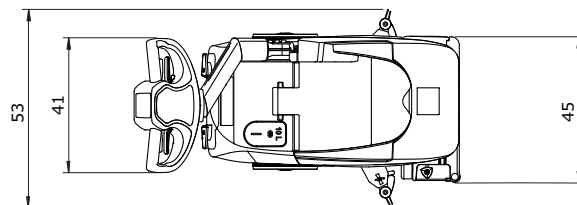
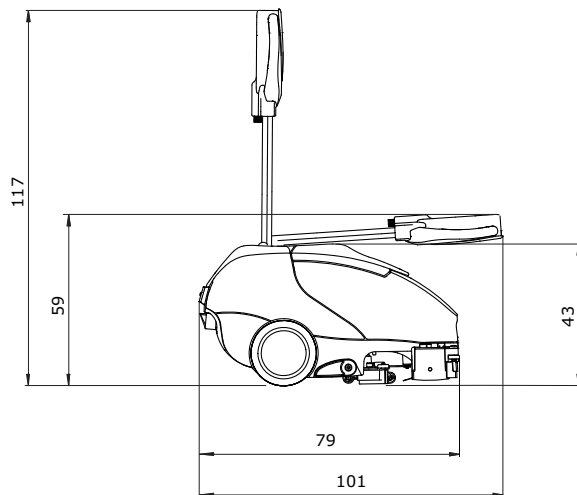

Oversættelse af den originale Brugervejledning



FORSIGTIG!

Læs betjeningsvejledningen og sikkerhedsanvisningerne grundigt igennem, inden du bruger maskinen første gang.

Opbevar betjeningsvejledningen et sted, hvor du let kan få adgang til den, hvis du får brug for at læse i den på et senere tidspunkt.

Symbolforklaring



Fare:

Markerer vigtige oplysninger, som du skal være opmærksom på. Hvis du ikke er det, kan det medføre personskader og omfattende materielle skader!



Vigtigt:

Markerer vigtige oplysninger, som du skal være opmærksom på. Hvis du ikke er det, kan det medføre funktionsfejl og materielle skader!



Bemærk!

Markerer vigtige oplysninger om, hvordan du bruger maskinen mest økonomisk. Hvis du ikke er opmærksom på disse, kan det medføre funktionsfejl!

• Markerer desuden arbejdsstrin, som skal udføres i en bestemt rækkefølge.

Indhold

Sikkerhedsanvisninger	30
Rengøringsmidler	32
Yderligere dokumentation	32
Oversigt over maskinens opbygning	33
Før idrifttagning	34
Arbejdsstart	35
Afslutning af arbejdet	37
Service, vedligeholdelse og pleje	39
Funktionsfejl	41
Tekniske specifikationer	42
Tilbehør	42
Transport	43
Bortskaffelse	43
Maskinens mål	43

Korrekt anvendelse

Maskinerne er beregnet til erhvervmæssig anvendelse (f.eks. på hoteller, skoler, hospitaler, fabrikker, indkøbscentre, sportshaller o.lign.). De skal bruges til vådrengøring af hårde gulve, hvor denne driftsvejledning skal overholdes nøje. Maskinerne er udelukkende beregnet til indendørs brug.



Vigtigt:

Maskinen må ikke bruges til polering, oliering, voksning, rengøring af tæpper og støvsugning. Vådrengøring af parket- og laminatgulve med denne maskine sker på egen risiko.



Fare:

Hvis der foretages ændringer på denne maskine, som ikke er godkendt af Diversy, er sikkerhedsmærkerne og CE-mærkningen for denne maskine ikke længere gyldige. Hvis maskinen bruges til andre formål end dem, den er beregnet til, kan det medføre skader på personer, maskinen og de umiddelbare omgivelser. I sådanne tilfælde bortfalder ethvert garanti- og erstatningskrav.

Sikkerhedsanvisninger

TASKI-maskiner er konstrueret i overensstemmelse med de gældende sikkerheds- og sundhedskrav i de relevante EU-direktiver og er derfor forsynet med et CE-mærke.



Fare:

Maskinen må kun anvendes af personer, som er blevet instrueret i brugen af den og har vist, at de er i stand til at betjene maskinen korrekt, og som desuden udtrykkeligt har fået til opgave at anvende den.



Fare:

Maskinen må ikke bruges af personer med nedsatte fysiske, sensoriske eller mentale evner, ej heller personer, der mangler erfaring og viden. Dette gælder også børn.

Børn skal være under opsyn, så de ikke leger med maskinen.



Fare:

Maskinen må ikke anvendes eller opbevares i lokaler med eksplosionsfarlige og let brændbare materialer (som f.eks. benzin, opløsningsmidler, olie, støv m.m.).

Maskinens elektriske og mekaniske komponenter kan antænde sådanne materialer.



Fare:

Maskinen må ikke anvendes til opugning af giftige, sundhedsskadelige, ætsende eller irriterende materialer (som f.eks. farligt støv m.m.). Filtersystemet kan ikke filtrere sådanne materialer fra på tilstrækkeligt effektiv vis,

og derfor kan brugerens og øvrige tilstedeværendes helbred være i fare.

**Fare:**

Vær altid meget opmærksom på omgivelserne og eventuelle personer i den umiddelbare nærhed, især børn. Sørg altid for at sænke hastigheden på steder med dårligt udsyn, f.eks. ved døre eller foran sving.

**Fare:**

Det er ikke tilladt at transportere personer eller genstande på maskinen.

**Fare:**

I tilfælde af fejl eller defekter samt efter et sammenstød eller lignende uheld, skal maskinen efterses af en autoriseret fagmand, inden den tages i brug igen. Dette gælder også, hvis maskinen har stået ude i det fri, har været nedsænket i vand eller har været udsat for fugt.

**Fare:**

Ved skader på sikkerhedsrelevante dele som børsteafdækning, strømledning eller afdækninger til de strømførende dele skal maskinen standses og slukkes med det samme!

**Fare:**

Maskinen må ikke stilles, parkeres eller opbevares på hældninger.

**Fare:**

Ved reparation eller vedligeholdelse skal maskinen være slukket.

**Fare:**

Maskinen må ikke anvendes i lokaler med en høj grad af elektromagnetisk stråling.

**Fare:**

Maskinen må ikke bruges på hældninger >2%.

Skarpe sving på hældninger kan påvirke maskinens stabilitet og er derfor forbudt. Der er fare for ulykker.

**Vigtigt:**

Maskinen skal beskyttes, så den ikke kan bruges af uvedkommende. Opbevar maskinen i et aflåst rum inden du fjerner dig fra den.

**Vigtigt:**

Maskinen må kun anvendes og opbevares i tørre omgivelser med relativt lidt støv ved temperaturer på mellem +10 og +35 grader.

**Vigtigt:**

Reparationer af mekaniske eller elektriske dele på maskinen skal udføres af autoriserede fagfolk, som har kendskab til alle relevante sikkerhedsforskrifter i denne forbindelse.

**Vigtigt:**

Der må kun anvendes værktøj (børster, rondeller o.lign.), som er nævnt i afsnittet Tilbehør i denne betjeningsvejledning, eller som anbefales af TASKI-konsulenten. Hvis der anvendes andre børster eller andet værktøj, kan det begrænse maskinens sikkerhed og funktioner.

**Vigtigt:**

Sørg altid for at overholde de gældende nationale forskrifter vedrørende personbeskyttelse og ulykkesforebyggelse samt producentens anvisninger vedrørende anvendelse af rengøringsmidler.

**Vigtigt:**

Det er forbudt at trække strømstikket ud eller sætte det i, hvis man har våde hænder.

**Vigtigt:**

Kontroller om den forsyningsspænding, der er angivet på typeskiltet, svarer til den lokale forsyningsspænding på anvendelsesstedet.

**Vigtigt:**

Sørg for, at netkablet ikke bliver klemt eller trukket roterende værktøj (børster, rondeller o.lign.), eller at det bliver beskadiget af på grund af varme, olie og skarpe kanter.

**Vigtigt:**

Sluk øjeblikkeligt for sugeenheden, hvis der kommer skum eller væske ud af maskinen!

**Vigtigt:**

TASKI-maskiner og -apparater er konstrueret på en måde, så de – ifølge den aktuelle videnskabelige forskning – ikke udsender støj eller afgiver vibrationer, der er til skade for sundheden. Se de tekniske specifikationer på side 42.

Rengøringsmidler



Bemærk!

TASKI-maskiner er konstrueret til at opnå optimale rengøringsresultater med TASKI-rengøringsmidler.

Brug af andre rengøringsmidler kan medføre driftsfejl og skader på maskinen eller omgivelserne.

Af samme årsag anbefaler vi, at der udelukkende anvendes TASKI-rengøringsmidler ved brug af denne maskine.

Fejl, der skyldes anvendelse af forkerte rengøringsmidler, er ikke omfattet af garantien.

Du kan få nærmere oplysninger herom hos din TASKI-servicepartner.

Yderligere dokumentation



Bemærk!

Du kan finde det elektriske diagram til denne maskine på reservedelslisten.

Kontakt kundeservice for yderligere informationer.

Oversigt over maskinens opbygning

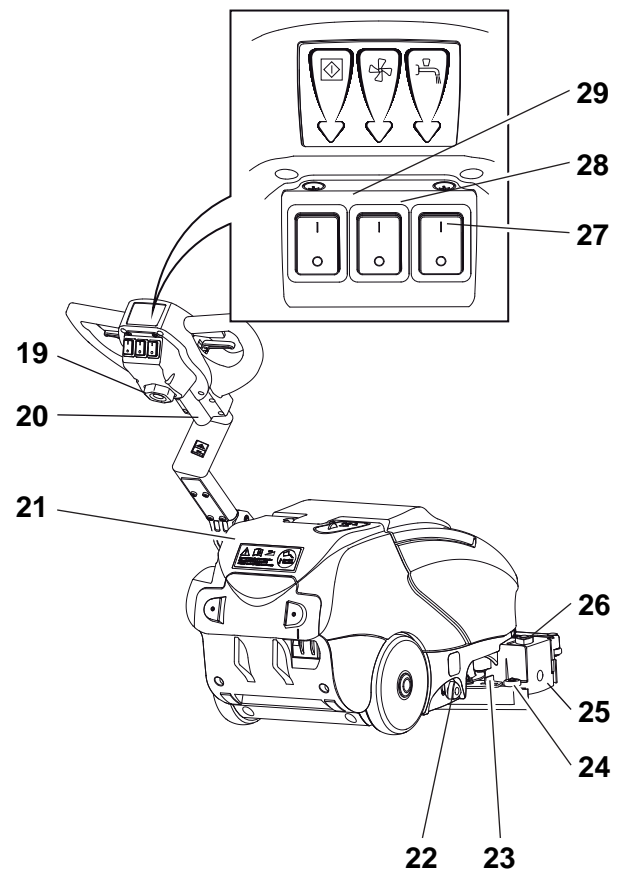
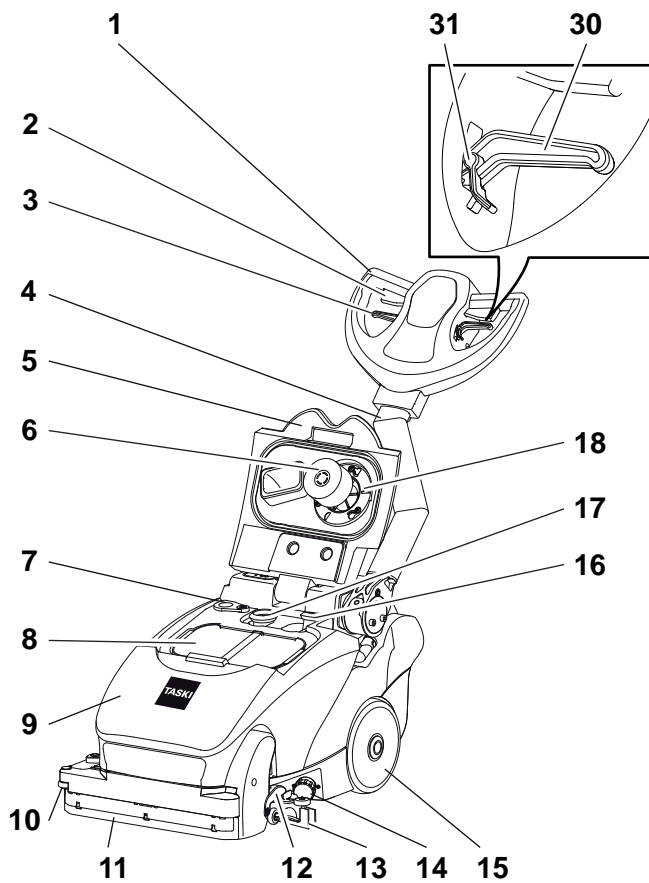

DA

- 1 Kørehåndtag
- 2 Afbryderarm (børstemotor til / fra)
- 3 Betjeningshåndtag til afstryger
- 4 Føringstang
- 5 Tankdæksel
- 6 Svømmer
- 7 Tømningsåbning
- 8 Trevlesi
- 9 Snavsetvandstank
- 10 Afviserrulle på siden
- 11 Afstryger
- 12 Parkeringsstøtte
- 13 Skviser/sugefod
- 14 Filter til rentvandstank
- 15 Transporthjul
- 16 Turbineslange
- 17 Sugelange
- 18 Sugefilter
- 19 Netkabel
- 20 Styringselektronikledningens tilførsel
- 21 Rentvandstank
- 22 Regulering af vand
- 23 Håndtag til skviser
- 24 Afviserrulle
- 25 Børstenhalterung
- 26 Trekantshåndtag til oplåsning af børsteholderen
- 27 Beskyttet kontakt Rengøringsopløsning
- 28 Beskyttet kontakt Sugeenhed
- 29 Hovedafbryder (TIL/FRA)
- 30 Håndtag (til indstilling af kørehåndtagets hældning)
- 31 Indstillingsarmspærring (til fri bevægelse af kørehåndtaget)

Før idrifttagning

Montering af børste

Inden montagen skal du kontrollere:

- at børsterne ikke har overskredet den røde markering, eller at børstehårene ikke er under 1 cm lange,
- at rondellen ikke er slidt ned, og at den er ren.



Vigtigt:

Undlad at bruge børster, som er slidt ned til slitagegrænsen. Det ses på længden af de røde børstehår. Undlad at bruge rondeller, som er slidt helt ned eller er beskidte. Brug udelukkende originale TASKI-børster. Hvis ovenstående anvisninger ikke følges, kan det medføre forringede rengøringsresultater og skader på gulvbelægningen.

- Maskinen skal være slået fra.

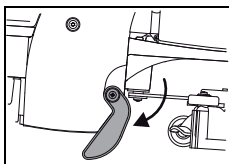

- Stil langsomt maskinen på parkeringsstøtten.

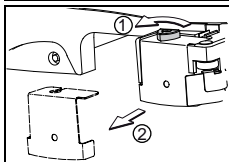

- Skru trekantshåndtaget (1) op og tag børsteholderen (2) ud.

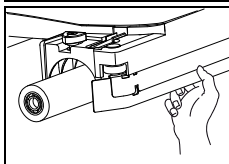

- Stik børsten i børstekammeret.
- Brug højre hånd til at trykke børsten opad så den tages af centreringssekskanten i børstekammeret.

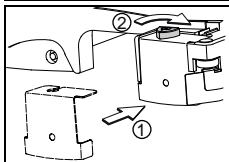

- Sæt børsteholderen (1) på igen og skru trekantshåndtaget (2) fast igen.

Montering af skviser

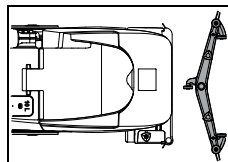

- Læg skviseren på gulvet foran maskinen.

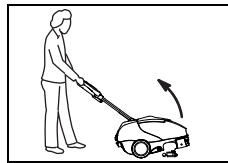

- Hæld maskinen bagud og køør over skviseren.

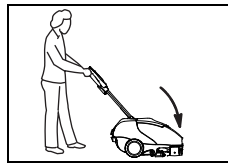

- Sæt maskinen på gulvet igen.

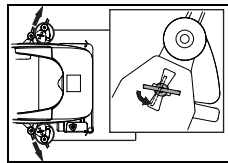

- Sæt løftemøtrikkerne i sliderne der er beregnet til det.
- Drej løftemøtrikkerne med 90 °.

Opfyldning af rentvandstank



Vigtigt:

Maksimal tilladt vandtemperatur 60 °C/140 °F.

Diversey anbefaler, at der anvendes koldt vand, da varmt vand får samme temperatur som gulvet ved kontakt med det. Der er derfor ingen fordele forbundet med at anvende varmt vand.

- Maskinen skal være slået fra.
- Tag gummidækslet af rentvandstanken.

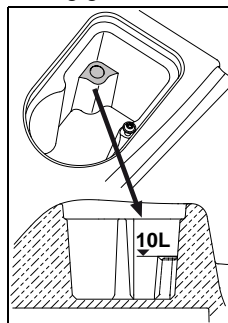

- Fyld rentvandstanken med vand indtil det højeste påfyldningsniveau.

- Sæt gummidækslet på rentvandstanken igen.

Dosering



Vigtigt:

Bær altid handsker, beskyttelsesbriller og passende arbejdstøj (sikkerhedsbeklædning) ved håndtering af kemiske produkter.

Bemærk!



Anvend kun kemiske produkter, som er anbefalet af Diversey, og læs den medfølgende produktdokumentation grundigt.



Fare:

Brug af uegnede produkter (bl.a. produkter, der indeholder klor, syre eller opløsningsmidler), kan være sundhedsfarligt og forårsage alvorlige skader på maskinen.



Bemærk!

Brug skalaen i doseringsbægeret for at dosere nøjagtigt.

Niveaumærkningen på tanken svarer til doseringsbægerets niveaumærkning. Maskintypen er angivet i doseringsbægeret!

Eksempler på dosering:

Oplysning på emballagen til produktet		Tankindhold	Produktmængde pr. tankpåfyldning
0.25%	25 ml pr. 10 l vand	10l	0.25l
0,5 %	50 ml pr. 10 l vand	10l	0.5l

- Fyld doseringsbægeret med et egnet produkt, og hæld indholdet i tanken. Gentag dette forløb, indtil du har opnået den rette dosering.
- Efter doseringen skal doseringsbægeret blive i tanken.

Dosering variant

- For at opnå en nemmere og hurtigere dosering, kan du også bruge doseringssystemerne TASKI J-Flex eller QFM-doseringsstationen.

Du kan få yderligere oplysninger disse systemer hos din TASKI-servicepartner.

For rengøring



Vigtigt:

Fjern eventuelle genstande (trædele, metaldele osv.) fra overfladen, der skal gøres ren.

Den roterende børste kan slynge genstandene ud, hvilket kan medføre skader på personer og omgivelserne.

Arbejdsstart



Vigtigt:

Bær altid beskyttelsessko og passende arbejdstøj, når du arbejder med denne maskine!



Vigtigt:

Gør dig først fortrolig med maskinen ved at gøre de første forsøg på en ledig plads.

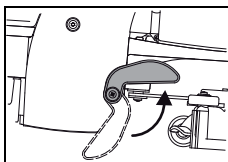

- Bring maskinen i arbejdsstilling ved at svinge parkeringsstøtten op.

Når maskinen løftes, klappes parkeringsstøtten op på grund af fjederen.

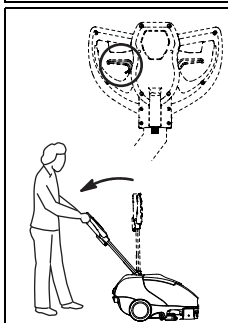

- Brug armen på indstillinghåndtaget til langsomt at sænke føringsstangen nedad indtil armene er strakt (arbejdsposition).

- Slip indstillinghåndtaget så føringsstangen falder i hak.

Manuel start af program

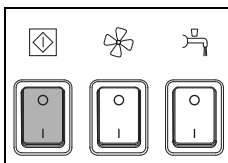

- Tænd for maskinen (hovedafbryder). *Kontakten lyser op.*

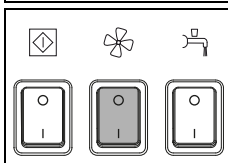

- Tryk på kontakten Sugeenhed *Kontakten lyser op.*

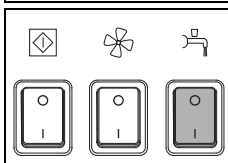

- Tryk på kontakten Rengøringsopløsning *Kontakten lyser op.*

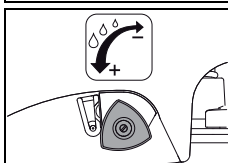

- Brug mængdereguleringen til at dosere rengøringsopløsningen.

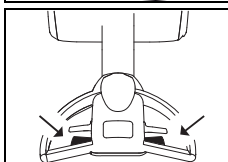

- Tryk på betjeningshåndtaget. *Det vil sætte værktøjet i gang.*

Start af rengøring

Arbejde med fleksibel stålstyrestang

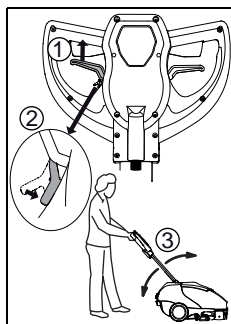

- Træk i indstillingsarmen (1) og sæt indstillingsarmspærringen (2) i.

Denne spærring gør at stålstyrestangen (3) kan bevæge sig frit opad og nedad. Spærringen løsnes ved at trække i indstillingsarmen igen.

Arbejde med afriver

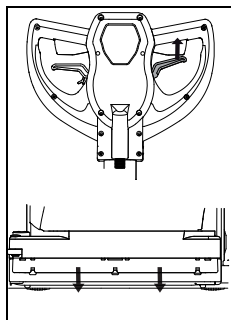

- Træk i betjeningshåndtaget for at sænke afstrygeren.

Afstrygeren er hovedsagelig beregnet til at gøre rent under borde og bænke. På den stryges det resterende vand af når maskinen trækkes tilbage og suges op igen når den kører fremad.

Rengøringsmetode

Direkte arbejds metode:

Skuring og sugning på én gang.

Indirekte arbejds metode:

Separat tilberedning af rengøringsopløsning, skuring og sugning.



Bemærk!

Nærmere oplysninger om direkte og indirekte arbejds metoder findes på de respektive metodekort.

Du kan få nærmere oplysninger herom hos din TASKI-kunderådgiver.



Bemærk!

I visse tilfælde med en særlig kombination af gulvbelægning, snavs og rengøringsprodukt kan det være svært at styre maskinen ordentligt.

Påfyldning af rengøringsopløsning



Vigtigt:

Hvis maskinen arbejder uden rengøringsopløsning, kan det medføre skader på gulvbelægningen.



Bemærk!

En raslende lyd fra pumpen er et tegn på, at rentvandstanken er tom.



Vigtigt:

Pumpen må aldrig køre tør i en længere periode.

- Maskinen skal være slået fra.
- Åbn tankdækslet.
- Fyld vand i rentvandstanken, se side 34.
- Påfyld rengøringsmiddel ved hjælp af doseringsbægeret.
- Luk tankdækslet.

Tømning af snavsetvandstanken

Snavsetvandstanken er fuld:

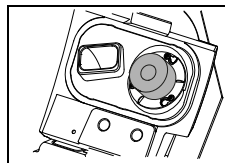

- Når snavsetvandstanken er fuld, suges svømmeren på sugefilteret.

Du kan se det ved at lyden ændres på grund af det øgede omdrejningstal og at vandet bliver liggende på gulvet.

- Tøm snavsetvandstanken, se side 37.

Transport på trapper

Bemærk!



Transport på trapper må generelt kun foretages af to personer.

- Maskinen skal være slået fra (hovedafbryder).



Vigtigt:

Det er altid risikabelt at løfte maskinen. Hvis man træder forkert, kan der opstå skader på personer og maskinen.



Vigtigt:

Både rentvandstanken og snavsetvandstanken skal tømmes helt inden de løftes.

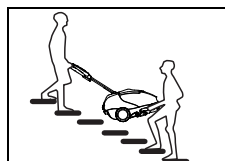

- For at løfte maskinen skal du tage fat i shell type håndtaget ved skviseren og den anden person skal tage fat i kørehåndtaget.

Afslutning af arbejde

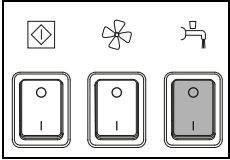

- Tryk på kontakten Rengøringsopløsning
Tilførslen af rengøringsopløsning standses.

- Kør nogle få meter videre for at suge det resterende snavsede vand op.
- Slip afbryderarmene.

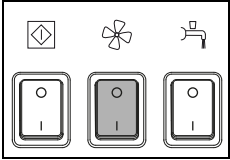

- Tryk på kontakten Sugeenhed
Sugemotoren slår fra.

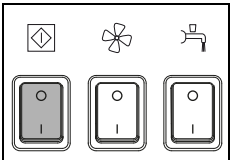

- Sluk maskinen (hovedafbryder) og træk stikket ud af stikkontakten.



Vigtigt:

Når man udfører de efterfølgende trin til tømning og rengøring, skal maskinen altid være slukket (hovedafbryder).

Afmontering og rengøring af skviser

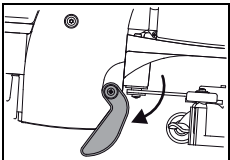

- Stil langsomt maskinen på parkeringsstøtten.

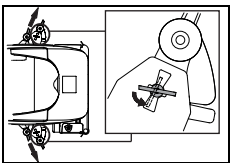

- Tag skviseren af ved at dreje låseskruerne.
- Rengør skviseren under rindende vand ved hjælp af en børste.



Bemærk!

Skviseren fungerer kun optimalt, hvis lamellerne er rengjorte og intakte.

Tømning og rengøring af snavsetvands- og rentvandstank



Bemærk!

Det snavsede vand og rengøringsopløsningen skal bortskaffes i overensstemmelse med gældende nationale forskrifter.



Bemærk!

Ved tømning af tanken med det beskidte vand skal du følge anvisningerne om personligt beskyttelsesudstyr fra producenten af rengøringsmidlet.

Tømning af snavsetvandstanken

- Åbn tankdækslet.

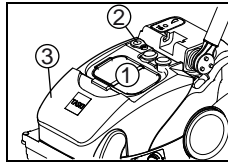

- For at tømme snavsetvandstanken skal du tage trevlesien (1) af, dreje dækslet (2) til siden og tage tanken af maskinen.

Tømningsåbningen (2) kan bruges til at tømme tanken helt-

Tømning af rentvandstanken

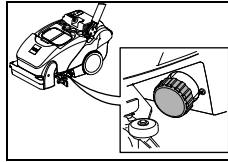

- For at tømme rentvandstanken, skal du skrue filteret af.

Rengøring af snavsetvandstanken

- Åbn tankdækslet.

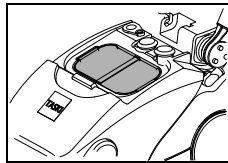

- Tag trevlesien (gul) ud og tøm den.
- Skyl det grundigt under rindende vand.

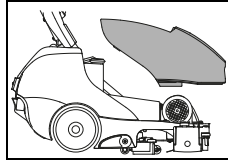

- Afmonter snavsetvandstanken fra maskinen.
- Skyl snavsetvandstanken grundigt med rent vand.

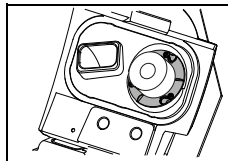

- Tag sugefilteret (gult) ud og fjern skidt med en klud eller en blød børste.

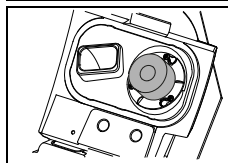

- Kontroller at flyderen fungerer.



Vigtigt:

Et tilstoppet sugefilter kan begrænse sugeevnen.

- Sæt snavsetvandstanken på maskinen igen.
- Monter tørstoffilteret (gult) og sugefilteret igen.
- Skru tømningsåbningens dæksel til igen og tryk det ind i åbningen indtil det falder i hak.

Rengøring af rentvandstanken

- Skyl rentvandstanken grundigt med rent vand.

Når arbejdet er slut:

1. Brug kun vand til at skylle tanken grundigt:
Fyld rentvandstanken med vand. Flyt maskinen til et afløb i gulvet eller et egnet sted. Start børsteenheden og skyl hele systemet igennem med vand.
Tøm derefter rentvandstanken helt ved at skrue filteret ud.

Periodisk:

2. Rensning med klortabletter:
Fyld rentvandstanken helt med klart vand. Tilføj klortabletter i henhold til fabrikantens oplysninger. Start børsteenheden og skyl hele systemet igennem med kloropløsningen i ca. 30 sek. Lad derefter opløsningen virke i rentvandstanken i 45-60 minutter.
3. Afsluttende arbejde:
Luk al kloropløsning helt ud ved at skrue filteret ud. Skru derefter filteret i filterkammeret. Fyld rentvandstanken halvt op med klart vand. Start børsteenheden og skyl hele systemet igennem med klart vand. Skyl rentvandstanken grundigt. Tøm rentvandstanken for resterende vand. Skru derefter filteret i filterkammeret. Lad tankdækslet være åbent og lad rentvandstanken tørre godt.



Fare:

Bland ikke rengøringsmiddel i kloropløsningen. Der kan dannes AOX (absorberbare organiske halogenforbindelser). De er skadelige for miljøet og er også giftige.



Vigtigt:

Kom aldrig klortabletter i en sur opløsning. (Dannelse af klorgas) Det er meget vigtigt at uddanne personalet! Afkalkning må kun ske efter behov. Brug aldrig klortabletter sammen med afkalkningsmiddel.



Vigtigt:

Klortabletterne skal opbevares med en vis sikkerhedsafstand til de sure produkter. Det er meget vigtigt at uddanne personalet!

Rengøring af sugeslange

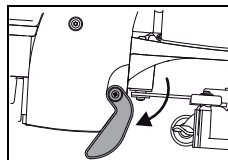

- Stil langsomt maskinen på parkeringsstøtten.
- Åbn tankdækslet.
- Tag snavsetvandstanken og skviseren af.

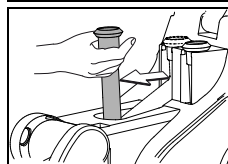

- Træk sugeslangen ud af holderne i den lodrette stilling.
- Gør sugeslangen ren med rindende vand, så skidt skylles ud.



Bemærk!

Sugeslangen er ikke mærket med gult, men det er alligevel vigtigt at den gøres rent hver gang rengøringsaktiviteterne er slut.

På den måde forhindrer man at slangen bliver tilstoppet.

Rengøring af rentvandstankens filter



Bemærk!

Gør rentvandstankens filter rent hver gang arbejdet afsluttes

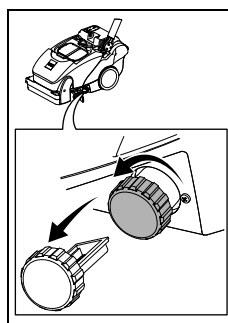

- Skru rentvandstankens filter op og tag det ud.
- Skyl det grundigt med rent vand.

Afmontering og rengøring af børster



Bemærk!

Rengør børsterne hver gang, du har brugt maskinen.

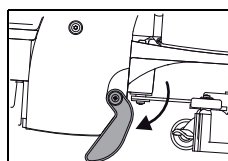

- Stil langsomt maskinen på parkeringsstøtten.

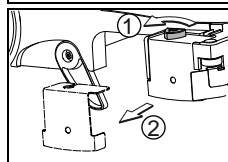

- Skru trekanthåndtaget (1) op og tag børsteholderen (2) ud.

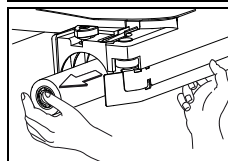

- Træk børsten ud af børstekammeret.

- Gør børsten ren under rindende vand.

Rengøring af vandfordeler

Bemærk!



Rengør børsterne hver gang, du har brugt maskinen.

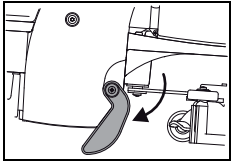

- Stil langsomt maskinen på parkeringsstøtten.

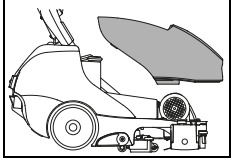

- Afmonter snavsetvandstanken fra maskinen.

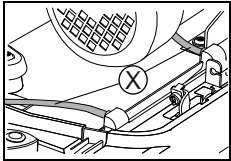

- Tag slangerne af vandfordelerens dæksel.

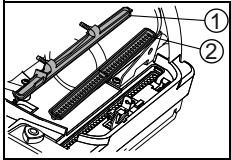

- Tag dækslet (1) og vandfordeleren (2) af.
- Rengør dækslet (1) og vandfordeleren (2) under rindende vand.

Rengøring af maskinen



Vigtigt:

Rengør aldrig maskinen med en højtryksrensere eller en vandslange.

Vand, der trænger ind i maskinen, kan forårsage store skader på mekaniske og elektriske dele.

- Tør maskinen af med en fugtig klud.

Opbevaring/parkering af maskine (ikke i drift)

Bemærk!



Maskinen skal være slået fra (hovedafbryder).

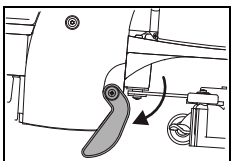

- Opbevar maskinen på parkeringsstøtten og med åbnet tankdæksel. På den måde kan tanken tørre, så skimmeldannelse og ubehagelige lugte undgås.

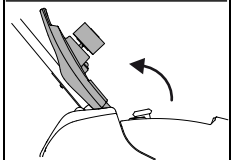

Vigtigt:

Maskinen må aldrig opbevares med afladet batteri. Dette kan beskadige batterierne uigenkaldeligt.

Service, vedligeholdelse og pleje

For at maskinen kan fungere korrekt og få en lang levetid, skal den vedligeholdes.



Vigtigt:

Der må kun anvendes originale TASKI-reparvedele, ellers bortfalder garantien og eventuelle erstatningskrav.

Symbolforklaring:

◇ = efter hver rengøring, ◇◇ = hver uge, ◇◇◇ = hver måned, ⊗ = servicelampe

Aktivitet	◇	◇◇	◇◇◇	⊗	Side
Tømning og rengøring af snavsetvands- og rentvandstank	•				37
Kontrol af sugefilteret for tilsmudsning / rengøring	•				
Rengøring af alle dele, der er mærket i gult	•				
Rengøring af børster	•				38
Rengøring af skviser, kontrol af lameller for slidage og eventuelt udskiftning	•				37
Aftørring af maskine med fugtig klud	•				39
Rengøring af tætning til tankdæksel, kontrol for ridser og eventuelt udskiftning	•				

Serviceintervaller

TASKI-maskiner er maskiner af høj kvalitet, hvis sikkerhed er blevet kontrolleret på fabrikken og af autoriserede kontrollører. Elektriske og mekaniske komponenter slides og ældes, efterhånden som de anvendes.

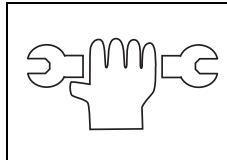

- For at opretholde en høj driftssikkerhed og funktionsdygtighed skal der gennemføres et serviceeftersyn på maskinerne, når vedligeholdelsesindikatoren lyser (indstillet til 250 driftstimer fra fabrikken) eller mindst en gang om året.

Bemærk!



Ved ekstraordinær høj belastning og eller utilstrækkelig vedligeholdelse skal intervallerne være kortere.

Servicecenter

Hvis du henvender dig til os på grund af en funktionsfejl eller en bestilling, skal du altid oplyse typenummer og maskinum-mer.

Du kan finde begge numre på din maskines typeskilt. På den sidste side i denne betjeningsvejledning kan du finde adressen på en TASKI-servicepartner i nærheden af dig.

Udskiftning af blade, skviser

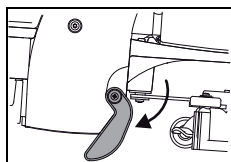

- Stil langsomt maskinen på parkeringsstøtten.

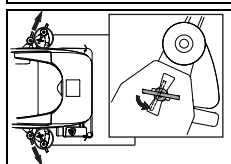

- Tag skviseren af ved at dreje låseskruerne.

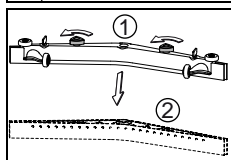

- Skru trekantshåndtagene (1) af, træk bladlegemet (2) af skviseren.

Udskiftning af blade, afstryger

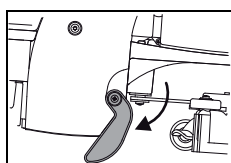

- Stil langsomt maskinen på parkeringsstøtten.

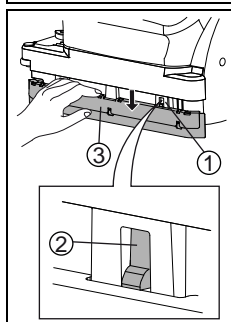

- Tryk afstrygeren bagud med håndkraft indtil afdækningspladens faller (1) kommer til syne.
- Tryk fallelapperne (2) tilbage indtil afdækningspladen (3) kan tages af.

- Du kan så dreje eller skifte bladet.
- Monter afdækningspladen (3) igen. Sørg for at fallelapperne (2) falder rigtigt i hak.



Vigtigt:

Fare for kvæstelser ved klemning af fingrene!

Funktionsfejl	Mulig årsag	Afhjælpning af fejl	Side
Maskinen fungerer ikke	Stikket er ikke sat i stikkontakten	• Slut stikket til stikkontakten.	
	Hovedafbryderen er koblet fra	• Tænd hovedafbryderen	33
	Netstik eller hovedledning defekt	• Kontakt din servicepartner.	
Børsteenheten eller sugeenheden kan ikke slås fra.	Der er en fejl i elektronikken eller i betjeningspanelet	• Sluk maskinen (hovedafbryder) og træk stikket ud af stikkontakten. • Kontakt din servicepartner.	33
Børsterne drejer ikke rundt.	Maskinen er blevet overbelastet, overbelastningskontakten er udløst	• Slip kontakten Drev og tryk på den igen	33
	Motoren er slået til, men børsterne drejer ikke rundt.	• Drivremmen er gået i stykker. • Kontakt din servicepartner.	
Maskinen suger ikke tilstrækkeligt, Gulvet bliver ved med at være vådt. Det snavsede vand suges ikke op	Sugeenheden er ikke slået til.	• Tryk på tasten Sugeenhed.	33
	Flyderen lukker indgangsåbningen ved sugeenheden (overfyldningsbeskyttelse, snavsetvandstank)	• Snavsetvandstanken er fuld, kontrollér den • Kontrollér, at flyderen fungerer korrekt.	33
	Sugeslangen er ikke sat på.	• Sæt sugeslangen på.	34
	Skviseren går ikke ned til gulvet.	• Kontrollér, at ophænget til skviseren fungerer korrekt.	34
	Lamellerne er slidt ned.	• Udskift lamellerne.	40
	Slangen eller skviseren er tilstoppet (med f.eks. små træstykker eller stofrester).	• Fjern fremmedlegemerne.	
	Sugefilteret er tilstoppet.	• Fjern fremmedlegemerne.	33
	Kontrollér tankdækslets pakning for revner/skidt	• Gør pakningen ren eller udskift den, hvis den er defekt	
Der kommer ikke nok rengøringsopløsning ud.	Tanken med rengøringsopløsning (rentvandstank) er tom.	• Kontroller tanken med rengøringsopløsning (rentvandstank) og fyld vand på den	36
	Rentvandstankens filter er tilstoppet	• Rengøring af rentvandstankens filter	38
	Tasten Rengøringsopløsning er deaktiveret.	• Tryk på tasten Rengøringsopløsning.	33
Der slipper skum eller væske ud af maskinen	Flyderen fungerer ikke	• Sluk sugeenheden. • Kontroller at flyderen fungerer.	

Tekniske specifikationer

Maskine	350E		
Arbejdsbredde	38		cm
Skviserens bredde	53		cm
Mål (L x B x H)	79 x 45 x 43		cm
Maksimal vægt, driftsklar maskine	46		kg
Mærkespænding	220-240V	100-120V~	AC
Frekvens	50	60	Hz
Nominel ydelse	1100		W
Rentvandstank nominel +/- 5%	10		l

Beregnete værdier i henhold til IEC 60335-2-72		
Støjniveau LpA	72	dB (A)
Usikkerhed KpA	2.5	dB (A)
Samlet svingningsværdi	< 2.5	m/s ²
Usikkerhed K	0.25	m/s ²
Stænkvandsbeskyttelse	IPX3	
Beskyttelsesklasse	I	

Tilbehør

Nr.	Artikel
7516863	Cylinderbørste Standard 38 cm
7516864	Cylinderbørste hård 38 cm
7518532	Aktiv fiberruller

Transport



Bemærk!

Maskinen må generelt kun bæres af to personer.



Vigtigt:

Det er altid risikabelt at løfte maskinen. Hvis man træder forkert, kan der opstå skader på personer og maskinen.



Vigtigt:

Både rentvandstanken og snavsetvandstanken skal tømmes helt inden de løftes.

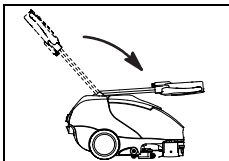

- Træk i indstillingsstangen og klap kørehåndtaget fremad indtil den ligger på tankdækslet.

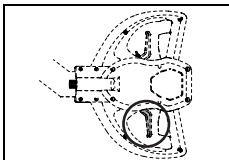

- Slip indstillingshåndtaget så føringsstangen falder i hak.

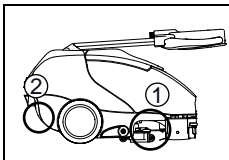

- For at løfte skal du tage fat i shell type håndtaget (1) ved skviseren og den anden person skal tage fat i shell type håndtaget (2) ved bagdækslet.



Bemærk!

Maskinen skal transporteres i stående tilstand.



Bemærk!

Sørg for, at maskinen er surret godt fast og sikret tilstrækkeligt på det køretøj, den skal transporteres på.

Bortskaffelse



Bemærk!

Maskine og tilbehør skal bortskaffes korrekt og i henhold til gældende nationale bestemmelser. Du kan få nærmere oplysninger om korrekt bortskaffelse ved henvendelse til din Diversy-servicepartner.

Maskinens mål

Målene er alle angivet i centimeter!

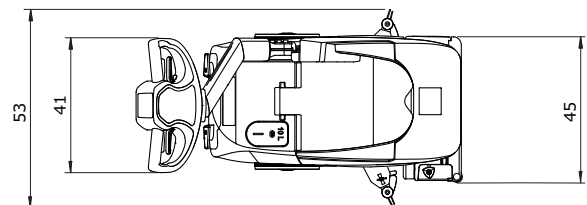
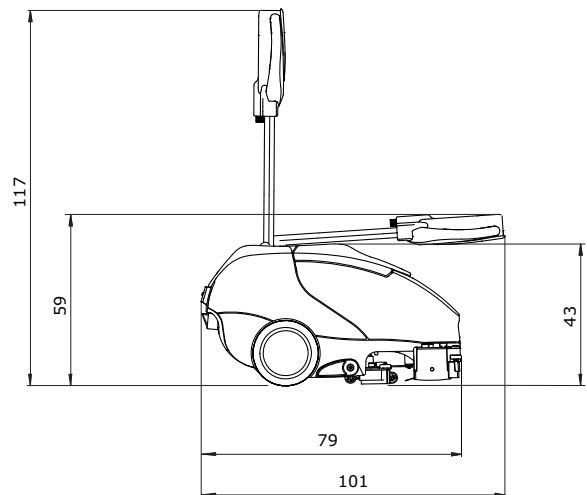

Originalbedienungsanleitung

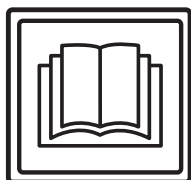

VORSICHT!

Vor erster Inbetriebnahme Bedienungsanleitung und Sicherheitshinweise unbedingt lesen.

Bewahren Sie die Bedienungsanleitung sorgfältig und griffbereit auf, um jederzeit nachschlagen zu können.

Zeichenerklärung



Gefahr:

Kennzeichnet wichtige Angaben, deren Nichtbefolgen zur Gefährdung von Personen und / oder umfangreichen Sachschäden führen kann!



Achtung:

Kennzeichnet wichtige Informationen deren Nichtbefolgen zu Störungen und Sachschäden führen kann!



Hinweis:

Kennzeichnet wichtige Angaben hinsichtlich der wirtschaftlichen Verwendung deren Nichtbeachtung zu Störungen führen kann!

• Markiert Arbeitsschritte die Sie der Reihe nach ausführen müssen.

Inhaltsverzeichnis

Sicherheitshinweise	44
Reinigungsprodukte	46
Erweiterte Dokumente	46
Aufbauübersicht	47
Vor Inbetriebnahme	48
Arbeitsbeginn	49
Arbeitsende	51
Service, Wartung und Pflege	53
Störungen	55
Technische Informationen	56
Zubehör	56
Transport	57
Entsorgung	57
Abmessungen der Maschine	57

Bestimmungsgemäße Verwendung

Die Maschinen sind für den gewerblichen Einsatz (z.B. in Hotels, Schulen, Krankenhäuser, Fabriken, Einkaufszentren, Sporthallen u.ä.) bestimmt. Unter strikter Berücksichtigung dieser Bedienungsanleitung dienen diese der Nassreinigung von Hartbodenbelägen. Diese Maschinen sind ausschliesslich für die Verwendung im Innenbereich konzipiert.



Achtung:

Die Maschine darf nicht für das Polieren, Ölen, Wachs auftragen, Teppich reinigen und Aufsaugen von Staub verwendet werden. Die Nassreinigung von Parkett- und Laminatböden mit dieser Maschine erfolgt auf eigenes Risiko.



Gefahr:

Nicht von Diversey autorisierte Änderungen an der Maschine führen zum Erlöschen von Sicherheitszeichen und der CE-Konformität. Ein Einsatz der Maschine entgegen der bestimmungsgemässen Verwendung kann zu Schäden an Menschen, Maschine und Arbeitsumgebung führen. In solchen Fällen verfallen in aller Regel jegliche Garantie- und eventuelle Gewährleistungsansprüche.

Sicherheitshinweise

TASKI Maschinen entsprechen aufgrund ihrer Konzipierung und Bauart den einschlägigen, grundlegenden Sicherheits- und Gesundheitsanforderungen der EG - Richtlinien und tragen daher das CE - Zeichen.



Gefahr:

Die Maschine darf nur von Personen verwendet werden, welche im Gebrauch angemessen unterwiesen sind oder ihre Fähigkeiten zum Bedienen nachgewiesen haben und ausdrücklich mit der Benutzung beauftragt sind.



Gefahr:

Die Maschine darf nicht von Personen einschließlich Kinder mit verringerten physischen, sensorischen oder mentalen Fähigkeiten oder Mangel an Erfahrung und Wissen benutzt werden.

Kinder sind zu beaufsichtigen, um sicherzustellen, dass sie nicht mit der Maschine spielen.



Gefahr:

Die Maschine darf nicht in Räumen verwendet werden in denen explosionsgefährdete und leicht brennbare Stoffe (z.B. Benzin, Lösungsmittel, Heizöl, Stäube, etc.) gelagert oder verarbeitet werden.

Die elektrischen oder mechanischen Komponenten könnten zur Entzündung dieser Stoffe führen.

**Gefahr:**

Die Maschine darf nicht für das Aufsaugen von giftigen, gesundheitsschädlichen, ätzenden oder reizenden Stoffen (z.B. gefährlichen Stäube, etc.) verwendet werden. Das Filtersystem hält Stoffe dieser Art nicht ausreichend zurück.

Eine mögliche Beeinträchtigung der Gesundheit des Anwenders und Dritter ist nicht auszuschliessen.

**Gefahr:**

Achten Sie beim Arbeiten auf die örtlichen Gegebenheiten wie auf Dritte und Kinder! Insbesondere muss in der Nähe von unübersichtlichen Stellen, wie z.B. vor Türen oder Kurven die Geschwindigkeit verlangsamt werden.

**Gefahr:**

Mit dieser Maschine dürfen keine weiteren Personen und Gegenstände transportiert werden.

**Gefahr:**

Bei Auftreten einer Fehlfunktion, eines Defekts sowie nach einer Kollision oder einem Sturz muss die Maschine vor einer erneuten Inbetriebnahme durch eine autorisierte Fachkraft überprüft werden. Dasselbe gilt, wenn die Maschine im Freien belassen, in Wasser getaucht, bzw. Feuchtigkeit ausgesetzt war.

**Gefahr:**

Bei Beschädigungen sicherheitsrelevanter Teile wie Werkzeugabdeckung, Netzkabel oder Abdeckungen die Zugang zu stromführenden Teile ermöglichen, ist der Betrieb der Maschine unverzüglich zu unterbrechen!

**Gefahr:**

Die Maschine darf nicht auf Neigungen abgestellt, parkiert oder gelagert werden.

**Gefahr:**

Bei allen Arbeiten an der Maschine muss die Maschine ausgeschaltet werden.

**Gefahr:**

Die Maschine darf nicht in elektromagnetisch belasteten Räumen (Elektrosmog) verwendet werden.

**Gefahr:**

Die Maschine darf nicht auf Neigungen >2% benutzt werden.

Scharfes Einlenken auf Neigungen kann die Stabilität der Maschine beeinträchtigen und ist daher untersagt. Es besteht Unfallgefahr.

**Achtung:**

Die Maschine muss vor unbefugter Verwendung geschützt werden. Verwahren Sie diese in einem abgeschlossenen Raum bevor Sie sich von der Maschine entfernen.

**Achtung:**

Die Maschine darf nur in trockenem, staubarmem Umfeld bei Temperaturen von +10 bis + 35 Grad betrieben und gelagert werden.

**Achtung:**

Reparaturarbeiten an mechanischen oder elektrischen Teilen der Maschine dürfen nur von autorisierten Fachkräften, welche mit allen hier relevanten Sicherheitsvorschriften vertraut sind, durchgeführt werden.

**Achtung:**

Es dürfen ausschliesslich Werkzeuge (Bürsten, Pads oder ähnliches) verwendet werden, die in dieser Bedienungsanleitung unter Zubehör festgelegt oder durch den TASKI Berater empfohlen werden. Andere Werkzeuge können Sicherheit und Funktionen der Maschine beeinträchtigen.

**Achtung:**

Nationale Vorschriften zum Personenschutz und zur Unfallverhütung wie auch Hersteller Angaben zur Verwendung von Reinigungsmittel müssen konsequent beachtet werden.

**Achtung:**

Es ist untersagt mit nassen Händen den Netzstecker Ein- und Auszustecken!

**Achtung:**

Prüfen Sie, ob die auf dem Typenschild angegebene Nennspannung mit der bei Ihnen herrschenden Netzspannung übereinstimmt!

**Achtung:**

Achten Sie darauf, dass Sie das Netzkabel nicht durch rotierende Werkzeuge (Bürsten, Pads oder ähnliches), quetschen, zerren oder durch Hitze, Öl und scharfe Kanten beschädigen!

**Achtung:**

Schalten Sie das Saugaggregat sofort aus, wenn aus der Maschine Schaum oder Flüssigkeit austritt!

**Achtung:**

TASKI Maschinen und Geräte werden so konstruiert, dass nach dem derzeitigen Stand der Wissenschaft eine Gesundheitsgefährdung durch die auftretenden Lärmemissionen oder Vibrationen ausgeschlossen werden kann. Siehe die Technische Informationen auf Seite 56.

Reinigungsprodukte**Hinweis:**

TASKI-Maschinen sind so konstruiert, dass sie mit TASKI-Reinigungsprodukten optimale Reinigungsergebnisse erzielen. Andere Reinigungsprodukte können zu Betriebsstörungen und Schäden an der Maschine oder der Arbeitsumgebung führen.

Aus diesem Grund empfehlen wir ausschliesslich TASKI-Reinigungsprodukte zu verwenden.

Störungen die auf Grund falscher Reinigungsprodukte entstehen, sind durch die Garantie nicht abgedeckt.

Für genauere Informationen kontaktieren Sie bitte Ihren TASKI-Service-Partner.

Erweiterte Dokumente**Hinweis:**

Das Elektroschema zu dieser Maschine, finden Sie in der Ersatzteilliste.

Kontaktieren Sie den Kundendienst für weitere Informationen.

Aufbauübersicht

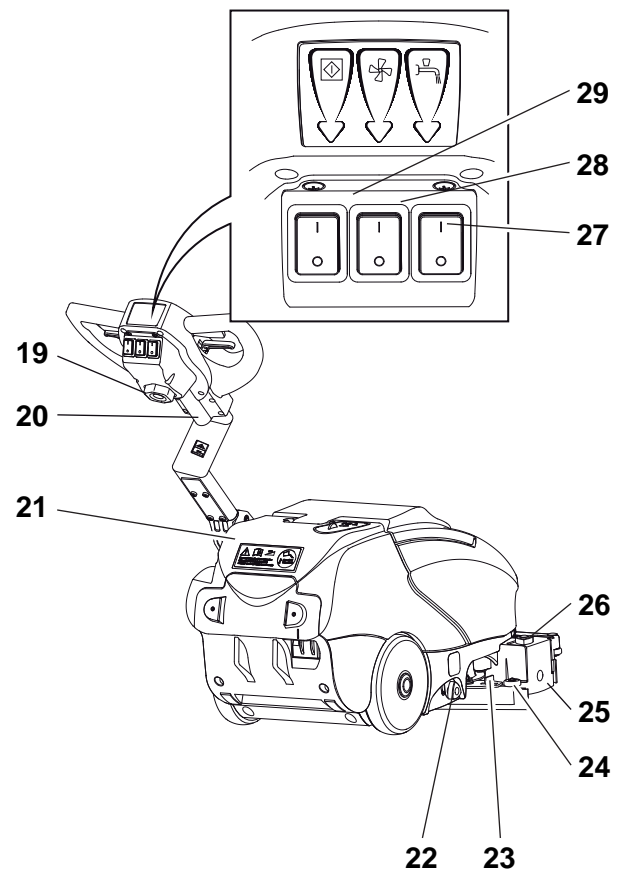
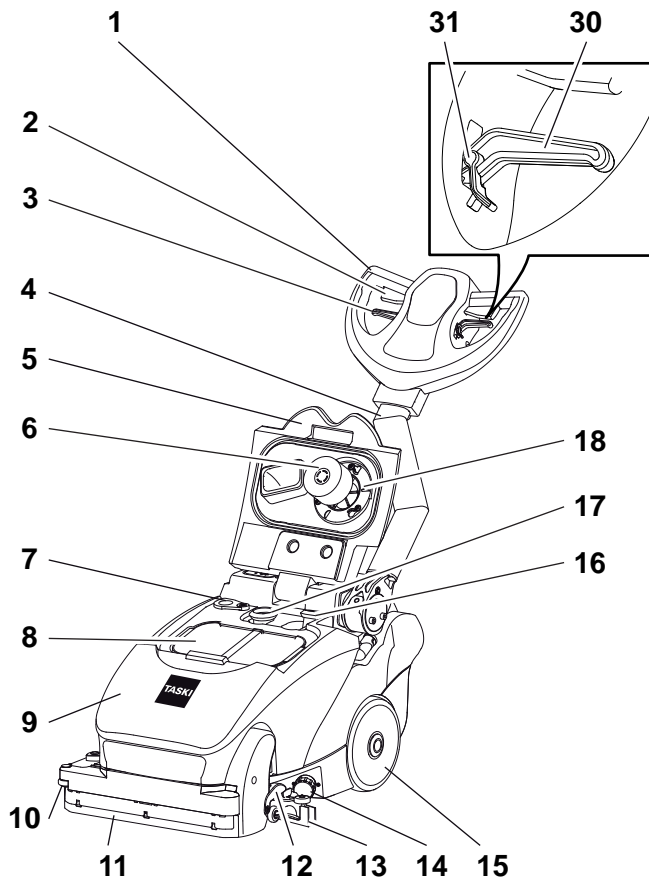

- 1 Fahrgriff
- 2 Schalthebel (Bürstenmotor Ein/Aus)
- 3 Betätigungshebel Abstreifer
- 4 Führungsstange
- 5 Tankdeckel
- 6 Schwimmer
- 7 Entleeröffnung
- 8 Grobschmutzkorb
- 9 Schmutzwassertank
- 10 seitliche Abweisrolle
- 11 Abstreifer
- 12 Parkstütze
- 13 Saugdüse
- 14 Filter Frischwassertank
- 15 Transporträder
- 16 Turbinenschlauch
- 17 Saugschlauch
- 18 Saugfilter
- 19 Netzkabel
- 20 Zufuhr der Steuerung-Elektronikleitung
- 21 Frischwassertank
- 22 Wasserregulierung
- 23 Arretierungsgriff Saugdüse
- 24 Abweisrolle
- 25 Bürstenhalterung
- 26 Dreikantgriff zur Entriegelung der Bürstenhalterung
- 27 Schalter Reinigungslösung
- 28 Schalter Saugaggregat
- 29 Hauptschalter EIN / AUS
- 30 Verstellhebel (für die Neigung des Fahrgriffes)
- 31 Verstellhebelarretierung (für freies Bewegen der Führungsstange)

Vor Inbetriebnahme

Werkzeug einsetzen

Prüfen Sie vor dem Einsetzen:

- dass die Bürste die rote Markierung (Borstenbüschel) oder 1 cm Borstenlänge nicht unterschritten hat.
- den Pad auf Abnutzung und Sauberkeit.



Achtung:

Keine Bürsten verwenden, bei denen die Verschleissgrenze erreicht wurde. Diese wird durch die Länge des roten Borstenbüschel angezeigt. Keine Pads verwenden, die abgenutzt oder verschmutzt sind. Ausschliesslich original TASKI-Werkzeuge verwenden. Die Nichtbeachtung kann zu mangelhaften Reinigungsergebnissen bis hin zu Belagsschäden führen.

- Die Maschine muss ausgeschaltet sein.

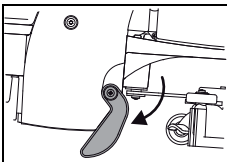

- Stellen Sie die Maschine auf die Parkstütze.

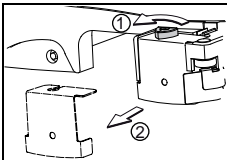

- Schrauben Sie den Dreikantgriff (1) auf und entnehmen die Bürstenhalterung (2).

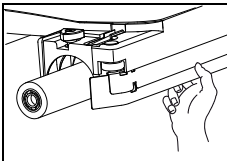

- Stecken Sie die Bürste in das Bürstengehäuse.
- Drücken Sie mit der rechten Hand die Bürste nach oben, so dass diese durch den Zentriersechskant im Bürstengehäuse aufgenommen wird.

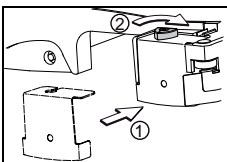

- Setzen Sie die Bürstenhalterung (1) wieder auf und schrauben den Dreikantgriff (2) wieder zu.

Saugdüse montieren

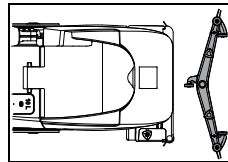

- Legen Sie die Saugdüse vor der Maschine auf den Boden.

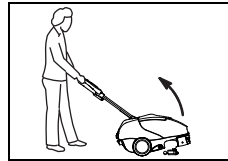

- Neigen Sie die Maschine nach hinten und fahren Sie über die Saugdüse.

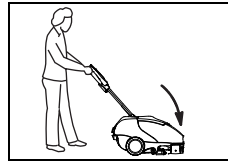

- Setzen Sie die Maschine wieder auf den Boden.

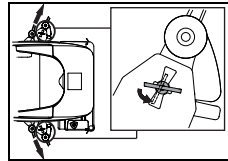

- Setzen Sie die Arretierungsmuttern in die dafür vorgesehenen Schlitze.
- Drehen Sie die Arretierungsmuttern um 90°.

Frischwassertank befüllen



Achtung:

Maximal zulässige Wassertemperatur 60 °C/140 °F.

Diversey empfiehlt die Verwendung von kaltem Wasser, da heisses Wasser bei Bodenkontakt sofort die Bodentemperatur annimmt und daher keine Vorteile bringt.

- Die Maschine muss ausgeschaltet sein.
- Entnehmen Sie den Gummideckel vom Frischwassertank.

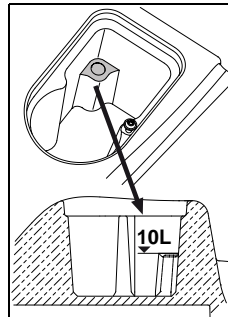

- Füllen Sie Wasser in den Frischwassertank bis an die maximale Füllhöhe.

- Setzen Sie den Gummideckel wieder auf den Frischwassertank.

Dosierung



Achtung:

Beim Umgang mit chemischen Produkten sind Handschuhe, Schutzbrille und entsprechende (Schutz-) Arbeitskleidung zu tragen!

Hinweis:

Verwenden Sie nur von Diversey empfohlene chemische Produkte und beachten Sie unbedingt die Produkte Information.





Gefahr:

Die Verwendung ungeeigneter Produkte (u.a. von chlor-, säure- oder lösungsmittelhaltigen Produkten) kann zu einer Gesundheitsgefährdung sowie zu erheblichen Schäden an der Maschine führen.



Hinweis:

Für eine genaue Dosierung, verwenden Sie die Skala im Dosierbecher.

Die Füllstandsmarkierung auf dem Tank entspricht der im Dosierbecher. Der Maschinentyp ist in der Dosierbecher vermerkt!

Dosierungsbeispiele:

Angabe auf der Verpackung des Produktes		Tankinhalt	Produkte Menge pro Tankfüllung
0.25%	25 ml auf 10l Wasser	10l	0.25l
0.5%	50 ml auf 10l Wasser	10l	0.5l

- Füllen Sie den Dosierbecher mit einem geeigneten Produkt und kippen den Inhalt in den Frischwassertank. Wiederholen Sie den Vorgang bis die gewünschte Dosierung erreicht ist.
- Nach Abschluss der Dosierung verbleibt der Dosierbecher im Tank.

Dosierung Variante

- Für eine vereinfachte und schnellere Dosierung können auch die Dosiersysteme TASKI J-Flex oder die QFM-Dosierstation benutzt werden. Für weitere Informationen zu diesen Systemen kontaktieren Sie bitte Ihren TASKI-Service-Partner.

Vorreinigung



Achtung:

Entfernen Sie allfällige Gegenstände (Holz-, Metallteile etc.) von der Reinigungsfläche.

Die Gegenstände können durch das rotierende Werkzeug herausgeschleudert werden und dabei Schäden an Personen und Umgebung verursachen.

Arbeitsbeginn



Achtung:

Beim Arbeiten mit dieser Maschine ist stets trittsicheres Schuhwerk und angemessene Arbeitskleidung zu tragen!



Achtung:

Machen Sie sich zuerst mit der Maschine vertraut, indem Sie auf einem freien Platz die ersten Fahrversuche starten!

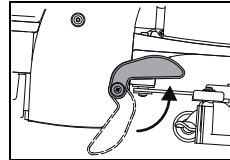

- Bringen Sie die Maschine durch Hochschwenken der Parkstütze in Arbeitsstellung.
Beim Heben der Maschine wird die Parkstütze durch die Federung hochgeklappt.

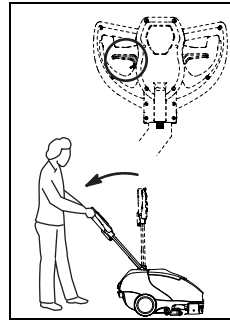

- Betätigen Sie den Verstellhebel am Führungsgriff und senken Sie langsam die Führungsstange soweit nach unten bis die Arme gestreckt sind (Arbeitsposition).

- Lassen Sie den Verstellhebel los, dann rastet die Führungsstange ein.

Programm manuell starten

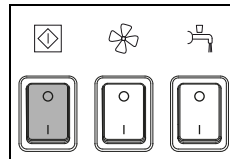

- Schalten Sie die Maschine ein (Hauptschalter).
Der Schalter leuchtet auf.

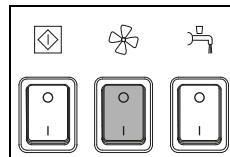

- Drücken Sie den Schalter Saugaggregat.
Der Schalter leuchtet auf.

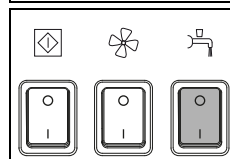

- Drücken Sie den Schalter Reinigungslösung.
Der Schalter leuchtet auf.

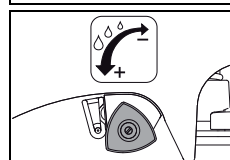

- Dosieren Sie mit der Mengenregulierung die Reinigungslösung.

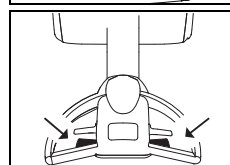

- Drücken Sie den Schalthebel.
Dadurch wird das Werkzeug in Gang gesetzt.

Reinigungsbeginn

Arbeiten mit flexibler Führungsstange

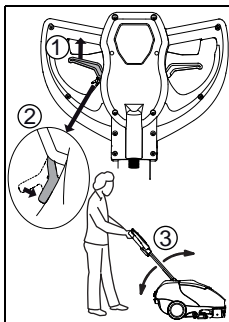

- Ziehen Sie am Verstellhebel (1) und setzen Sie die Verstellhebelarretierung (2) ein.

Durch diese Arretierung kann die Führungsstange (3) frei auf und ab bewegt werden. Durch erneutes Ziehen des Verstellhebels wird die Arretierung gelöst.

Arbeiten mit Abstreifer

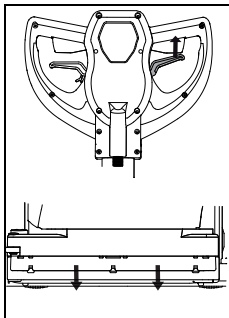

- Ziehen Sie am Betätigungshebel um den Abstreifer zu senken.

Gedacht ist der Abstreifer vor allem für die Reinigung unter Tisch und Bank. So kann das Restwasser beim Zurückziehen der Maschine abgestreift und beim Vorwärtsfahren wieder aufgesaugt werden.

Reinigungsmethode

Direkte Arbeitsmethode:

Scheuern und Absaugen in einem Arbeitsgang.

Indirekte Arbeitsmethode:

Reinigungslösung anlegen, Scheuern und Absaugen in mehreren Arbeitsgängen.



Hinweis:

Genauere Details über die direkte und indirekte Arbeitsmethode finden Sie auf die jeweilige Methoden Karte.

Für genauere Informationen kontaktieren Sie bitte Ihren TASKI-Kundenberater.



Hinweis:

Unter Umständen kann bei spezieller Kombination von Bodenbelag/Verschmutzung und Reinigungsprodukt die Maschinenführung beeinträchtigt werden.

Nachfüllen der Reinigungslösung



Achtung:

Beim Arbeiten ohne Reinigungslösung, kann dies zu Belagsschäden führen.



Hinweis:

Ein ratterndes Geräusch von der Pumpe weist darauf hin dass der Frischwassertank leer ist.



Achtung:

Die Pumpe darf niemals für längere Zeit trocken laufen.

- Die Maschine muss ausgeschaltet sein.
- Öffnen Sie den Tankdeckel.
- Befüllen Sie den Frischwassertank mit Wasser, siehe Seite 48.
- Geben Sie das Reinigungsprodukt mit dem Dosierbecher hinzu.
- Schliessen Sie den Tankdeckel.

Schmutzwassertank entleeren

Schmutzwassertank voll:

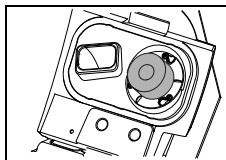

- Wenn der Schmutzwassertank voll ist wird der Schwimmer an den Saugfilter angesaugt.

Veränderung des Klanges durch die Erhöhung der Sauger-Drehzahl so wie das liegen lassen von Wasser auf dem Boden weist Sie darauf hin.

- Entleeren Sie den Schmutzwassertank, siehe Seite 51.

Treppentransport



Hinweis:

Der Transport über Treppen darf generell nur zu zweit durchgeführt werden.

- Die Maschine muss ausgeschaltet sein (Hauptschalter).



Achtung:

Jegliches Anheben der Maschine ist mit Risiko verbunden!

Durch Fehltritte kann es zu Personen- und Maschinenschäden kommen.



Achtung:

Der Frischwasser- wie auch der Schmutzwassertank müssen vor dem Anheben komplett entleert werden.

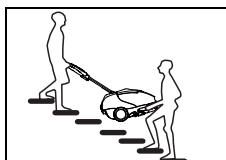

- Zum Anheben fassen Sie die Maschine an der Griffmulde bei der Saugdüse und die zweite Person am Führungsgriff.

Arbeitsende

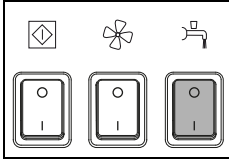

- Drücken Sie den Schalter Reinigungslösung.
Die Zufuhr der Reinigungslösung wird gestoppt.

- Fahren Sie einige Meter weiter, um restliches Schmutzwasser aufzusaugen.
- Lassen Sie die Schalthebel los.

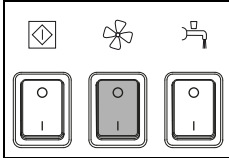

- Drücken Sie den Schalter Saugaggregat.
Der Saugmotor wird abgeschaltet.

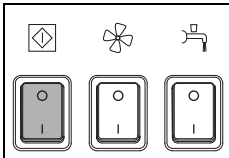

- Schalten Sie die Maschine aus (Hauptschalter) und ziehen Sie den Stecker aus der Netzsteckdose.



Achtung:

Bei den folgenden Schritten zur Entleerung und Reinigung, muss die Maschine immer ausgeschaltet sein (Hauptschalter).

Saugdüse entfernen und reinigen

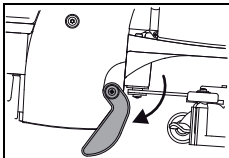

- Stellen Sie die Maschine auf die Parkstütze.

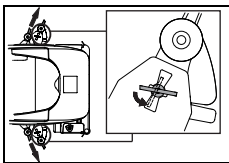

- Entnehmen Sie die Saugdüse indem Sie die Arretierungsschrauben drehen.
- Reinigen Sie die Saugdüse unter fließendem Wasser mit Hilfe einer Bürste.



Hinweis:

Nur gereinigte und intakte Lamellen erreichen ein optimales Absaugergebnis!

Schmutz- und Frischwassertank entleeren und reinigen



Hinweis:

Die Entsorgung des Schmutzwassers oder der Reinigungslösung muss gemäss den nationalen Vorschriften vorgenommen werden.



Hinweis:

Beachten Sie beim Entleeren des Schmutzwassertanks die Vorschriften über die persönliche Schutzausrüstung des Reinigungsmittel Herstellers.

Schmutzwassertank entleeren

- Öffnen Sie den Tankdeckel.

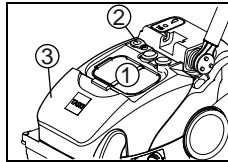

- Zum Entleeren des Schmutzwassertanks, entnehmen Sie den Grobschmutzkorb (1), drehen den Deckel (2) zur Seite und entnehmen den Tank von der Maschine.

Über die Entleeröffnung (2) kann der Tank vollständig entleert werden.

Frischwassertank entleeren

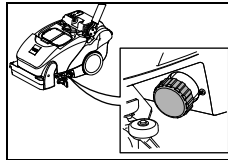

- Zum Entleeren des Frischwassertanks, müssen Sie den Filter abschrauben.

Schmutzwassertank reinigen

- Öffnen Sie den Tankdeckel.

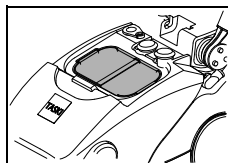

- Nehmen Sie den Grobschmutzkorb (gelb) heraus und entleeren Sie ihn.
- Spülen Sie ihn unter fließendem Wasser gründlich aus.

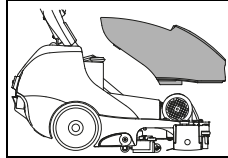

- Entnehmen Sie den Schmutzwassertank von der Maschine.
- Spülen Sie den Schmutzwassertank gründlich mit sauberem Wasser aus.

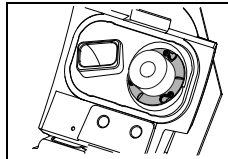

- Entnehmen Sie den Saugfilter (gelb) und entfernen Sie den Schmutz mit einem Tuch oder einer weichen Bürste.

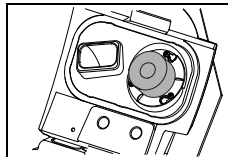

- Kontrollieren Sie den Schwimmer auf seine Funktionstüchtigkeit.



Achtung:

Ein verstopfter Saugfilter kann die Saugleistung beeinträchtigen.

- Setzen Sie den Schmutzwassertank wieder auf die Maschine.
- Montieren Sie den Grobschmutzkorb (gelb) und den Saugfilter wieder.
- Drehen Sie den Deckel der Entleeröffnung wieder zu und drücken ihn in die Öffnung bis er einrastet.

Frischwassertank reinigen

- Spülen Sie dann den Frischwassertank gründlich mit sauberem Wasser aus.

Nach Arbeitsende:

1. Tank nur mit Wasser gut spülen:

Frischwassertank mit Wasser füllen. Die Maschine auf Bodenablass oder geeignete Stelle verschieben. Werkzeugaggregat einschalten und mit Wasser ganzes System durchspülen.

Anschliessend Frischwassertank durch Herausschrauben des Filters komplett entleeren.

Periodisch:

2. Reinigung mit Chlortabletten:

Frischwassertank mit klarem Wasser komplett füllen. Chlortabletten gemäss Herstellerangaben zugeben. Werkzeugaggregat einschalten und mit Chlorlösung ganzes System ca. 30 Sek. durchspülen. Anschliessend die Lösung 45-60 Minuten im Frischwassertank einwirken lassen.

3. Abschlussarbeiten:

Die Chlorlösung durch Herausschrauben des Filters komplett ablassen. Anschliessend den Filter ins Filtergehäuse einschrauben. Mit klarem Wasser den Frischwassertank zur Hälfte füllen. Werkzeugaggregat einschalten und mit klarem Wasser ganzes System durchspülen. Frischwassertank gut spülen. Restwasser aus dem Frischwassertank entleeren. Anschliessend den Filter ins Filtergehäuse einschrauben. Tankdeckel offen lassen und den Frischwassertank gut trocknen lassen.



Gefahr:

Keine Reinigungsmittel zur Chlorlösung geben. Es kann AOX (adsorbierbare organische Halogenverbindungen) entstehen. Diese sind umweltschädlich und giftig.



Achtung:

Niemals Chlortabletten zu einer sauren Lösung geben. (Chlorgasentwicklung) Unbedingt Personal schulen! Entkalken nur nach Bedarf, niemals Chlortabletten zusätzlich einsetzen!



Achtung:

Die Lagerung der Chlorabletten mit einem Sicherheitsabstand zu den sauren Produkten. Unbedingt Personal schulen!

Saugschlauch reinigen

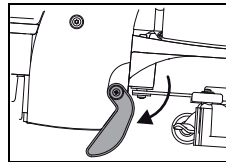

- Stellen Sie die Maschine auf die Parkstütze.
- Öffnen Sie den Tankdeckel.
- Entnehmen Sie Schmutzwassertank und Saugdüse.

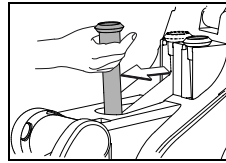

- Ziehen Sie den Saugschlauch aus der Halterung in die vertikale Position.
- Reinigen Sie den Saugschlauch mit fliessendem Wasser, so dass Verstopfungen rausgespült werden.

Hinweis:



Der Saugschlauch ist nicht gelb markiert, trotzdem ist es wichtig dass dieser bei jedem Reinigungsende gereinigt wird.

Damit werden evtl. Verstopfungen des Saugschlauches verhindert.

Filter Frischwassertank reinigen

Hinweis:



Reinigen Sie nach jedem Arbeitsende den Filter Frischwassertank

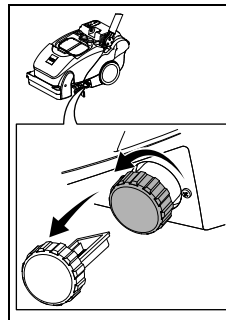

- Drehen Sie den Filter Frischwassertank auf und entnehmen Sie ihn.
- Spülen Sie diesen gründlich mit sauberem Wasser aus.

Werkzeug entfernen und reinigen

Hinweis:



Reinigen Sie das Werkzeug nach jedem Abschluss der Reinigungsarbeiten.

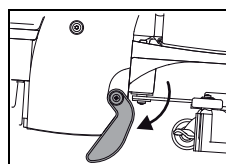

- Stellen Sie die Maschine auf die Parkstütze.

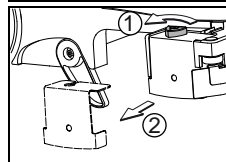

- Schrauben Sie den Dreikantgriff (1) auf und entnehmen die Bürstenhalterung (2).

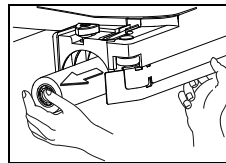

- Ziehen Sie die Bürste aus dem Bürstengehäuse.

- Reinigen Sie die Bürste unter fliessendem Wasser.

Wasserverteiler reinigen

Hinweis:



Reinigen Sie das Werkzeug nach jedem Abschluss der Reinigungsarbeiten.

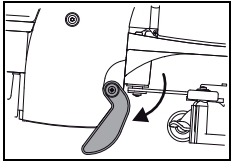

- Stellen Sie die Maschine auf die Parkstütze.

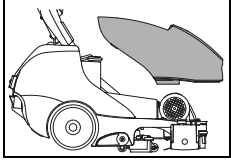

- Entnehmen Sie den Schmutzwassertank von der Maschine.

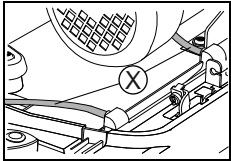

- Entnehmen Sie die Schläuche vom Deckel des Wasserverteilers.

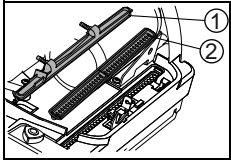

- Entnehmen Sie den Deckel (1) und die Wasserverteilung (2).
- Reinigen Sie den Deckel (1) und Wasserverteiler (2) unter fließendem Wasser.

Maschine reinigen



Achtung:

Reinigen Sie die Maschine nie mit einem Hochdruckreiniger oder Wasserstrahl.

Das in die Maschine eindringende Wasser kann zu erheblicher Beschädigung mechanischer oder elektrischer Teile führen.

- Wischen Sie die Maschine mit einem feuchten Lappen ab.

Lagern / Parken der Maschine (nicht in Betrieb)

Hinweis:



Die Maschine muss ausgeschaltet sein (Hauptschalter).

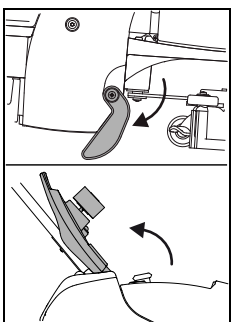

- Lagern Sie die Maschine auf der Parkstütze und mit geöffnetem Tankdeckel. Der Tank kann auf diese Weise trocknen. Dadurch kann die Bildung von Schimmelpilzen und unangenehmer Gerüche verhindert werden.



Achtung:

Lagern Sie die Maschine nie mit entladenen Batterien. Die Batterien werden dadurch irreparabel geschädigt.

Service, Wartung und Pflege

Die Wartung der Maschine ist die Voraussetzung für ein einwandfreies Funktionieren und eine lange Lebensdauer.



Achtung:

Es dürfen nur TASKI Originalteile verwendet werden, andernfalls entfallen alle Garantie- und Haftungsansprüche!

Zeichenerklärung:

◇ = Bei jedem Reinigungsende, ◇◇ = jede Woche, ◇◇◇ = jeden Monat, ⊗ = Service Lampe

Tätigkeit	◇	◇◇	◇◇◇	⊗	Seite
Schmutzwasser- und Frischwassertank entleeren und reinigen	•				51
Saugfilter auf Verschmutzung kontrollieren / reinigen	•				
Alle gelb markierten Teile reinigen	•				
Werkzeuge reinigen	•				52
Saugdüse reinigen, Lamellen auf Abnutzung überprüfen und gegebenenfalls wechseln	•				51
Maschine mit feuchtem Lappen abwischen	•				53
Dichtung des Tankdeckels reinigen und auf Risse überprüfen und gegebenenfalls ersetzen	•				

Serviceintervalle

TASKI Maschinen sind hochwertige Maschinen, welche im Werk und durch autorisierte Prüfer auf Ihre Sicherheit geprüft worden sind. Elektrische und mechanische Bauteile unterliegen nach längerer Einsatzdauer einem Verschleiss und einer Alterung.

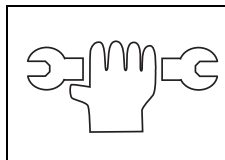

- Zur Erhaltung der Betriebssicherheit und Einsatzbereitschaft muss beim Leuchten der Wartungsanzeige (Werkseinstellung 250 Arbeitsstunden) oder mindestens einmal pro Jahr ein Service durchgeführt werden.



Hinweis:

Bei ausserordentlicher Beanspruchung und/oder ungenügender Wartung sind kürzere Intervalle erforderlich.

Servicecenter

Wenn Sie aufgrund einer Betriebsstörung oder einer Bestellung mit uns Kontakt aufnehmen, nennen Sie uns stets die Typenbezeichnung und die Maschinen Nummer.

Diese Angaben finden Sie auf dem Typenschild Ihrer Maschine. Auf der letzten Seite dieser Bedienungsanleitung finden Sie die Adresse Ihres nächstgelegenen TASKI-Service-Partners.

Lamellenwechsel Saugdüse

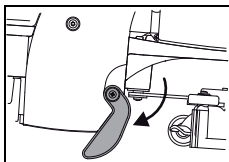

- Stellen Sie die Maschine auf die Parkstütze.

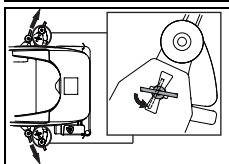

- Entnehmen Sie die Saugdüse indem Sie die Arretierungsschrauben drehen.

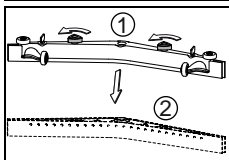

- Schrauben Sie die Dreikantgriffe (1) ab und ziehen Sie den Lamellenkörper (2) aus dem Düsenkörper.

Lamellenwechsel Abstreifer

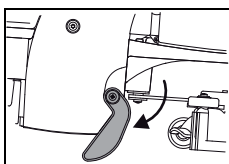

- Stellen Sie die Maschine auf die Parkstütze.

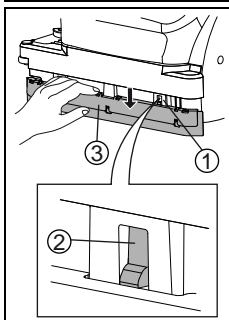

- Drücken Sie den Abstreifer von Hand nach unten bis die Einschnapper (1) für das Deckblech erscheinen.
- Drücken Sie die Einschnapperlappen (2) nach hinten bis das Deckblech (3) entfernt werden kann.

- Jetzt können Sie die Lamelle drehen oder ersetzen.
- Montieren Sie jetzt das Deckblech (3) wieder. Achten Sie darauf dass die Einschnapplappen (2) richtig einrastet.



Achtung:

Verletzungsgefahr durch Verklemmen der Finger!

Störungen

Störung	Mögliche Ursache	Behebung der Störung	Seite
Maschine ohne Funktion	Stecker nicht in Netzsteckdose eingesteckt	• Verbinden Sie den Stecker mit der Netzsteckdose	
	Hauptschalter ausgeschaltet	• Hauptschalter einschalten	47
	Netzstecker oder -Kabel defekt	• Service-Partner kontaktieren	
Werkzeugaggregat oder Saugaggregat lassen sich nicht ausschalten	Fehler in der Elektronik oder Bedientableau	• Maschine ausschalten (Hauptschalter) und Stecker aus der Netzsteckdose ziehen. • Service-Partner kontaktieren	47
Bürste dreht nicht	Maschine wurde überlastet, Überstromauslöser	• Schalter Antrieb loslassen und nochmals drücken	47
	Motor dreht, Werkzeug nicht	• Antriebsriemen gerissen • Service-Partner kontaktieren	
Schlechte Saugleistung, Boden bleibt nass, Schmutzwasser wird nicht aufgesaugt	Saugaggregat nicht eingeschaltet	• Taste Saugaggregat drücken	47
	Schwimmer schliesst die Eintrittsöffnung beim Saugaggregat (Überfüllsicherung Schmutzwassertank)	• Schmutzwassertank voll, kontrollieren • Schwimmer auf Funktionstüchtigkeit überprüfen	47
	Saugschlauch nicht aufgesteckt	• Saugschlauch aufstecken	48
	Saugdüse nicht am Boden	• Saugdüsenaufhängung auf Funktionstüchtigkeit überprüfen	48
	Lamellen abgenutzt	• Lamelle wechseln	54
	Schlauch oder Düse verstopft (z.B. Holzstücke, Stoffreste)	• Entfernen der Fremdkörper	
	Saugfilter verstopft	• Entfernen der Fremdkörper	47
	Dichtung des Tankdeckels auf Risse/Schmutz überprüfen	• Dichtung reinigen oder bei Defekt ersetzen	
	Grobschmutzkorb voll	• Nehmen Sie den Grobschmutzkorb heraus • Klopfen Sie den Grobschmutzkorb aus und spülen Sie ihn unter fließendem Wasser	
Ungenügender Reinigungslösungaustritt	Tank Reinigungslösung (Frischwassertank) leer	• Tank Reinigungslösung (Frischwassertank) kontrollieren und mit Wasser befüllen	50
	Filter Frischwassertank verstopft	• Filter Frischwassertank reinigen	52
	Taste Reinigungslösung ausgeschaltet	• Taste Reinigungslösung drücken	47
Schaum- oder Flüssigkeit tritt aus der Maschine heraus	Schwimmer ist nicht funktionstüchtig	• Schalten Sie das Saugaggregat aus • Kontrollieren Sie den Schwimmer auf seine Funktionstüchtigkeit	

Technische Informationen

Maschine	350E		
Arbeitsbreite	38		cm
Breite der Saugdüse	53		cm
Masse (L x B x H)	79 x 45 x 43		cm
Maschinengewicht betriebsbereit maximal	46		kg
Nennspannung	220-240V	100-120V	AC
Frequenz	50	60	Hz
Nennleistung nominal	1100		W
Frischwassertank nominal +/- 5%	10		l

Ermittelte Werte gemäss IEC 60335-2-72		
Schalldruckpegel LpA	72	dB(A)
Unsicherheit KpA	2.5	dB(A)
Schwingungsgesamtwert	<2.5	m/s ²
Unsicherheit K	0.25	m/s ²
Spritzwasserschutz	IPX3	
Schutzklasse	I	

Zubehör

Nr.	Artikel
7516863	Walzenbürste Standard 38 cm
7516864	Walzenbürste hart 38 cm
7518532	Aktivfaser Padwalze

Transport



Hinweis:

Das Tragen der Maschine darf generell nur zu zweit durchgeführt werden.



Achtung:

Jegliches Anheben der Maschine ist mit Risiko verbunden!

Durch Fehltritte kann es zu Personen- und Maschinenschäden kommen.



Achtung:

Der Frischwasser- wie auch der Schmutzwassertank müssen vor dem Anheben komplett entleert werden.

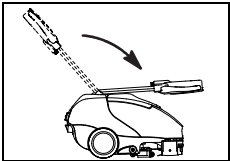

- Ziehen Sie den Verstellhebel und klappen Sie die Führungsstange nach vorne bis sie auf dem Tankdeckel aufliegt.

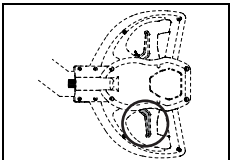

- Lassen Sie den Verstellhebel los, damit die Führungsstange einrastet.

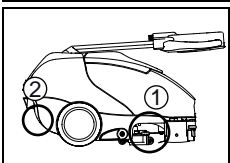

- Zum Anheben fassen Sie die Maschine in die Griffmulde (1) bei der Saugdüse und die zweite Person in die Griffmulde (2) der Rückabdeckung.



Hinweis:

Transportieren Sie die Maschine stehend.



Hinweis:

Achten Sie darauf, dass die Maschine im Transportfahrzeug festgezurt und gesichert ist.

Entsorgung



Hinweis:

Die Maschine und Zubehör sind nach Ihrer Ausmusterung einer fachgerechten Entsorgung gemäß den nationalen Vorschriften zuzuführen. Ihr Diversey-Service-Partner kann Ihnen dabei nach Absprache behilflich sein.

Abmessungen der Maschine

Masse sind in Zentimeter!

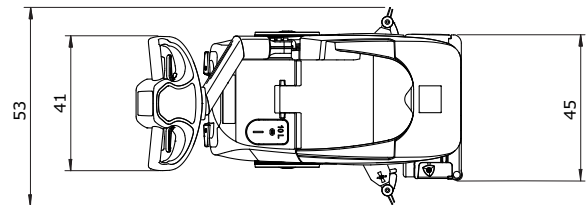
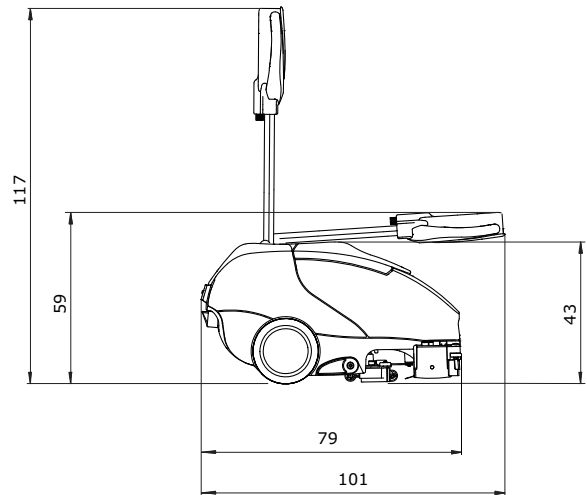

DE

Translation of the original instructions of use

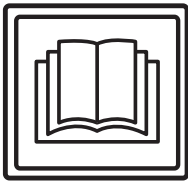

CAUTION!

Always read the instructions of use and the safety instructions before using the machine for the first time.

The instructions of use must be kept in a safe and well accessible place so that you can refer to them at any time.

Legend:



Caution:

This sign designates important information. Failure to follow these instructions may result in danger to persons and/or extensive damage to property!



Attention:

This sign designates important information. Failure to follow these instructions may result in faults and damage to property!



Notice:

This sign designates important information regarding the efficient use of the product. Failure to follow these instructions may result in faults!

- It includes the instructions for work steps that you must carry out in order.

Content

Safety instructions	58
Cleaning products	60
Further documents	60
Structural layout	61
Prior to commissioning	62
Beginning work with the machine	63
End of operation	65
Service, maintenance and care	67
Malfunctions	69
Technical data	70
Accessories	70
Transport	71
Disposal	71
Machine dimensions	71

Intended use

The machine is intended for commercial use (e.g. in hotels, schools, hospitals, factories, shopping centers, offices, etc.). Subject to the strict compliance with the instructions of use, these machines are used for the wet cleaning of hard flooring. These machines are exclusively designed for use in interior zones.



Attention:

The machine must not be used for polishing, oiling, the application of wax, carpet cleaning or dust removal. The wet cleaning of parquet and laminate flooring with this machine is at your own risk.



Caution:

Changes to the machine that have not been authorized by Diversey will lead to the expiry of safety marks and CE conformity. Using the machine for purposes other than the intended purpose can cause injuries to persons, and damage to the machine and the working environment. Such cases will usually result in the termination of any warranty and possible guarantee claims.

Safety instructions

Due to their design and construction, TASKI machines comply with the relevant essential health and safety requirements of the EC directives; they therefore have the CE sign.



Caution:

The machine may only be used by persons who are adequately trained for the use of the machine or who have provided proof of their skills regarding the use of the machine and who are explicitly commissioned to use the machine.



Caution:

The machine must not be used by people with reduced physical, sensory or mental capacities, including children or people who lack experience or knowledge.

Children must be supervised to ensure that they do not play with the machine.



Caution:

Do not use the machine in rooms where explosive or highly combustible substances (e.g. gas, solvents, heating fuel, dust, etc.) are stored or processed.

These substances could be ignited by the electrical or mechanical components of the machine.

**Caution:**

Do not use the machine for the vacuum cleaning of poisonous, harmful, caustic or irritating substances (e.g. dangerous dust, etc.). The filter system does not adequately filter out these kinds of substances.

Possible impacts on the health of the user or third persons cannot be ruled out.

**Caution:**

Pay attention to the local situation as well as to third persons and children! In the vicinity of blind spots such as doors or curves in particular, it is important to reduce speed.

**Caution:**

Do not transport other persons and objects with this machine.

**Caution:**

In case of malfunction or defect or after collisions or toppling over, the machine must be inspected by an authorized expert before restarting. The same applies if the machine was left outdoors, immersed in water or subjected to moisture.

**Caution:**

The machine must be stopped immediately in case of damage to safety relevant parts such as brush covers, main cords or covers that enable access to live parts.

**Caution:**

The machine must not be stopped, parked or stored on slopes.

**Caution:**

The machine must be switched off for any work carried out on the machine.

**Caution:**

Do not use the machine in rooms with high electromagnetic interference (electric smog).

**Caution:**

The machine must not be used on slopes >2%.

Sharp cornering on slopes can affect the stability of the machine and is therefore prohibited. Danger of accident.

**Attention:**

The machine must be protected against unauthorized use. Therefore, keep the machine in a locked room before leaving it.

**Attention:**

Operate and keep the machine in a dry and low-dust environment at temperatures between +10 and +35 degrees only.

**Attention:**

Only authorized experts who are familiar with all safety instructions relevant for this machine are allowed to repair mechanical or electrical machine parts.

**Attention:**

Only tools (brushes, pads or similar) that are specified in these instructions of use under accessories, or which have been recommended by a TASKI consultant, may be used. Any other brushes might impair the safety and functions of the machine.

**Attention:**

National regulations for personal protection and accident prevention as well as the manufacturer's instructions for the use of cleaning solutions must be consistently observed.

**Attention:**

It is forbidden to plug in or unplug the main power supply cord with wet hands!

**Attention:**

Make sure that the rated voltage stated on the machine label is the same as the voltage rating of the plug socket!

**Attention:**

Take care not to damage the power supply cord by rotating tools (brushes, pads or similar), crimping, tearing or damaging the power supply cord through heat, oil, or sharp objects!

**Attention:**

In case of foam or liquid leakage from the machine, the suction unit must be switched off immediately.

**Attention:**

TASKI machines and devices are designed such that health risks caused by noise emissions or vibrations can be ruled out according to the current state of science.

See the Technical Information on page 70.

Cleaning products



Notice:

TASKI machines are designed in such a way that optimal cleaning results can be achieved if TASKI cleaning products are used.

Other cleaning products may cause malfunctions and damage to the machine or the environment.

Therefore, we recommend the exclusive use of TASKI cleaning products.

Faults caused by inappropriate cleaning products are not covered by the guarantee.

For further details, please contact your TASKI service partner.

Further documents



Notice:

The electric diagram of this machine is provided in the spare parts list.

Please contact your customer service for further information.

Structural layout

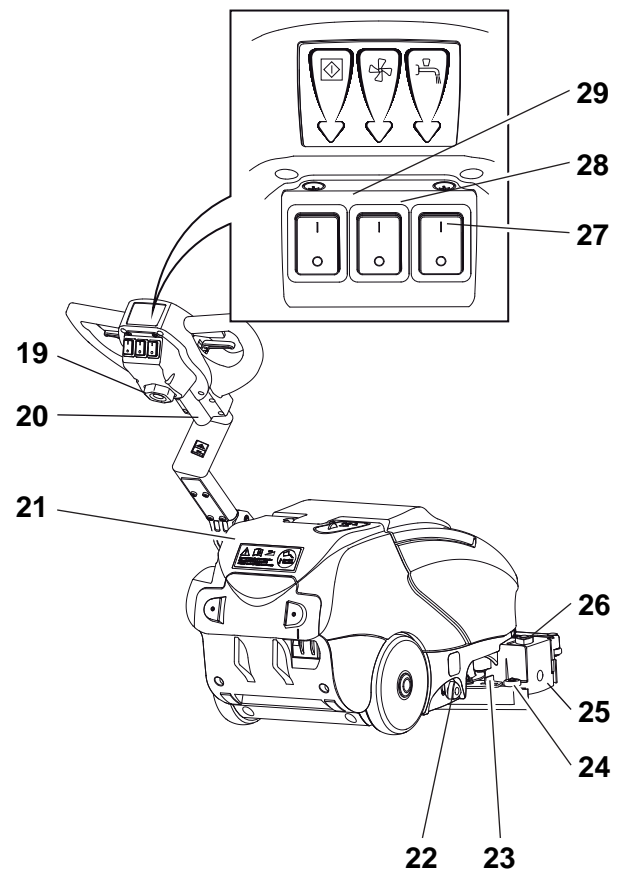
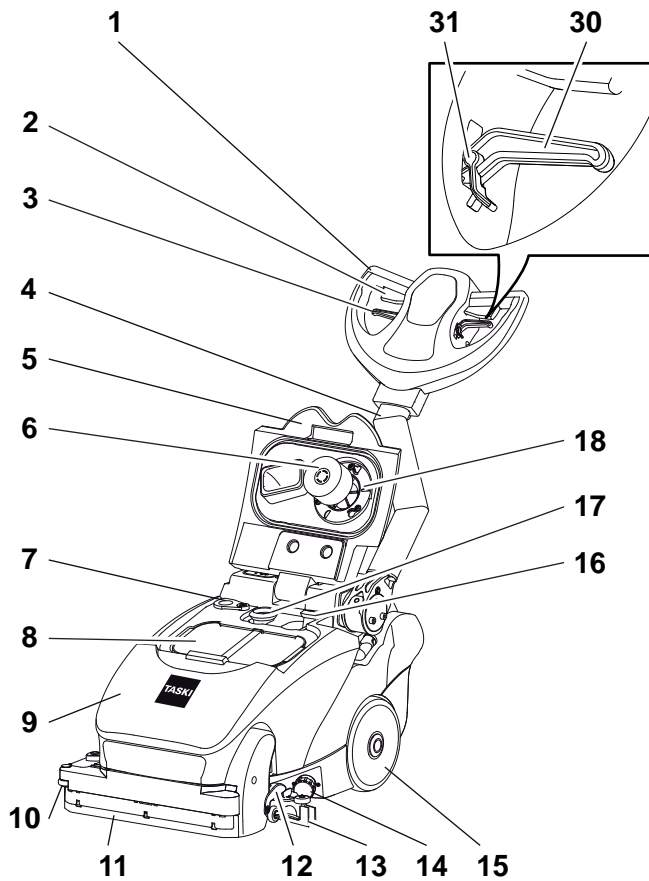

- 1 Driving handle
- 2 Operating lever (brush drive ON/OFF)
- 3 Scraper action lever
- 4 Guide bar
- 5 Tank lid
- 6 Float
- 7 Drain opening
- 8 Dirt sieve
- 9 Recovery tank
- 10 Side-mounted deflecting roller
- 11 Scraper
- 12 Parking support
- 13 Squeegee
- 14 Fresh water tank filter
- 15 Transport wheels
- 16 Turbine hose
- 17 Suction hose
- 18 Suction filter
- 19 Power supply cord
- 20 Feed of the electronic lines for the controller
- 21 Fresh water tank
- 22 Water regulating set
- 23 Locking handle squeegee
- 24 Deflector roller
- 25 Brush holder
- 26 Triangular handle for unlocking the brush holder
- 27 Cleaning solution switch
- 28 Suction unit switch
- 29 Main switch (ON/OFF)
- 30 Adjusting lever (for steel guide bar inclination)
- 31 Adjusting lever (for free moving of the steel guide bar)

EN

Prior to commissioning

Brush installation

Before inserting, please check:

- that the brush does not fall below the red marking (bristles) or 1cm of bristle length.
- the pad for wear and cleanliness before use.



Attention:

Do not use brushes which have reached their wear limit. The wear limit is indicated by the length of the red bristle. Do not use worn or contaminated pads. Use original TASKI brushes only. Failure to observe these instructions may result in inadequate cleaning results or even floor damage.

- The machine must be switched off.

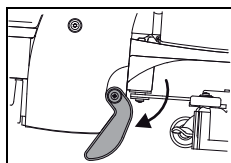

- Place the machine on the parking support.

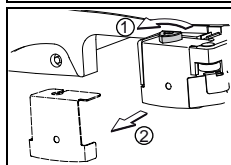

- Screw on the triangular handle (1) and remove the brush holder (2).

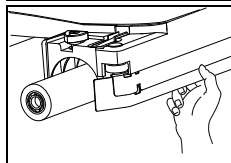

- Insert the brush into the brush housing.
- Press the brush upwards with your right hand so that it is accepted by the centring hexagon in the brush housing.

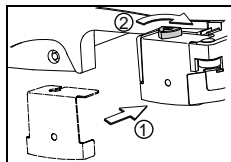

- Reattach the brush holder (1) and screw the triangular handle (2) shut again.

Squeegee assembly

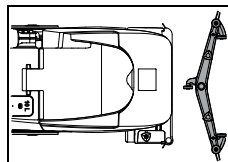

- Lie the squeegee on the floor in front of the machine.



- Tilt the machine towards the back and run over the squeegee.



- Place the machine back on the floor.

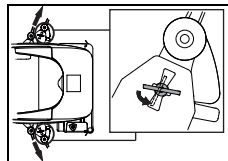

- Set the locking nuts into the foreseen slots.
- Turn the locking nuts 90°.

Filling the fresh water tank



Attention:

Max. permissible water temperature 60 °C/140 °F.

Diversey recommends using cold water since hot water will adjust to the floor temperature as soon as it is in contact with the floor. Thus there are no advantages to using hot water.

- The machine must be switched off.
- Remove the rubber cap from the solution tank.

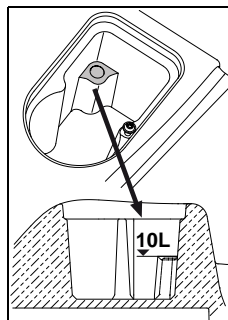

- Fill water into the solution tank until the maximum filling level is reached.

- Refit the rubber cap to the solution tank.

Dosing:



Attention:

Wear gloves, goggles and appropriate (protective) working clothes when handling chemical products!



Notice:

Use chemical products recommended by Diversey only and always observe the product information.



Caution:

Using unsuitable products (e.g. products containing chlorine, acids or solvents) may cause harm to health and severe damage to the machine.



Notice:

For a precise dosage, use the scale in the dosage cup.
The filling level mark on the tank corresponds to the mark in the dosage cup. The type of machine is noted in the dosage cup!

Dosing examples:

Information on the packing of the product		Tank capacity	Product volume per tank filling
0.25%	25 ml for 10l of water	10l	0.25l
0.5%	50ml for 10l of water	10l	0.5l

- Fill the dosing cup with a suitable product and pour the content into the fresh water tank. Repeat the procedure until the required dosing is reached.
- When dosing is finished, the dosing cup will remain in the tank.

Dosing variants

- The TASKI J-Flex or the QFM dosing station can also be used for simple and fast dosing.
For further details, please contact your TASKI service partner.

Pre-cleaning



Attention:

Remove any objects (wooden, metal parts etc.) from the cleaning surface.
The objects could be catapulted by the rotating tool, and thereby cause injuries to people and damage to the environment.

Beginning work with the machine



Attention:

Always wear slip-resistant shoes and appropriate working clothes when working with this machine!



Attention:

Start familiarization with the machine by making your first driving attempts in a free area.

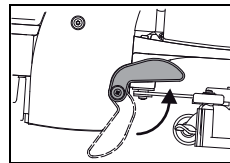

- Bring the machine into operating position by swinging up the parking support.
When lifting the machine, the parking support is folded up by a spring.

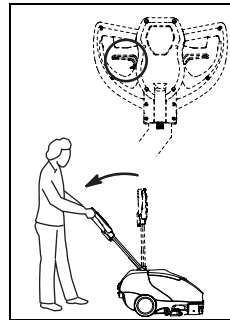

- Operate the adjusting lever at the machine handle and lower the guide bar slowly until your arms are stretched out (working position).

- Release the adjusting lever to lock the guide bar.

Manual program start

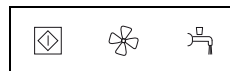

- Switch on the machine (main switch).
Switch lights up

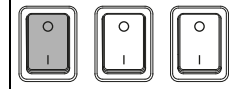

- Switch off the suction unit.
Switch lights up

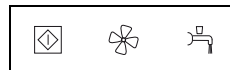

- Press the switch cleaning solution.
Switch lights up

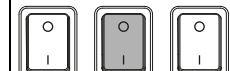

- Use the quantity control to dose the cleaning solution.



- Press the operating lever.
The tool is activated.



Cleaning start

Working with a flexible central steel pillar

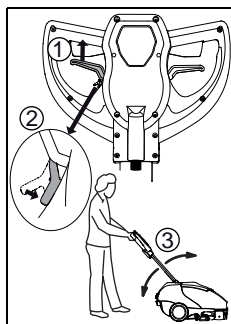

- Pull on the adjusting lever (1) and apply the adjusting lever lock (2).

As a result of this lock, the central steel pillar (3) can be moved freely up and down. The lock is released by pulling on the adjusting lever again.

Working with the scraper

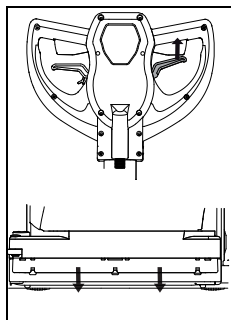

- Pull on the action lever to lower the scraper.

The scraper is intended above all for cleaning under tables and benches. In this way, the residual water can be scraped up by pulling the machine backwards and will be sucked up when traveling forwards again.

Cleaning method

Direct working method:

Scrubbing and suction in one work step.

Indirect working method:

Applying the cleaning solution, scrubbing and suction in several work steps.



Notice:

More precise details regarding the direct and indirect working method can be found on the respective method sheet.

Please contact your TASKI customer consultant for further details.



Notice:

The machine guiding might be impaired in case of special combinations of flooring/contamination and cleaning product.

Replenishing cleaning solvent



Attention:

The flooring may be damaged when working without cleaning solution.



Notice:

A rattling sound of the pump indicates that the fresh water tank is empty.



Attention:

The pump must never run dry for an extended period.

- The machine must be switched off.

- Open the tank lid.
- Fill the fresh water tank with water, see page 62.
- Add the cleaning product using the dosing cup.
- Close the tank lid.

Empty recovery tank

Recovery tank full:

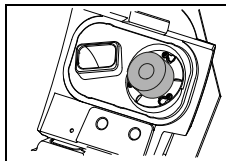

- If the recovery tank is full, the floater will be sucked onto the suction filter. *This will be indicated by a change of the noise by increasing the suction speed as well as residual water at the bottom.*

- Drain the recovery tank, see page 65.

Stairs



Notice:

The machine must only be transported over stairs by two persons.

- The machine must be switched off (main switch).



Attention:

Lifting the machine can be dangerous under any circumstances!

Stumbling may cause personal injuries or machine damage.



Attention:

Both the freshwater and the waste water tank must be emptied completely before lifting the machine.

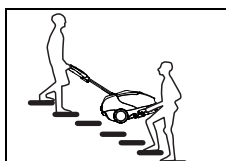

- To lift, grip the machine at the recessed grip by the squeegee while the second person holds the machine handle.

End of operation

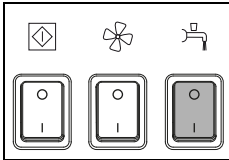

- Press the switch cleaning solution.
The cleaning solution supply is stopped.

- Drive on for a few meters in order to absorb the remaining drain water.
- Release the operating lever.

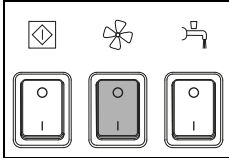

- Switch off the suction unit.
The suction motor is switched off.

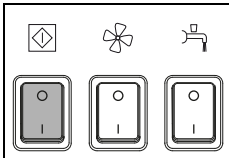

- Switch the machine off (ON/OFF) and pull the power supply cord out of the mains socket.



Attention:

The machine must now be emptied and cleaned. Switch off the machine (main switch) and remove the plug from the mains socket.

Removing and cleaning the squeegee

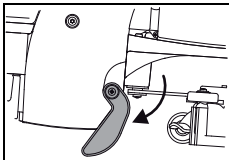

- Place the machine on the parking support.

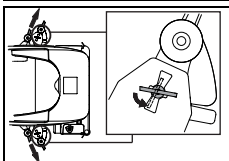

- Remove the squeegee by turning the locking screws.
- Clean the squeegee under running water using a brush.



Notice:

Only cleaned and intact blades ensure optimal suction results!

Empty and clean the recovery tank and fresh water tank



Notice:

Drain water or cleaning solution must be disposed of in compliance with the national regulations.



Notice:

When draining the recovery tank, the regulations of the detergent supplier regarding personal protective equipment must be observed.

Empty recovery tank

- Open the tank lid.

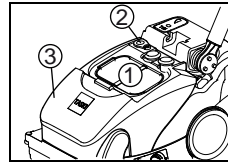

- To drain the recovery tank, remove the sieve (1), turn the lid (2) to the side and then lift the tank from the machine.

The tank can be completely drained via the drainage hole (2).

Empty fresh water tank

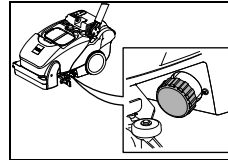

- To drain the fresh water tank, you have to remove the filter.

Cleaning the recovery tank

- Open the tank lid.

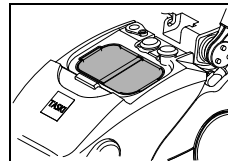

- Remove the solids filter (yellow) and empty it.
- Rinse the filter thoroughly under running water.

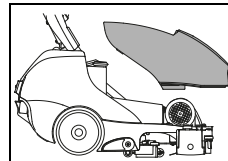

- Remove the recovery tank from the machine.
- Thoroughly rinse the recovery tank with clean water.

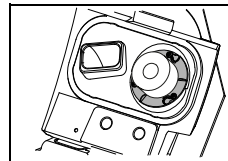

- Take out the suction filter (yellow) and remove the dirt with a cloth or a soft brush.

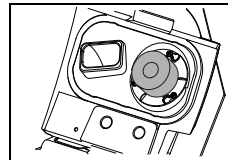

- Check the float to make sure it is fully functional and repair any fault



Attention:

Clogged suction filters may impair the suction performance.

- Refit the rubber cap to the recovery tank.
- Reassemble the dirt sieve (yellow) and the suction filter.
- Screw the lid of the drain opening shut again and press it into the opening until it locks.

Cleaning the fresh water tank

- Thoroughly rinse the recovery tank with clean water.

After the end of operation

1. Rinse the tank out well with water
Fill the solution tank with water. Push the machine to a floor drain or a suitable location. Switch on the brush unit and flush out the complete system with water. Then completely drain the solution tank by screwing out the filter.

Periodically

2. Cleaning with chlorine tablets
Completely fill the solution tank with clean water. Add chlorine tablets according to the manufacturer's instructions. Switch on the brush unit, and flush the complete system with chlorine solution for approx. 30 secs. Then allow the solution to work in the solution tank for 45-60 minutes.
3. Work at end of operation
Drain out the chlorine solution by unscrewing the filter. Then screw the filter into the filter housing. Half-fill the solution tank with clean water. Switch on the brush unit, and flush out the complete system with clean water. Rinse out the solution tank well. Drain the residual water out of the solution tank. Then screw the filter into the filter housing. Leave the tank lid open and allow the solution tank to dry out well.



Caution:

Do not add any detergent to the chlorine solution. AOX can arise (absorbent organic halogen compounds). These are hazardous to the environment and are poisonous.



Attention:

Never add chlorine tablets to an acidic solution (generation of chlorine gas). It is imperative to train staff! Descale only when needed, never use chlorine tablets in addition!



Attention:

Store chlorine tablets at a safe distance from acidic products. It is imperative to train staff!

Cleaning the suction hose

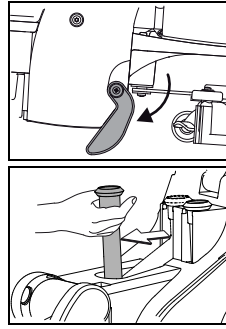

- Place the machine on the parking support.
- Open the tank lid.
- Remove the recovery tank and squeegee.
- Pull the suction hose out of the holder into a vertical position.
- Clean the suction hose with running water so that dirt is removed.

Notice:



Even though the suction hose is not marked in yellow, it is important that it is cleaned after completion of every cleaning.

This prevents possible blocking of the suction hose.

Cleaning the fresh water tank filter

Notice:



Clean the fresh water tank filter after the end of operation.

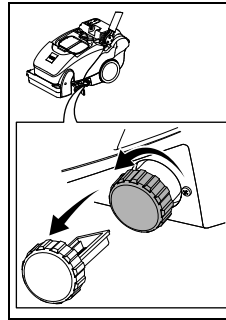

- Unscrew the fresh water tank filter and remove it.
- Rinse the filter thoroughly with clean water.

Removing and cleaning the brush

Notice:



Clean the brush whenever cleaning work is completed.

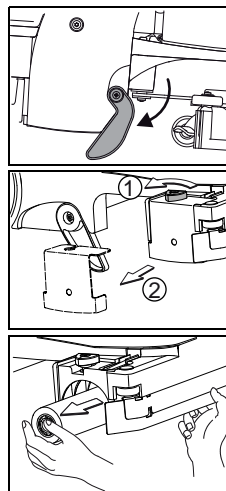

- Place the machine on the parking support.
- Screw on the triangular handle (1) and remove the brush holder (2).
- Insert the brush into the brush housing.

- Clean the brush roller under running water.

Cleaning the water distributor

Notice:



Clean the brush whenever cleaning work is completed.

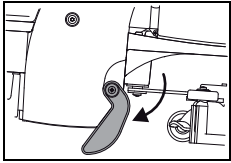

- Place the machine on the parking support.

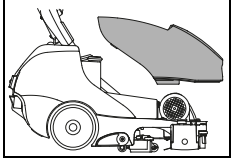

- Remove the recovery tank from the machine.

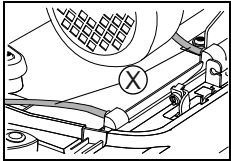

- Remove the hoses from the lid of the water distributor.

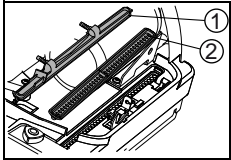

- Remove the lid (1) and the water distributor (2).
- Clean the lid (1) and the water distributor (2) under running water.

Cleaning the machine



Attention:

Never clean the machine with a high-pressure cleaner or water jet.

Water ingress in the machine may cause considerable damage to the mechanical or electrical parts.

- Wipe the machine with a moist cloth.

Storing / parking the machine (not in operation)

Notice:



The machine must be switched off (main switch).

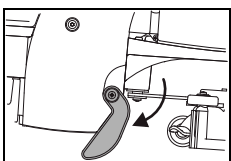

- Store the machine on the parking support with the tank lid open. This enables the tank to dry, and the generation of mold and unpleasant odors is prevented.

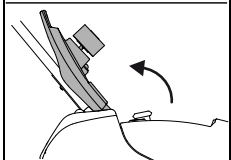

Attention:

Never store the machine with discharged batteries. Otherwise, the batteries will be damaged beyond repair.

Service, maintenance and care

The maintenance of the machine is a prerequisite for impeccable operation and a long service life.



Attention:

Use original TASKI parts only; otherwise, any warranty and liability claims will expire.

Legend:

◇ = whenever cleaning is completed, ◇◇ = every week, ◇◇◇ = every month, ⊗ = service lamp

Activity	◇	◇◇	◇◇◇	⊗	Page
Draining and cleaning the recovery and fresh water tank (Flex tank)	•				65
Check the suction filter for contamination and clean it	•				
Clean all yellow marked parts	•				
Clean the brushes	•				66
Clean the squeegee, check the blades for wear and change them, if necessary	•				65
Wipe the machine using a damp cloth	•				67
Clean the seals of the tank lid, check them for cracks and replace them, if necessary	•				

Service intervals

TASKI machines are high-quality machines that have been checked for safety in the factory and by authorized inspectors. Electrical and mechanical parts are subject to wear and aging after a longer period of use.

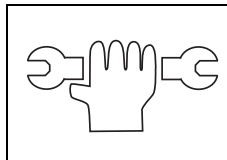

- In order to maintain operational safety and readiness for use, the machine must be serviced whenever the maintenance indicator lights up (factory setting is 250 working hours) or at least once a year.

Notice:



In case of extraordinary use and/or insufficient maintenance, shorter intervals are required.

Service center

Please always indicate the type and number of the machine whenever you contact us for order placing or in case of malfunctions.

The required data are provided on the nameplate of your machine. The address of your closest TASKI service partner is provided on the last page of these instructions of use.

Changing the squeegee blades

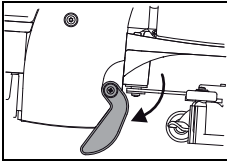

- Place the machine on the parking support.

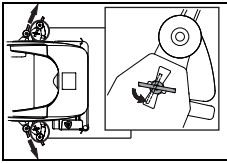

- Remove the squeegee by turning the locking screws.

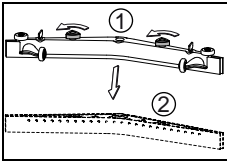

- Screw off the triangular handle (1) and pull the blade body (2) out of the squeegee body.

Scraper blade change

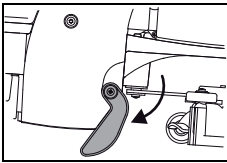

- Place the machine on the parking support.

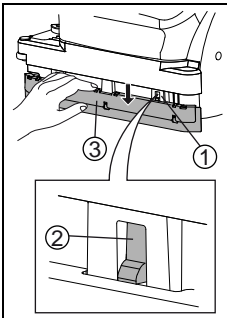

- Press the scraper down by hand until the lugs (1) for the cover plate appear.
- Press the edges of the lugs (2) to the rear until the cover plate (3) can be removed.

- Now you can turn the blades or replace them.
- Now remount the cover plate (3). Ensure that the snap-in lugs (2) latch correctly.



Attention:

Danger of injury from clamping the fingers!

Malfunctions

Malfunction	Possible causes	Troubleshooting	Page
Machine without function	No power supply	<ul style="list-style-type: none"> • Insert the plug into the mains socket. 	
	Machine is switched off	<ul style="list-style-type: none"> • Switch on the main switch 	61
	Power supply cord defect	<ul style="list-style-type: none"> • Contact your service partner 	
Brush unit or suction unit cannot be turned off	Error in the electronic system or in the control panel	<ul style="list-style-type: none"> • Switch off the machine (main switch) and remove the plug from the mains socket. • Contact your service partner 	61
Brush does not rotate	Machine overload, overload switch	<ul style="list-style-type: none"> • Release the switch drive and press again 	61
	Motor rotates, brush does not	<ul style="list-style-type: none"> • Drive belt broken • Contact your service partner 	
Poor suction performance Floor remains wet Soiled water is not vacuumed up	Suction not switched on	<ul style="list-style-type: none"> • Press suction unit button 	61
	Float closes the inlet opening on the suction unit (overflow protection recovery tank)	<ul style="list-style-type: none"> • Recovery tank full, check • Check float for functionality 	61
	Suction hose not connected	<ul style="list-style-type: none"> • Connect suction hose 	62
	Squeegee not on the floor	<ul style="list-style-type: none"> • Check squeegee suspension for functionality 	62
	Blades worn out	<ul style="list-style-type: none"> • Replace blades 	68
	Hose or squeegee clogged (e.g. pieces of wood, remnants)	<ul style="list-style-type: none"> • Remove any foreign matter 	
	Suction filter clogged	<ul style="list-style-type: none"> • Remove any foreign matter 	61
	Check the tank cover's gasket for cracks/dirt	<ul style="list-style-type: none"> • Clean the gasket and replace if defective 	
	Dirt sieve full	<ul style="list-style-type: none"> • Remove the dirt sieve. • Empty the dirt sieve by tapping it and rinse it under running water 	
Insufficient cleaning solvent supply	Cleaning solution tank (fresh water tank) empty	<ul style="list-style-type: none"> • Check cleaning solution tank (fresh water tank) and fill with water 	64
	Fresh water tank filter blocked	<ul style="list-style-type: none"> • Cleaning the fresh water tank filter 	66
	Cleaning solvent button switched off	<ul style="list-style-type: none"> • Press cleaning solvent button 	61
Foam or liquid leaking from the machine	Float malfunction	<ul style="list-style-type: none"> • Switch the suction unit off • Check the float to make sure it is fully functional and repair any fault 	

Technical data

Machine	350E		
Working width	38		Cm
Squeegee width	53		Cm
Dimensions (LxWxH)	79x45x43		Cm
Maximum weight of operational machine	46		Kg
Rated voltage	220-240V~	100-120V~	AC
Frequency	50	60	Hz
Rated power, nominal	1100		W
Fresh water tank, nominal +/- 5%	10		L

Values according to IEC 60335-2-72		
Sound pressure level LpA	72	dB(A)
Uncertainty KpA	2.5	dB(A)
Vibration	<2.5	m/s ²
Uncertainty K	0.25	m/s ²
Splash water guard	IPX3	
Protection class	I	

Accessories

No.	Item
7516863	Cylindrical brush standard 38 cm
7516864	Cylindrical brush hard 38 cm
7518532	Active-fiber Padroll

Transport



Notice:

The machine must always be carried by two persons!



Attention:

Lifting the machine can be dangerous under any circumstances!

Stumbling may cause personal injuries or machine damage.



Attention:

Both the freshwater and the waste water tank must be emptied completely before lifting the machine.

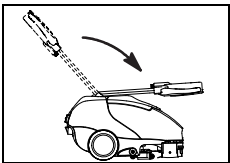

- Let go of the height adjustment lever and move the steel guide bar forwards until it lies on the tank lid.

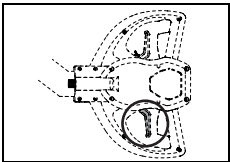

- Release the adjusting lever to lock the steel guide bar.

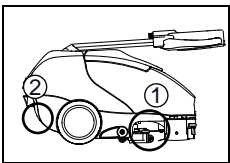

- To lift, grip the machine at the recessed grip (1) by the squeegee while the second person holds the machine handle (2).



Notice:

Transport the machine in an upright position.



Notice:

Make sure that the machine is lashed and secured in the transport vehicle.

Disposal



Notice:

After withdrawal from service, the machine and accessory parts must be adequately disposed of in compliance with the national regulations. Please contact your Diversey service partner for help.

Machine dimensions

The dimensions are in centimeters!

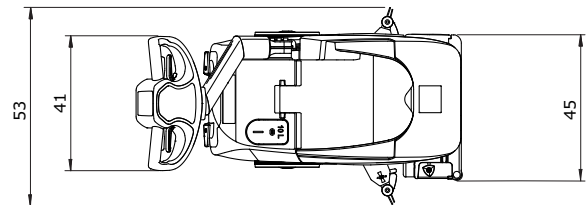
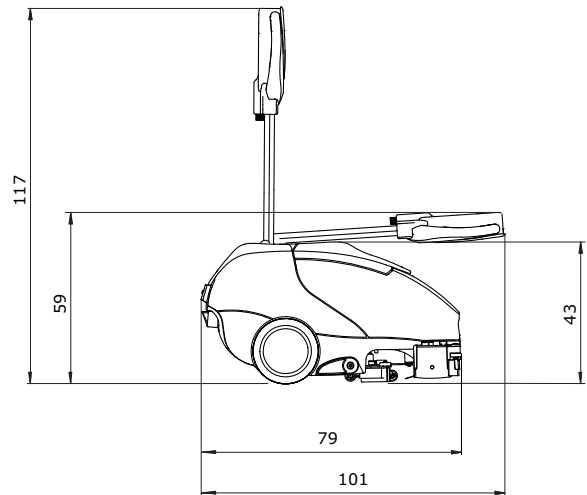

EN

Traducción de las instrucciones originales de uso

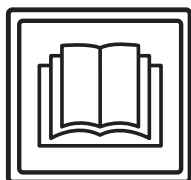

CUIDADO

Antes de la primera puesta en funcionamiento es importante que lea las instrucciones de uso y las instrucciones de seguridad.

Conserve el manual de instrucciones cuidadosamente y en un sitio accesible para poder consultarlo en cualquier momento.

Explicación de los símbolos



Peligro:

Señaliza las indicaciones importantes, cuyo incumplimiento puede producir peligros para las personas y/o grandes daños.



Atención:

Señaliza las informaciones importantes cuyo incumplimiento puede producir averías y daños.



Nota:

Señaliza las indicaciones importantes con respecto al uso eficiente cuyo incumplimiento puede producir averías.

• Marca los pasos de trabajo que deben seguirse secuencialmente.

Índice

Instrucciones de seguridad	72
Productos de limpieza	74
Otros documentos	74
Vista general de la estructura.....	75
Antes de la puesta en marcha	76
Comienzo de trabajo	77
Fin de la operación	79
Servicio, mantenimiento y cuidado	81
Averías	83
Datos técnicos	84
Accesorio	84
Transporte	85
Eliminación	85
Dimensiones de la máquina	85

Uso adecuado de la maquinaria

Las máquinas deben destinarse para uso comercial, p. ej. en hoteles, escuelas, hospitales, fábricas, centros comerciales, pabellones deportivos, entre otros. Teniendo en cuenta estas instrucciones de uso sirven para la limpieza con líquido de los revestimientos de suelos. Estas máquinas se planearon exclusivamente para la utilización en el espacio interior.



Atención:

La máquina no debe usarse para el pulido, el engrasado, el encerado, la limpieza de alfombras y la aspiración de polvo. La limpieza en mojado de suelos de parqué y la laminado con esta máquina se realiza bajo su propio riesgo.



Peligro:

Los cambios a la máquina no autorizados por parte de Diversey, llevan a la invalidación de los símbolos de seguridad y la Conformidad CE. Un uso de la máquina en contra del uso previsto, puede producir daños a personas, máquina y el entorno laboral. Dichos casos conllevan siempre a la pérdida de cualquier derecho de garantía.

Instrucciones de seguridad

Las máquinas TASKI corresponden por su diseño y estructura a los requisitos de salud y seguridad básicos de la directiva CE y llevan por eso el símbolo CE.



Peligro:

La máquina debe usarse solo por personas que han sido instruidas adecuadamente sobre su uso o que han demostrado sus conocimientos con respecto al uso y se les haya encargado dicho uso explícitamente.



Peligro:

La máquina no debe utilizarse por personas, incluido niños, con capacidades físicas, sensoriales o mentales reducidas, o falta de experiencia y conocimiento.

Debe vigilarse y garantizarse que los niños no jueguen con la máquina.



Peligro:

La máquina no debe usarse en espacios donde se almacenan o trabajan materiales con peligro de explosión o fácilmente inflamables (por ejemplo: gasolina, disolventes, fuelóleo, polvos, etc.).

Los componentes eléctricos o mecánicos podrían causar la combustión de este material.

**Peligro:**

La máquina no debe ser utilizada para absorber materiales tóxicos, dañinos para la salud, corrosivos o irritantes (por ejemplo: polvos peligrosos, etc.). Este sistema de filtrado no retiene suficientemente los materiales de este tipo.

No debe descartarse una influencia desfavorable en la salud del usuario y de terceros.

**Peligro:**

Durante el funcionamiento, preste atención a su alrededor como por ejemplo terceras personas y niños. Se debe moderar la velocidad especialmente cerca de lugares con poca visibilidad como por ejemplo puertas o curvas.

**Peligro:**

Con esta máquina no deben transportarse otras personas u objetos.

**Peligro:**

Si apareciera un fallo en el funcionamiento, un defecto así como tras una colisión o una caída, la máquina deberá ser inspeccionada por un profesional autorizado antes de volver a utilizarla. Lo anterior se aplica también cuando la máquina se deja en el exterior, se sumerge en el agua o se expone a la humedad.

**Peligro:**

En caso de daños en piezas relevantes para la seguridad como la cubierta de la herramienta, el cable principal o las cubiertas que dan acceso a piezas conductoras, se debe interrumpir inmediatamente el funcionamiento de la máquina.

**Peligro:**

La máquina no debe ajustarse, estacionarse o almacenarse en lugares inclinados.

**Peligro:**

La máquina debe estar desconectada durante todos los trabajos en ella.

**Peligro:**

La máquina no debe usarse en zonas con cargas electromagnéticas (electrosmog).

**Peligro:**

La máquina no debe usarse en lugares con una inclinación $>2\%$.

El cambio agudo en una pendiente puede perjudicar la estabilidad de la máquina, por lo que está prohibido. Existe peligro de accidente.

**Atención:**

La máquina debe protegerse contra el uso ilícito. Guárdela en una habitación cerrada antes de alejarse de la máquina.

**Atención:**

La máquina sólo debe operarse y almacenarse en un entorno seco y sin polvo a temperaturas de $+10$ a $+35$ grados.

**Atención:**

Los trabajos de reparación en piezas mecánicas o eléctricas de la máquina deben realizarse solamente por especialistas autorizados, que conozcan todas las normas de seguridad relevantes.

**Atención:**

Se deben usar exclusivamente herramientas (cepillos, almohadillas o similar), que hayan sido fijadas dentro de los accesorios de estas instrucciones de uso o que hayan sido recomendadas por un asesor de TASKI. Otras herramientas pueden afectar negativamente a la seguridad y las funciones de la máquina.

**Atención:**

Las normativas nacionales para la protección personal y para la prevención de accidentes como también las indicaciones del fabricante para el uso de materiales de limpieza deben ser cumplidas de manera consecuente.

**Atención:**

Se prohíbe enchufar y desenchufar el enchufe de la red con manos mojadas.

**Atención:**

Compruebe que la tensión nominal de la placa indicadora coincide con la tensión de red dominante en la máquina.

**Atención:**

Tenga en cuenta que el cable de red no se encuentra aplastado por herramientas rotativas (cepillos, almohadillas o similares), ni se tira de él, ni está dañado por aceite o esquinas agudas.

**Atención:**

¡Desconecte inmediatamente la unidad de aspiración, si saliera espuma o líquidos de la máquina!

**Atención:**

Las máquinas y los dispositivos TASKI están diseñados de manera que, según el estado de la tecnología hoy en día, se pueden excluir peligros para la salud por las emisiones de ruidos o las vibraciones. Consulte los datos técnicos en la página 84.

Productos de limpieza**Nota:**

Las máquinas TASKI están construidas de tal forma, que se consiguen obtener resultados de limpieza óptimos con los productos de limpieza TASKI.

Otros productos de limpieza pueden provocar averías y daños a las máquinas o el entorno laboral.

Por esta razón, le recomendamos que use exclusivamente productos de limpieza TASKI.

Las averías que se produzcan por el uso de productos de limpieza incorrectos, no estarán cubiertas por la garantía.

Para una información más detallada, contacte a su servicio oficial de TASKI.

Otros documentos**Nota:**

El esquema eléctrico para esta máquina, se encuentra en la lista de piezas de repuesto.

Contacte al servicio de atención al cliente para más información.

Vista general de la estructura.

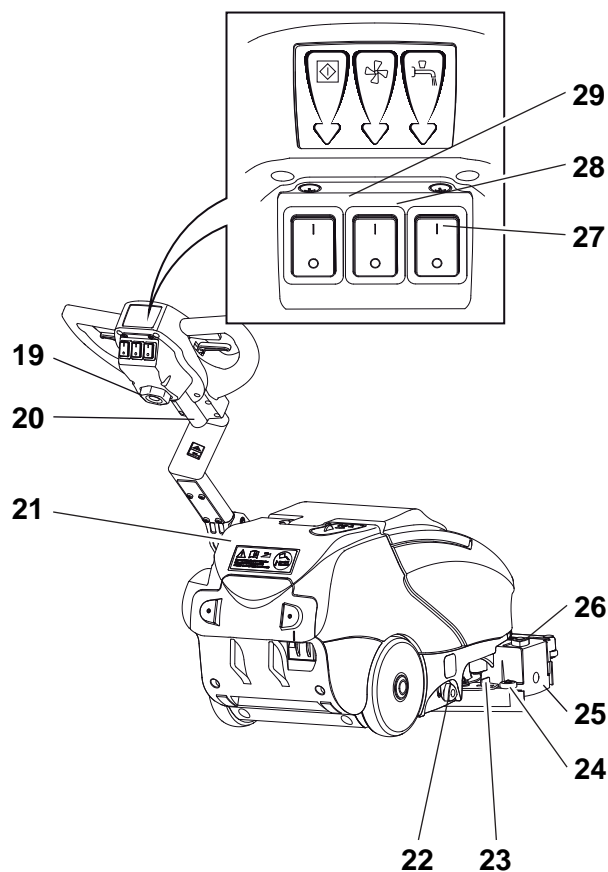
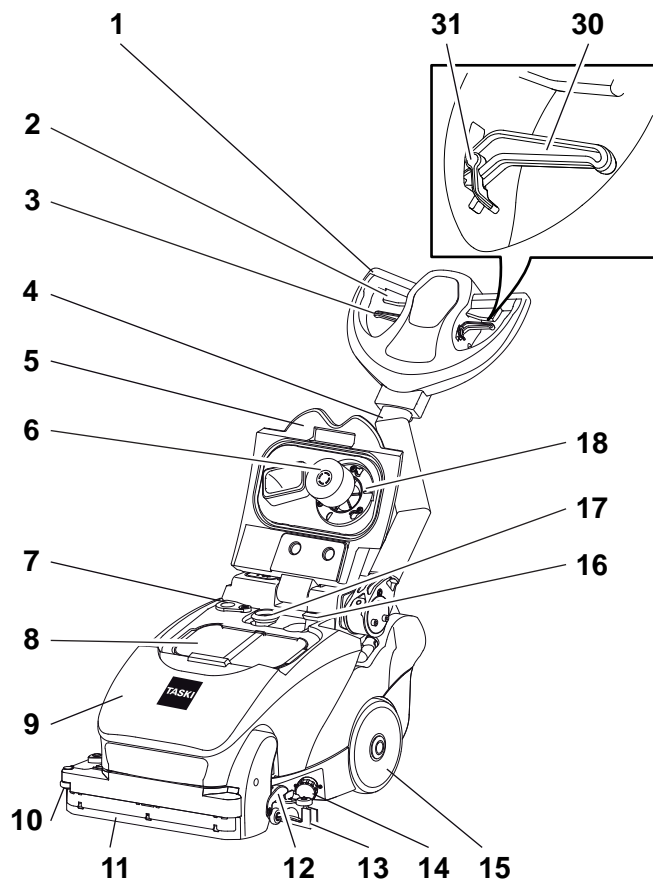

- 1 Timón
- 2 Palanca de accionamiento (motor de cepillos encendido/apagado)
- 3 Palanca de accionamiento de goma de secado
- 4 Timón de acero
- 5 Tapa del depósito
- 6 Flotador
- 7 Flotador
- 8 Tamiz de la suciedad
- 9 Tanque de recuperación
- 10 rueda de protección lateral
- 11 Goma de secado
- 12 Soporte de estacionamiento
- 13 Labios
- 14 Filtro del tanque de agua limpia
- 15 Ruedas de movimiento
- 16 Tubo de turbina
- 17 Orificio de la manguera de succión
- 18 Filtro de aspiración
- 19 Cable principal
- 20 Línea de alimentación de conexiones electrónicas del controlador
- 21 Tanque de agua limpia
- 22 Regulación del agua
- 23 Manivela de bloqueo de los labios
- 24 Rueda de protección
- 25 Soporte del cepillo
- 26 Manivela triangular para desbloquear el soporte del cepillo
- 27 Interruptor solución de limpieza
- 28 Interruptor de la unidad de aspiración
- 29 Interruptor principal ENCENDIDO / APAGADO
- 30 Palanca de frenos (para la inclinación del timón)
- 31 Bloqueo de palanca de frenos (para movimiento libre del timón de acero)

ES

Antes de la puesta en marcha

Colocar la herramienta

Compruebe antes de la puesta en marcha:

- que el cepillo no esté por debajo de la marca roja (cerdamen) o que la longitud de las cerdas esté por debajo de 1 cm.
- el desgaste y la limpieza de la almohadilla.



Atención:

No use cepillos donde se haya alcanzado el límite de desgaste. Esto se indica a través de la longitud de las cerdas rojas. No utilice discos que estén desgastados o sucios. Utilice solo herramientas originales de TASKI. El incumplimiento puede producir resultados de limpieza insatisfactorios e incluso daños en el piso.

- La máquina debe estar desconectada.

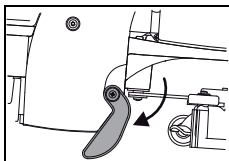

- Coloque la máquina en el soporte de estacionamiento.

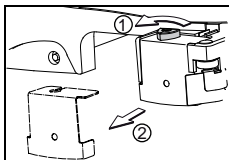

- Atornille la empuñadura de estrella (1) y extraiga el soporte del cepillo (2).

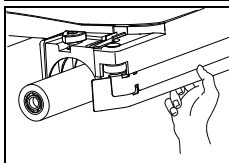

- Introduzca el cepillo en el compartimento del cepillo.
- Presione con la mano derecha el cepillo hacia arriba de modo que éste sea asimilado por el hexágono de centrado en el compartimento del cepillo.

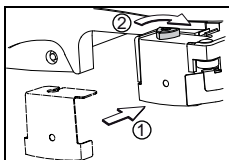

- Vuelva a colocar el soporte del cepillo (1) y atornille de nuevo la empuñadura de estrella (2).

Montar los labios

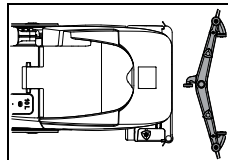

- Coloque los labios delante de la máquina en el suelo.



- Incline la máquina hacia atrás y hágala pasar a través de los labios.



- Vuelva a colocar la máquina sobre el suelo.

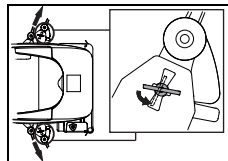

- Coloque las tuercas de bloqueo en la ranura prevista para ello.
- Gire las tuercas de bloqueo en 90°.

Llenar el tanque de agua limpia



Atención:

Temperatura de agua máxima permitida de 60°C/140°F.

Diversey recomienda el uso de agua fría, porque el agua caliente adquiere la temperatura del suelo en cuanto toma contacto con él y esto no aporta ninguna ventaja.

- La máquina debe estar desconectada.
- Extraiga la cubierta de goma del tanque de agua limpia.

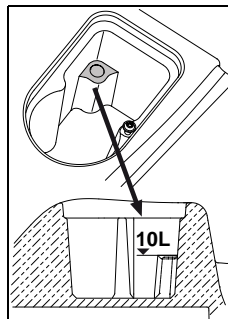

- Llene de agua el tanque de agua limpia hasta el nivel de llenado máximo.

- Vuelva a colocar la cubierta de goma sobre el tanque de agua limpia.

Dosificación



Atención:

Durante la manipulación de productos químicos deben usarse guantes, gafas de protección y ropa de trabajo (de protección) adecuada.

Nota:

Utilice sólo los productos químicos recomendados por Diversey y tenga siempre en cuenta la información de los productos.



**Peligro:**

El uso de productos inadecuados (productos que contengan cloro, ácido o disolvente, entre otros) puede producir riesgos para la salud así como daños importantes a la máquina.

**Nota:**

Para una dosificación exacta, utilice la escala de la taza de dosificación.

La marca de llenado del tanque corresponde a la marca de la taza de dosificación. El tipo de máquina aparece en la taza de dosificación.

Ejemplos de dosificación:

Indicaciones en el embalaje del producto		Contenido del depósito	Cantidad de producto por depósito lleno
0.25%	25 ml en 10 l de agua	10l	0.25l
0,5 %	50 ml en 10 l de agua	10l	0.5l

- Rellene el vaso de dosificación con un producto adecuado y eche el contenido en el tank. Repita el procedimiento hasta que se haya alcanzado la dosificación deseada.
- Tras finalizar la dosificación, el vaso de dosificación se queda en el tank.

Variantes de dosificación:

- El sistema de dosificación J-Flex de TASKI o la estación de dosificación QFM también se pueden utilizar para conseguir una dosificación más sencilla y rápida. Para una información más detallada sobre estos sistemas, contacte a su servicio oficial de TASKI.

Limpieza previa**Atención:**

Elimine los objetos ocasionales (piezas de metal, madera, etc.) de las superficies de limpieza.

Los temas pueden arrojarse por la herramienta rotatoria y se provocarían daños a personas y al entorno.

Comienzo de trabajo**Atención:**

Durante la operación con ésta máquina, es obligatorio el uso de zapatos de seguridad y ropa de trabajo adecuada.

**Atención:**

Trate de familiarizarse primero con la máquina en la que comenzará en un lugar libre en los ensayos de conducción.

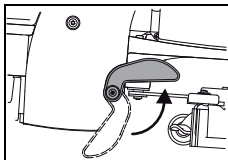

- Lleve la máquina a la posición de trabajo elevando los soportes de estacionamiento.

Al levantar la máquina, el sistema de suspensión hace que los soportes de estacionamiento se plieguen hacia arriba.

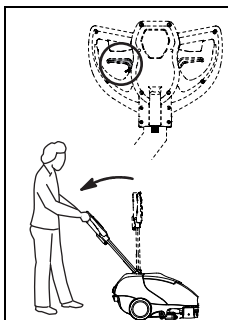

- Accione la palanca de frenos en el manillar y descienda poco a poco el timón de acero todo lo que pueda hasta que se estire el brazo (posición de trabajo).

- Suelte la palanca de frenos y después encaje el vástago de guía.

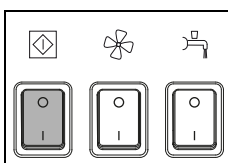
Inicie el programa manualmente

- Encienda la máquina (interruptor principal).
El interruptor se ilumina.

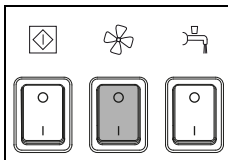

- Presione el interruptor de la unidad de aspiración.
El interruptor se ilumina.

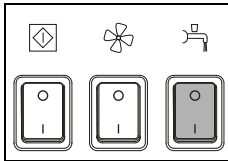

- Presione el interruptor de la solución de limpieza.
El interruptor se ilumina.

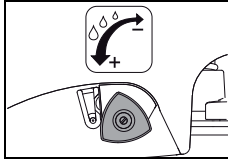

- Dosifique a través del regulador de flujo la cantidad de solución de limpieza.

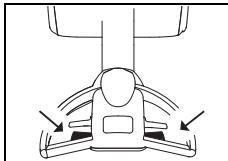

- Presione la palanca de accionamiento.
La herramienta se coloca durante la marcha.

Inicio de la limpieza

Trabajo con timón de acero flexible

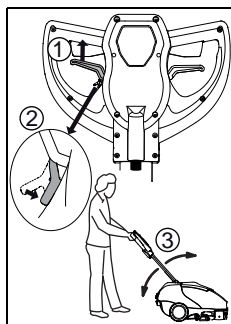

- Tire de la palanca de frenos (1) y aplique el bloqueo de la palanca (2).

Con esta palanca, el timón de acero (3) se puede mover con facilidad hacia arriba y hacia abajo. La palanca se libera tirando de la palanca de frenos de nuevo.

Trabajo con la goma de secado

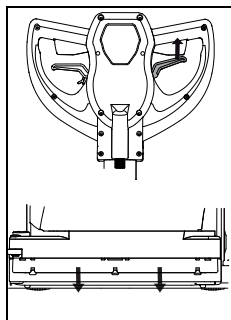

- Tire de la palanca de acción para bajar la goma de secado.

La goma de secado se ha diseñado principalmente para limpiar por debajo de las mesas y bancos. De esta forma, el agua que quede se puede barrer tirando de la máquina hacia atrás, y se puede limpiar moviéndola de nuevo hacia delante.

Método de limpieza

Método de trabajo directo:

Fregar y aspirar dentro del mismo proceso de trabajo.

Método de trabajo indirecto:

Aplicar solución de limpieza, fregar y aspirar en varios procesos de trabajo.



Nota:

Encuentre detalles exactos sobre el método de trabajo directo e indirecto en la correspondiente tarjeta de métodos.

Para una información más detallada, contacte a su asesor de atención al cliente de TASKI.



Nota:

En ciertas condiciones y en caso de una combinación especial del revestimiento del suelo/suciedad y el producto de limpieza, se puede ver influenciada negativamente la conducción de la máquina.

Relleno de la solución de limpieza



Atención:

En los trabajos sin solución de limpieza pueden producirse daños en los revestimientos.



Nota:

El ruido del traqueteo de la bomba indica que el depósito de agua fresca se encuentra vacío.



Atención:

La bomba no debe permanecer seca durante mucho tiempo.

- La máquina debe estar desconectada.
- Abra la tapa del depósito.
- Rellene el depósito de agua limpia con agua, consulte la página 76.
- Introduzca el producto de limpieza con el vaso de dosificación.
- Cierre la tapa del depósito.

Vacíe el agua sucia

Depósito de agua sucia lleno:

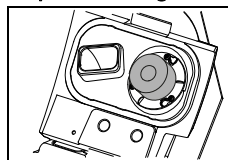

- Si el depósito de agua sucia se encuentra lleno, el flotador aspira en el filtro de aspiración.

El cambio del sonido por el aumento de las revoluciones de aspiración, así como el encontrarse agua sobre el suelo.

- Vacíe el depósito de agua sucia, consulte la página 79.

Transporte por escaleras



Nota:

El transporte por escaleras debe realizarse generalmente entre dos personas.

- La máquina debe estar desconectada (interruptor principal).



Atención:

Cualquier tipo de elevación de la máquina conlleva riesgo.

Pasos en falso pueden provocar daños en personas o máquinas.



Atención:

Antes de levantar la máquina hay que vaciar completamente el tanque de agua limpia y el tanque de recuperación.

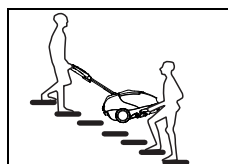

- Para levantarla, coja la máquina por el manejo en los labios y la segunda persona por el manillar.

Fin de la operación

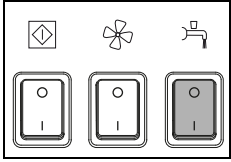

- Presione el interruptor de la solución de limpieza.

Se detiene el suministro de la solución de limpieza.

- Siga unos metros para aspirar el agua sucia restante.
- Suelte la palanca de accionamiento.

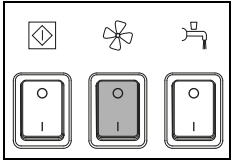

- Presione el interruptor de la unidad de aspiración.

Se desconecta el motor de aspiración.

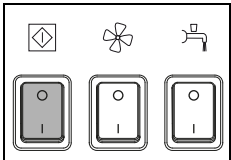

- Apague la máquina (interruptor principal) y extraiga el enchufe del tomacorriente.



Atención:

Para los siguientes pasos de vaciado y limpieza, la máquina deberá estar siempre apagada (interruptor principal).

Retire y limpie la tobera de aspiración

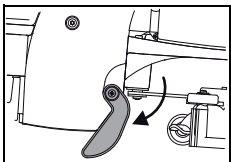

- Coloque la máquina en el soporte de estacionamiento.

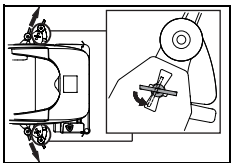

- Extraiga los labios, girando los tornillos de bloqueo.
- Limpie los labios con un chorro de agua corriente con ayuda de un cepillo.



Nota:

Solo las cuchillas limpias e intactas consiguen un resultado óptimo de aspiración.

Vacíe y limpie el tanque de agua sucia y limpia



Nota:

La eliminación del agua sucia o de la solución de limpieza debe realizarse según las normativas nacionales.



Nota:

Al vaciar el tanque de recuperación, preste atención a las normativas sobre el equipamiento de protección personal del fabricante del producto de limpieza.

Vacíe el agua sucia

- Abra la tapa del depósito.

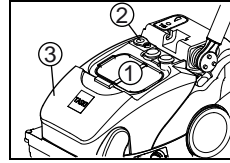

- Para vaciar el tanque de recuperación, extraiga el tamiz de la suciedad (1), gire la cubierta (2) hacia un lado y extraiga el tanque de la máquina.

A través de la abertura de drenaje (2) se puede vaciar completamente el tanque.

Vacíe el depósito de agua fresca

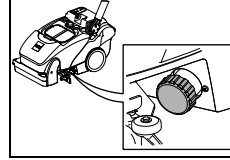

- Para vaciar el tanque del agua limpia, tiene que desatornillar el filtro.

Limpiar el tanque de recuperación

- Abra la tapa del depósito.

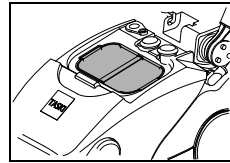

- Extraiga el tamiz de la suciedad (amarillo) y vacíelo.
- Enjuáguelo a fondo con agua corriente.

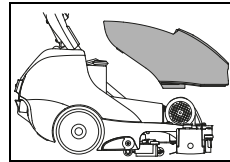

- Extraiga el tanque de recuperación de la máquina.
- Enjuague el tanque de recuperación a fondo con agua limpia.

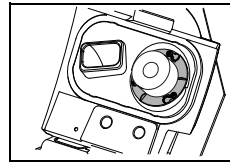

- Tome el filtro de aspiración (amarillo) y elimine la suciedad con un paño o un cepillo suave.

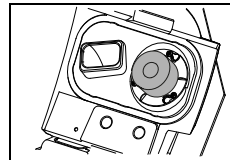

- Controle el flotador de su capacidad de funcionamiento.



Atención:

Un filtro de aspiración obstruido puede influenciar negativamente la potencia de aspiración.

- Vuelva a colocar el tanque de recuperación en la máquina.
- Monte el tamiz de la suciedad (amarillo) el filtro de aspiración.
- Vuelva a cerrar la cubierta de la abertura de drenaje y presiónela en la abertura hasta que encaje.

Limpiar el tanque de agua limpia

- Enjuague el tanque de agua limpia a fondo con agua limpia.

Después del fin de la operación:

1. Lave el tanque a fondo sólo con agua
Llene de agua el tanque de agua limpia. Empuje la máquina hasta el desagüe del suelo o una ubicación adecuada. Encienda la unidad de cepillos y enjuague con agua todo el sistema.
A continuación, desagüe por completo el tanque de agua limpia después de desmontar el filtro.

De forma periódica:

2. Limpieza con pastillas de cloro:
Llene de agua limpia por completo el tanque de agua limpia. Añada las pastillas de cloro según las instrucciones del fabricante. Encienda la unidad de cepillos y enjuague todo el sistema con la solución de cloro durante aproximadamente 30 segundos. A continuación, deje que la solución actúe durante 45-60 minutos en el tanque de agua limpia.
3. Cierre:
Desagüe por completo la solución de cloro tras desmontar el filtro. A continuación, monte el filtro de nuevo en su caja de filtro. Llene hasta la mitad el tanque de agua limpia con agua limpia. Encienda la unidad de cepillos y enjuague todo el sistema con agua limpia. Enjuague también el tanque de agua limpia. Vacíe el agua que quede en el tanque de agua limpia. A continuación, monte el filtro de nuevo en su caja de filtro. Deje abierta la tapa del tanque de agua limpia para que se seque por completo con el aire.



Peligro:

No añada detergente a la solución de cloro. Se podrían producir compuestos AOX (compuestos orgánicos halogenados). Son peligrosos y nocivos para el medio ambiente. Son dañinos para el medio ambiente y tóxicos.



Atención:

Nunca añadir pastillas de cloro a una solución ácida. (Desarrollo de gas clorado) ¡Indispensable capacitar al personal! Descalcificar solo en caso necesario, nunca usar pastillas de cloro extras.



Atención:

El almacenamiento de las pastillas de cloro debe realizarse de modo que se mantenga una distancia de seguridad respecto a los productos ácidos. ¡Indispensable capacitar al personal!

Limpiar el orificio de la manguera de succión

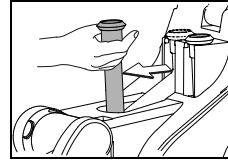
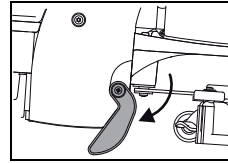

- Coloque la máquina en el soporte de estacionamiento.
- Abra la tapa del depósito.
- Extraiga el tanque de recuperación y los labios.
- Tire del orificio de la manguera de succión del enganche para swingo en la posición vertical.
- Limpie el orificio de la manguera de succión con un chorro de agua, de modo que el agua arrastre con toda la suciedad.

Nota:



El orificio de la manguera de succión no está marcado de amarillo, sin embargo, es importante limpiarlo cada vez que se finalice la limpieza.

De este modo se evitarán posibles obstrucciones del orificio de la manguera de succión.

Limpiar el filtro del tanque de agua limpia

Nota:



Limpie el filtro del depósito de agua fresca cada vez que finalice la jornada.

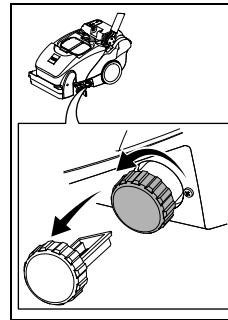

- Desenrosque el filtro del depósito de agua fresca y extráigalo.
- Enjuáguelo a fondo con agua limpia.

Retire y limpie la herramienta

Nota:



Limpie la herramienta tras finalizar los trabajos de limpieza.

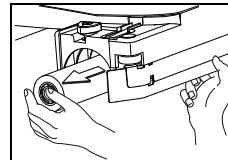
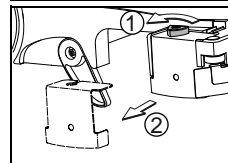
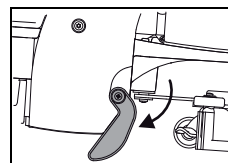

- Coloque la máquina en el soporte de estacionamiento.
- Atornille la empuñadura de estrella (1) y extraiga el soporte del cepillo (2).
- Extraiga el cepillo del compartimento del cepillo.

- Limpie el cepillo con un chorro de agua.

Limpiar el distribuidor de agua

Nota:



Limpie la herramienta tras finalizar los trabajos de limpieza.

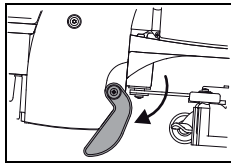

- Coloque la máquina en el soporte de estacionamiento.

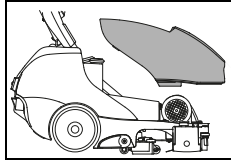

- Extraiga el tanque de recuperación de la máquina.

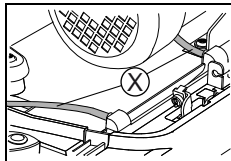

- Extraiga la manguera de la cubierta del distribuidor de agua.

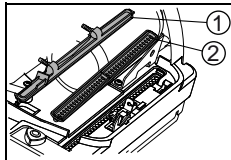

- Extraiga la cubierta (1) y el distribuidor de agua (2).
- Limpie la cubierta (1) y el distribuidor de agua (2) con un chorro de agua.

Limpiar la máquina



Atención:

Nunca limpie la máquina con un limpiador de aire comprimido o con un chorro de agua.

El agua que penetra en la máquina, puede producir daños considerables en las piezas mecánicas o eléctricas.

- Limpie la máquina con un trapo húmedo.

Almacenaje/ estacionamiento de la máquina (no operativa)

Nota:



La máquina debe estar desconectada (interruptor principal).

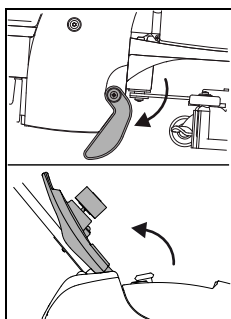

- Almacene la máquina en los soportes de estacionamiento y con la tapa del depósito abierto. El depósito puede secarse de esta forma. De esta forma se puede evitar la formación de moho, hongos y olores desagradables.



Atención:

Nunca almacene la máquina con baterías descargadas. Las baterías pueden provocar daños irreparables.

Servicio, mantenimiento y cuidado

El mantenimiento de la máquina es una condición para un funcionamiento sin problemas y una larga vida útil.



Atención:

Deben usarse sólo piezas originales de TASKI, si no se pierde cualquier derecho de garantía y responsabilidad.

Explicación de los símbolos:

◇ = para cada fin de limpieza, ◇◇ = cada semana, ◇◇◇ = cada mes, ⊗ = luz de servicio

Actividad	◇	◇◇	◇◇◇	⊗	Página
Vacíe y limpie el tanque de recuperación e de agua limpia	•				79
Controle/limpie el filtro de aspiración para ver si existe suciedad	•				
Limpie todas las partes marcadas en amarillo	•				
Limpie la herramienta	•				80
Limpie los labios, compruebe el desgaste de las cuchillas y si es necesario cámbielas.	•				79
Limpie la máquina con un trapo húmedo.	•				81
Limpie la junta de la tapa del depósito y compruebe si hay roturas y si es necesario, cámbiela.	•				

Intervalos de servicio

Las máquinas TASKI son máquinas de alta calidad, cuya seguridad ha sido verificada por inspectores autorizados en fábrica. Los componentes eléctricos y mecánicos se ven sometidos tras un uso prolongado al desgaste y al envejecimiento.

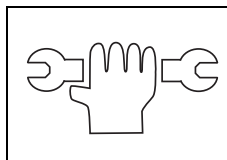

- Para mantener la seguridad en el funcionamiento y la disponibilidad, se debe realizar un servicio de mantenimiento cuando se encienda la luz del indicador de servicio (ajuste de fábrica 250 horas de trabajo) o al menos una vez al año.



Nota:

En caso de requisitos extraordinarios y/o un mantenimiento insuficiente deben acortarse los intervalos.

Centro de servicio

En caso de ponerse en contacto con nosotros por una avería o para realizar un pedido, nombrenos primero la denominación del tipo y el número de la máquina.

Estas indicaciones se encuentran en la placa de características de la máquina. En la última página de estas instrucciones de uso encontrará la dirección de su servicio oficial TASKI.

Sustitución de las gomas de los labios

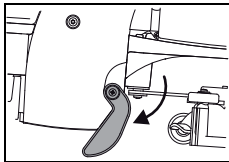

- Coloque la máquina en el soporte de estacionamiento.

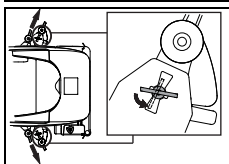

- Extraiga los labios, girando los tornillos de bloqueo.

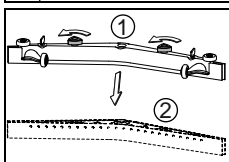

- Desatornille la empuñadura de estrella (1), extraiga el cuerpo de cuchilla (2) de la plataforma de labios de secado y separe las cuchillas.

Sustitución de la goma de secado

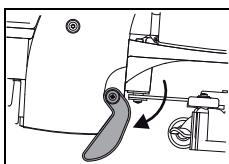

- Coloque la máquina en el soporte de estacionamiento.

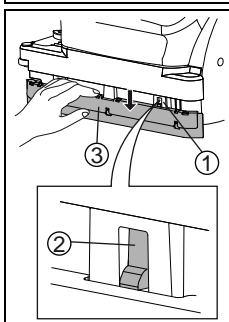

- Presione hacia abajo la goma con la mano hasta que aparezcan los salientes (1) de la placa de la cubierta.
- Presione los bordes de los salientes (2) hacia atrás hasta que se pueda retirar la placa de la cubierta (3).

- Ahora puede girar o sustituir las cuchillas.
- Vuelva a fijar la placa de la cubierta (3). Asegúrese de que los salientes de las piezas de retención (2) quedan fijados correctamente.



Atención:

Cuidado con los dedos, podrían quedar atascados.

Averías

Avería	Posible causa	Solución de la avería	Página
La máquina no funciona	El enchufe no está conectado al tomacorriente	• Conecte el enchufe al tomacorriente	
	El interruptor principal está desconectado	• Encender interruptor principal	75
	El enchufe de la red o el cable de la red están averiados	• Contacte con el servicio oficial	
La unidad de cepillos o la unidad de aspiración no se pueden desconectar	Error en la electrónica o panel de control	• Apague la máquina (interruptor principal) y extraiga el enchufe del enchufe de la red. • Contacte con el servicio oficial	75
El cepillo no gira	La máquina se ha sobrecargado, interruptor de sobrecarga	• Soltar el accionamiento del interruptor y volver a presionarlo	75
	El motor gira; la herramienta no	• Correas de accionamiento rotas • Contacte con el servicio oficial	
Mala capacidad de aspiración, El suelo permanece húmedo No aspira el agua sucia.	La unidad de aspiración no está conectada	• Pulse la llave de la unidad de aspiración	75
	El flotador bloquea la apertura de entrada de la unidad de aspiración (protección contra sobrellenado del tanque de recuperación)	• Tanque de recuperación lleno, comprobar • Compruebe que el flotador funciona correctamente	75
	Orificio de la manguera de succión no enchufada	• Enchufe el orificio de la manguera de succión	76
	Los labios no están en el suelo	• Compruebe el correcto funcionamiento del enganche de la tobera de aspiración	76
	Cuchillas desgastadas	• Cambiar las láminas	82
	Manguera o tobera obstruida (por ejemplo: trozos de madera, resto de materiales)	• Retire los cuerpos extraños	
	Filtro de aspiración obstruido	• Retire los cuerpos extraños	75
	Compruebe si hay una rotura/suciedad en la junta de la tapa del depósito	• Limpie la junta o cámbiela en caso de que esté defectuosa	
Salida insuficiente de solución de limpieza	Tanque de la solución de limpieza (tanque de agua limpia) vacío	• Compruebe el tanque de la solución de limpieza (tanque de agua limpia) y llénelo de agua	78
	Filtro del tanque de agua limpia obstruido	• Limpiar el filtro del tanque de agua limpia	80
	Llave de la solución de limpieza desconectada.	• Pulse la llave de la solución de limpieza	75
La espuma o el líquido salen de la máquina	El flotador no está preparado para su uso.	• Desconecte la unidad de aspiración • Controle el funcionamiento del flotador	

Datos técnicos

Máquina	350E		
Ancho de trabajo	38		cm
Ancho de los labios	53		cm
Dimensiones (L x An x Al)	79 x 45 x 43		cm
Peso de la máquina máximo para el funcionamiento	46		kg
Tensión nominal	220-240V~	100-120V~	CA
Frecuencia	50	60	Hz
Potencia nominal	1100		W
Tanque de agua limpia nominal +/- 5%	10		l

Valor calculado de acuerdo con IEC 60335-2-72		
Nivel de intensidad acústica LpA	72	dB(A)
Desconcierto KpA	2.5	dB(A)
Valor total de vibración	<2.5	m/s ²
Desconcierto K	0,25	m/s ²
Protección contra salpicaduras de agua	IPX3	
Clase de protección	I	

Accesorio

N.º	Artículo
7516863	Cepillo cilíndrico estándar de 38 cm
7516864	Cepillo cilíndrico rígido de 38 cm
7518532	Cepillo cilíndrico de fibra activa

Transporte



Nota:

El desplazamiento de la máquina debe realizarse generalmente entre dos personas.



Atención:

Cualquier tipo de elevación de la máquina conlleva riesgo.

Pasos en falso pueden provocar daños en personas o máquinas.



Atención:

Antes de levantar la máquina hay que vaciar completamente el tanque de agua limpia y el tanque de recuperación.

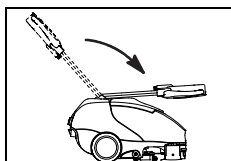

- Tire de la palanca de frenos y solape el timón de acero hacia delante hasta que quede apoyado sobre la tapa del depósito.

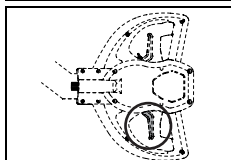

- Suelte la palanca de frenos, de modo que el timón de acero encaje.

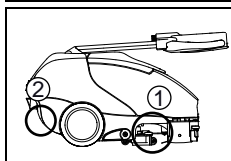

- Para levantarla, agarre la máquina por el manejo (1) en los labios y la segunda persona por el manejo (2) de la cubierta trasera.



Nota:

Transporte la máquina de pie.



Nota:

Asegúrese de que la máquina esté correctamente sujeta y asegurada al vehículo de transporte.

Eliminación



Nota:

La máquina y los accesorios deben desecharse de forma profesional según las normativas nacionales. Su servicio oficial de Diversey le puede ayudar si usted lo solicita.

Dimensiones de la máquina

¡Las dimensiones se realizan en centímetros!

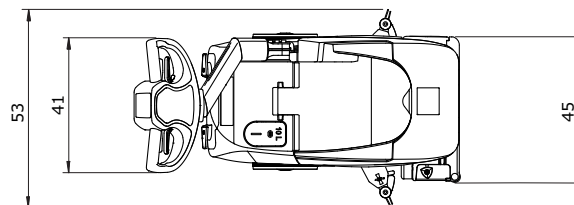
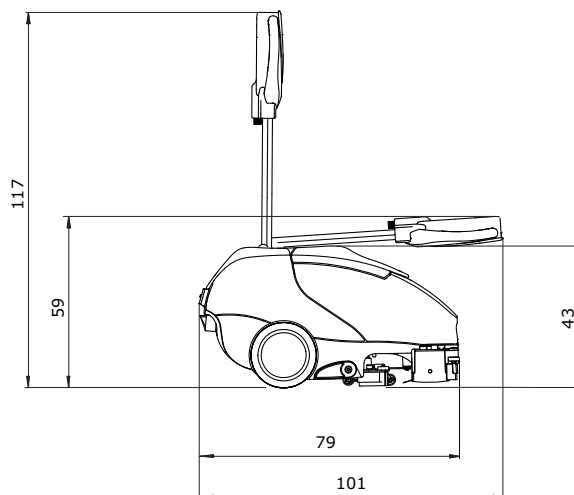

ES

Originaalkasutusjuhendi tõlge

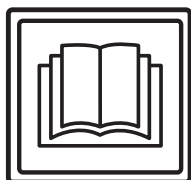

ETTEVAATUST!

Enne esimest kasutuskorda tuleb kasutusjuhend ja ohutusjuhised kindlasti läbi lugeda.

Hoidke kasutusjuhend kergesti kättesaadavas kohas hoolikalt alles, et seda oleks võimalik igal ajal lugeda.

Sümbolite tähendused



Oht!

Tähistab olulist teavet, mille eiramine võib kaasa tuua ohu inimestele ja/või suure materiaalse kahju!



Tähelepanu!

Tähistab olulist teavet, mille eiramine võib kaasa tuua tõrked seadme töös ja materiaalse kahju!



Märkus

Tähistab tähtsaid andmeid majandusliku kasutuse kohta, mille eiramine võib kaasa tuua tõrked seadme töös!

• Tähistab tööetappe, mis tuleb teha etteantud järjekorras.

Sisukord

Ohutusjuhised	86
Puhastustooted	88
Lisadokumendid	88
Ehitus	89
Enne kasutuselevõttu	90
Töö alustamine	91
Töö lõpetamine	93
Teenindus, hooldus ja korrashoid	95
Tõrked	97
Tehnilised andmed	98
Tarvikud	98
Transport	99
Kõrvaldamine	99
Masina mõõtmed	99

Otstarbekohane kasutamine

Masinaid on ette nähtud kommertskasutamiseks (nt hotellides, haiglates, vabrikutes, ostukeskustes, spordihallides jm). Järgides rangelt seda kasutusjuhendit, saab masinaid kasutada kõva põrandapinna märgpuhastuseks. Masinaid võib kasutada üksnes sisetingimustes.



Tähelepanu!

Masinaid ei tohi kasutada poleerimiseks, õli või vaha pealekandmiseks, vaipade puhastamiseks ega tolmu imemiseks. Parkett- ja laminaatpõrandate märgpuhastus selle masinaga toimub omal vastutusel.



Oht!

Kui masinata muudetakse Diversey loata, võivad ohutusmärgised ja CE-vastavusmärgised kehtivuse kaotada. Masina mitteotstarbekohane kasutamine võib kaasa tuua kehavigastused ning masina- ja keskkonnakahjustused Sellistel juhtudel kaotavad kõik garantiinõuded kehtivuse.

Ohutusjuhised

TASKI masinaid vastavad oma kontseptsioonilt ja ehituselt kohalduvate EL-i direktiivide ohutus- ja tervisekaitse nõuetele, mistõttu on masinatel CE-märgis.



Oht!

Masinaid tohib kasutada üksnes isikud, kes on saanud asjakohase kasutusala koolituse või on oma kasutusoskusi tõestanud ning keda on kasutamiseks volitatud.



Oht!

Masinaid ei tohi kasutada isikud, sealhulgas lapsed, kelle füüsilised, organoleptilised või vaimsed võimed on puudulikud või kellel puudub vajalik kogemus ja teadmised.

Lapsi tuleb valvata, et nad ei mängiks masinaga.



Oht!

Masinaid ei tohi kasutada ruumides, kus hoitakse või töödeldakse plahvatusohtlike ja kergsüttivaid aineid (nt bensiin, lahustid, kütteeõli, tolm jne).

Elektri- ja mehaanikakomponendid võivad kaasa tuua nende ainete süttimise.



Oht!

Masinaid ei tohi kasutada mürgiste, tervist kahjustavate, söövitavate ega ärritavate ainete (nt ohtlik tolm jne) sisseimemiseks. Filtrisüsteem ei suuda selliseid aineid täielikult kinni hoida.

Võimalik on oht kasutaja ja kolmandate isikute tervisele.

**Oht!**

Järgige töötamise ajal kohalikke olusid, samuti säilitage valvsus kõrvaliste isikute ja laste suhtes! Kiirust tuleb vähendada eelkõige piiratud nähtavusega kohtades nagu uksed ja kurvid.

**Oht!**

Selle masinaga ei tohi transportida teisi inimesi ega esemeid.

**Oht!**

Talitlushäirete või defektide korral, samuti ka pärast kokkupõrkeid või ümberminekut peab masina kindlasti üle vaatama volitatud tehnik, enne kui masinat uuesti kaustatakse. Sama kehtib ka siis, kui masin jäetakse vabasse õhku, pannakse vette või kui masin puutub kokku niiskusega.

**Oht!**

Kui on kahjustunud ohutuse jaoks olulised osad, nagu masina kate, toitejuhe või katted ning voolu all olevatele osadele pääseb seetõttu juurde, tuleb masina kasutamine tingimata katkestada.

**Oht!**

Masinat ei tohi asetada, parkida ega hoida kallakul.

**Oht!**

Kõigi masinal tehtavate tööde ajaks tuleb masin välja lülitada.

**Oht!**

Masinat ei tohi kasutada ruumides, kus on elektromagnetväli.

**Oht!**

Masinat ei tohi kasutada kallakutel >2%. Järsk pööramine kallakul võib mõjutada masina stabiilsust ja on seega keelatud. Õnnetusoht.

**Tähelepanu!**

Masin peab olema kaitstud omavolilise kasutamise eest. Pange masin suletud ruumi hoiule, enne kui sellest eemaldute.

**Tähelepanu!**

Masinat tohib kasutada ja hoida üksnes kuivas, tolmuvaeses keskkonnas temperatuuril +10 kuni +35 kraadi.

**Tähelepanu!**

Masina mehaanilisi või elektroonilisi osi võib remontida üksnes volitatud tehnik, kes järgib kõiki siin esitatud ohutusjuhiseid.

**Tähelepanu!**

Kasutada tohib üksnes tööriistu (harju, kettaid vms), mida nimetatakse selles kasutusjuhendis tarvikute hulgas või mida on soovitanud TASKI konsultant. Muud tööriistad võivad ohtu seada masina ohutuse ja funktsioonide toimimise.

**Tähelepanu!**

Järjepidevalt tuleb järgida isikukaitse ja ohutuseeskirju, samuti tootja andmeid puhastusvahendite kasutamise kohta.

**Tähelepanu!**

Toitepistikut on keelatud märgade kätega sisestada ja välja võtta!

**Tähelepanu!**

Kontrollige, kas tüübisildil märgitud nimipingeline vastab teie võrgupinge!

**Tähelepanu!**

Jälgige, et te toitejuhet pöörlevate tööriistadega (harjad, kettad vms) ei muljuks ega rebiks või kuumuse, õli ja teravate servadega ei kahjustaks!

**Tähelepanu!**

Lülitage sissemuagregaat kohe välja, kui masinast eritub vahtu või vedelikku!

**Tähelepanu!**

TASKI masinad ja seadmed on konstrueeritud selliselt, et praeguste teaduslike andmete järgi ei ole masina tekitatud müra või vibratsioon tervisele kahjulik.

Vaadake tehnilist teavet leheküljelt 98.

Puhastustooted



Märkus

TASKI masinad on konstrueeritud selliselt, et nende ja TASKI puhastusvahendite kombineerimisel saavutatakse optimaalsed puhastustulemused.

Muud puhastusvahendid võivad põhjustada masina talitlushäireid ja masina või töökeskkonna kahjustusi.

Seetõttu soovitame kasutada üksnes TASKI puhastustooteid.

Tõrked, mis tekivad valede puhastusvahendite kasutamise tõttu, ei kuulu garantii alla.

Täpsema teabe saamiseks pöörduge oma TASKI teeninduspartneri poole.

Lisadokumendid



Märkus

Selle masina elektriskeemi leiate varuosade loendist.

Lisateabe saamiseks pöörduge klienditeeninduse poole.

Ehitus

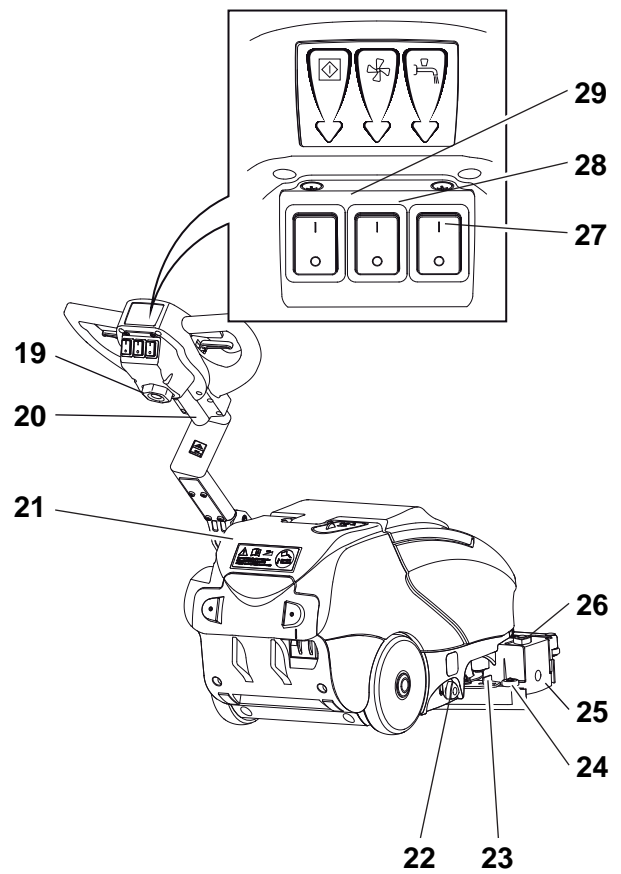
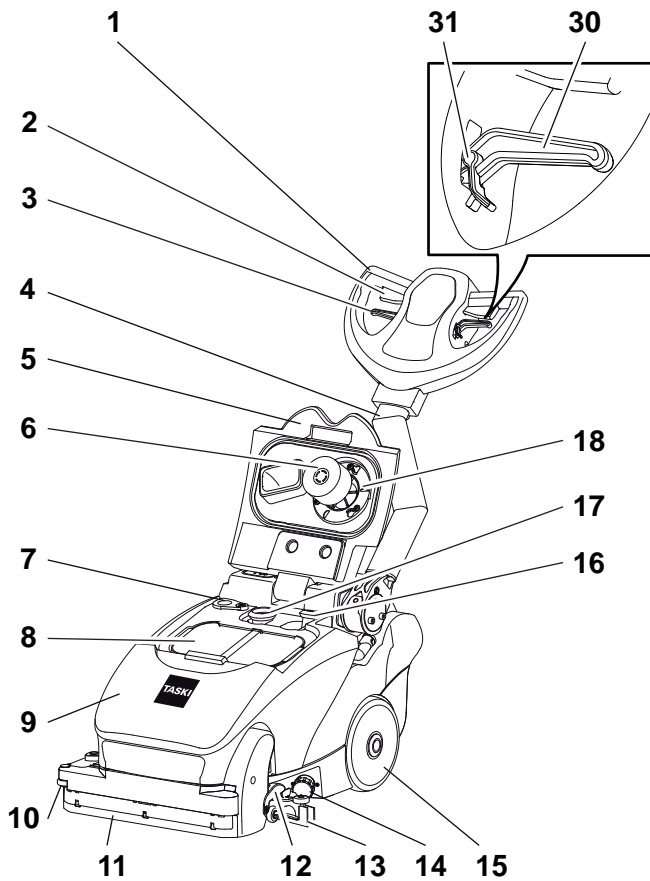

- 1 Sõidukäepide
- 2 Lülitushoob (harjamootor sees/väljas)
- 3 Kaabitsa aktiveerimishoob
- 4 Juhtvarras
- 5 Paagi kaas
- 6 Ujuk
- 7 Tühjendusava
- 8 Suurema mustuse korv
- 9 Heitveepaak
- 10 Külgmise pörkeratas
- 11 Kaabits
- 12 Parkimistugi
- 13 Imidüüs
- 14 Puhta vee paagi filter
- 15 Transpordirattad
- 16 Turbiinivoolik
- 17 Imivoolik
- 18 Imifilter
- 19 Toitejuhe
- 20 Juhtelektroonika toide
- 21 Puhta vee paak
- 22 Veeregulaator
- 23 Imidüüsi lukustuspeide
- 24 Pörkeratas
- 25 Harjahoidik
- 26 Kolmekandiline pide harjahoidiku vabastamiseks
- 27 Puhastuslahuse lüliti
- 28 Imemisagregaadi lüliti
- 29 Pealüliti (SISSE / VÄLJA)
- 30 Reguleerimishoob (sõidukäepideme kallutamiseks)
- 31 Reguleerimishoova lukustus (juhtvarda vabaks liigutamiseks)

Enne kasutuselevõttu

Tööriistade kasutamine

Kontrollige enne kasutamist järgnevat.

- Hari ei tohi jääda alla punase märgistuse (harjasekimp) ning harjase pikkus ei tohi olla alla 1 cm.
- Tald peab olema puhas ega tohi olla liiga kulunud.



Tähelepanu!

Ärge kasutage harju, mille kulumispiir on ületatud. Kulumispiirist annab märku punase harjasekimbu pikkus. Ärge kasutage taldu, mis on kulunud või määrdunud. Kasutage üksnes TASKI originaaltööriistu. Eiramine võib kaasa tuua puudulikud puhastustulemused või koguni põrandakatte kahjustumise.

- Masin peab olema välja lülitatud.

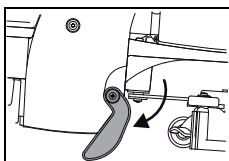

- Asetage masin parkimistoole.

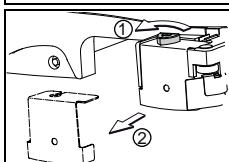

- Keerake kolmekandiline pide (1) lahti ja eemaldage harjahoidik (2).

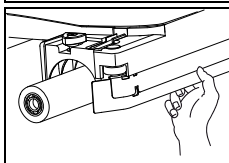

- Pistke hari harjakorpusesse.
- Lükake hari parema käega üles, nii et see kuuskantsentreerija abil harjakorpusesse kinnitub.

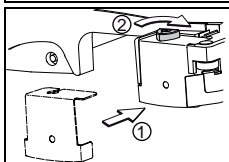

- Seadke harjahoidik (1) taas peale ja keerake kolmekandiline pide (2) taas kinni.

Imidüüsi monteerimine

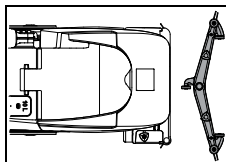

- Asetage imidüüs masina ette põrandale.

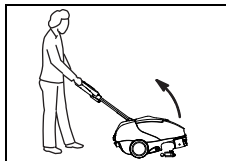

- Kallutage masin tahapoole ja sõitke üle imidüüsi.



- Asetage masin uuesti põrandale.

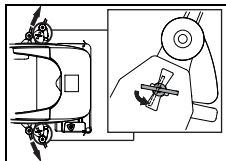

- Asetage kinnitusmutrid selleks ettenähtud pilusse.
- Keerake kinnitusmutreid 90°.

Puhta vee paagi täitmine



Tähelepanu!

Maksimaalne veetemperatuur võib olla 60 °C / 140 °F.

Diversey soovib kasutada külma vett, sest kuum vesi langeb põrandaga kokku puutel kohe põrandatemperatuurini ega paku seetõttu eeliseid.

- Masin peab olema välja lülitatud.
- Eemaldage puhta vee paagilt kummist kaas.

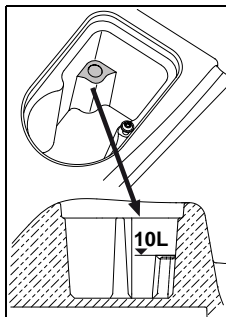

- Lisage puhta vee paaki vett kuni maksimaalse täitetasemeni.

- Asetage kummist kaas uuesti puhta vee paagile.

Doseerimine



Tähelepanu!

Kemikaalide käitlemisel tuleb kanda kindaid, kaitseprille ja vastavat (kaitse)riietust!



Märkus

Kasutage üksnes Diversey poolt soovitatud kemikaale ning järgige kindlasti tootefot.



Oht!

Ebasobivate toodete (mh kloori, hapet või lahustit sisaldavate toodete) kasutamine võib ohustada tervist ja põhjustada masinal olulist kahju.



Märkus

Täpseks doseerimiseks kasutage doseerimisanuma skaalat.

Paagil olev täitemärgistus vastab doseerimisanuma omale. Masina tüüp on märgitud doseerimisanumale!

Doseerimisnäide:

Tootepakendil olevad andmed		Paagi sisu	Tootekogus ühe paagitäie kohta
0,25%	25 ml iga 10 l vee kohta	10 l	0,25l
0,5%	50 ml iga 10 l vee kohta	10 l	0,5 l

- Täitke doseerimisanum ettenähtud tootega ja valage puhta vee paaki. Korrake protsessi, kuni saavutate soovitava doseerimise.
- Pärast doseerimist jääb doseerimisanum paaki.

Doseerimisvariant

- Lihtsamaks ja kiiremaks doseerimiseks võib kasutada ka doseerimissüsteeme TASKI J-Flex või QFM-doseerijat. Nende süsteemide kohta täpsema teabe saamiseks pöörduge oma TASKI teeninduspartneri poole.

Eelpuhastus



Tähelepanu!

Eemaldage puhastatavalt pinnalt igasugused esemed (puit- ja metalloosad jne).

Eesemed võivad pöörleva tööriista tõttu eemale paiskuda ning põhjustada kahjustusi inimestele ja keskkonnale.

Töö alustamine



Tähelepanu!

Selle masina kasutamisel tuleb alati kanda mittelibisevaid jalatseid ja sobivat tööriietust!



Tähelepanu!

Tutvuge esmalt masinaga ja tehke esimese proovisõit kohas, kus on palju vaba ruumi.

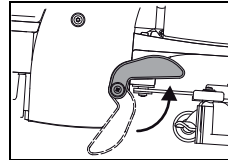

- Pange masin parkimistuge üles lükates tööasendisse.

Masina tõstmisel liigub parkimistugi vedrustuse abil üles.

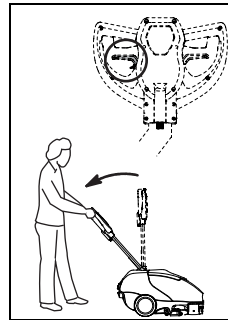

- Liigutage juhtkäepidemel olevat reguleerimishooba ja langetage juhtvarras aeglaselt nii palju allapoole, kuni käsivarred on välja sirutatud (tööasend).

- Laske reguleerimishoob lahti, siis juhtvarras fikseerub.

Programmi käivitamine käsitsi

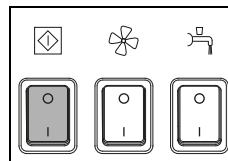

- Lülitage masin sisse (pealüliti).
Lüliti näidik süttib.

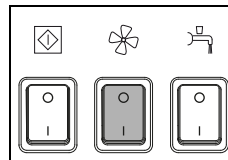

- Vajutage imemisagregaadi lüliti.
Lüliti näidik süttib.

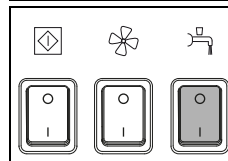

- Vajutage puhastuslahuse lüliti.
Lüliti näidik süttib.

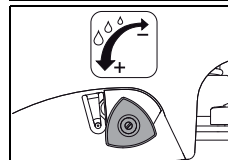

- Doseerige koguseregulaatoriga puhastuslahust.

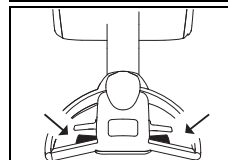

- Vajutage lülitushooba.
Seeläbi hakkab tööriist liikuma.

Puhastuse algus

Töötamine painduva juhtvardaga

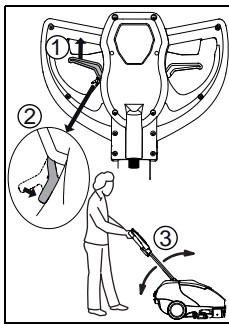

- Tõmmake reguleerimishooba (1) ja pange reguleerimishoova lukustus (2) sisse.
Selle lukustusega saab juhtvarrast (3) vabalt üles ja alla liigutada. Reguleerimishooba uuesti tõmmates lukustus vabastatakse.

Töötamine kaabitsaga

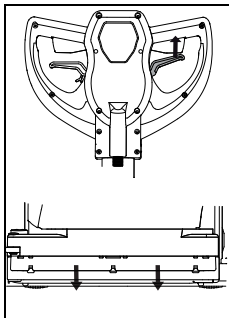

- Tõmmake kaabitsa langetamiseks aktiveerimishooba.
Kaabits on mõeldud eelkõige laua ja pingi alt puhastamiseks. Nii lastakse jääkvesi masinat tagasi tõmmates maha ja imetakse edasiliikumisel taas sisse.

Puhastamine

Otsene meetod:

Küürimine ja imemine ühe etapina.

Kaudne meetod:

Puhastuslahuse lisamine, küürimine ja sisseimu mitme etapina.



Märkus

Täpsemaid üksikasju otsese ja kaudse töömeetodi kohta saate vastava meetodi kaardilt.

Täpsema teabe saamiseks pöörduge oma TASKI müüginõustaja poole.



Märkus

Teatud olukorras võib põrandakatte/mustuse ja puhastustoote kindla kombinatsiooni korral masina juhtimine olla raskendatud.

Puhastuslahuse lisamine



Tähelepanu!

Ilma puhastuslahuseta töötamine võib kaasa tuua põrandapinna kahjustused.



Märkus

Pumbast kostuv kolin annab märku, et puhta vee paak on tühi.



Tähelepanu!

Pump ei tohi kunagi pikka aega tühjalt töötada.

- Masin peab olema välja lülitatud.
- Avage paagi kaas.
- Täitke puhta vee paak veega, vt lk 90.
- Lisage puhastustoodet doseerimisanumaga.
- Sulgege paagi kaas.

Heitveepaagi tühjendamine

Heitveepaak on täis:

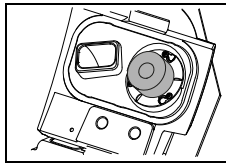

- Kui heitveepaak on täis, imatakse ujuk sisseimufiltrisse.
Seejärel muutub masina tekitatav heli, sest sisseimuri pöörlemiskiirus suureneb ja masin ei ime enam vett põrandalt sisse.

- Tühjendage heitveepaak, vt lk 93.

Transportimine trepil



Märkus

Masinat tohib trepil transportida üldiselt ainult kahekesi.

- Masin peab olema välja lülitatud (pealüliti).



Tähelepanu!

Masina igasuguse tõstmisega kaasneb risk!

Valesammud võivad kaasa tuua isiku- ja masinakahjud.



Tähelepanu!

Puhta vee paak ja heitveepaak tuleb enne masina ülestõstmist täielikult tühjendada.



- Masina tõstmiseks võtke kinni süvendatud käepidemest imidüüsi juures ja teine isik võtab kinni juhtkäepidemest.

Töö lõpetamine

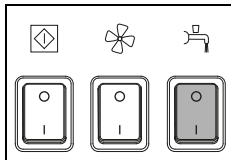

- Vajutage puhastuslahuse lülitit.
Puhastuslahuse juurdevool seiskub.

- Sõitke mõni meeter edasi, et heitveejägid eemaldada.
- Laske lülitushoob lahti.

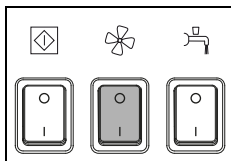

- Vajutage imemisagregaadi lülitit.
Imimootor lülitub välja.

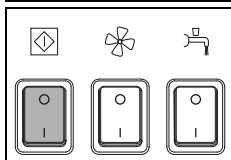

- Lülitage masin välja (pealüliti) ja tõm-
make pistik pistikupesast välja.



Tähelepanu!

Järgmistel sammudel masina tühjendamiseks ja puhastamiseks peab masin olema alati välja lülitatud (pealüliti).

Sisseimudüüsi eemaldamine ja puhastamine

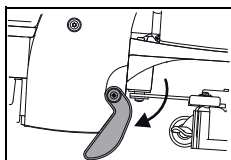

- Asetage masin parkimistoele.

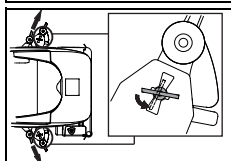

- Eemaldage imidüüs, keerates kinnituskruve.
- Puhastage imidüüsi voolava vee all ja kasutage harja.



Märkus

Optimaalse imemistulemuse tagavad ainult puhastatud ja terved lamellid!

Heitvee ja puhta vee paagi tühjendamine ja puhastamine



Märkus

Heitvee või puhastuslahus tuleb ära visata riiklike jäätmeäitluseeskirjade kohaselt.



Märkus

Heitveepaaki tühjendades kasutage puhastusvahendi tootja eeskirjade kohaseid isikukaitsevahendeid.

Heitveepaagi tühjendamine

- Avage paagi kaas.

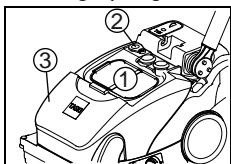

- Heitveepaagi tühjendamiseks eemaldage suurema mustuse korv (1), keerake kaas (2) kõrvale ja eemaldage paak masinast.

Tühjendusava (2) kaudu saab paagi täielikult tühjendada.

Puhta vee paagi tühjendamine

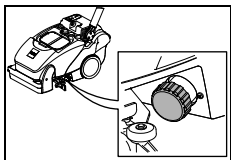

- Puhta vee paagi tühjendamiseks tuleb filter maha keerata.

Heitveepaagi puhastamine

- Avage paagi kaas.

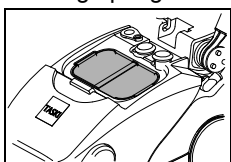

- Võtke välja suurema mustuse korv (kollane) ja tühjendage see.
- Puhastage filter hoolikalt voolava vee all.

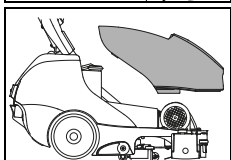

- Eemaldage masinalt heitveepaak.
- Loputage heitveepaaki põhjalikult puhta veega.

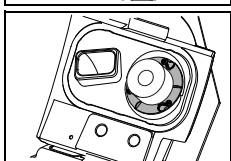

- Eemaldage imifilter (kollane) ja eemaldage sellelt mustus lapi või pehme harjaga.

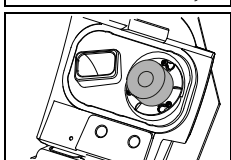

- Kontrollige, kas ujuk on töökorras.



Tähelepanu!

Ummistunud imifilter võib sisseimuvõimsust vähendada.

- Asetage heitveepaak uuesti masinasse.
- Monteerige suurema mustuse filter (kollane) ja sisseimufilter tagasi masina külge.
- Keerake tühjendusava kaas uuesti kinni ja vajutage avasse, kuni see fikseerub.

Puhta vee paagi puhastamine

- Loputage siis puhta vee paaki põhjalikult puhta veega.

Pärast töö lõppu:

1. Loputage paaki korralikult ainult veega:
Täitke puhta vee paak veega. Nihutage masin pöranda äravoolutoru või sobiva koha juurde. Lülitage tööriistaagregaat sisse ja loputage kogu süsteem veega läbi. Seejärel tühjendage puhta vee paak täielikult, keerates filtri välja.

Perioodiliselt:

2. Puhastamine klooritablettidega:
Täitke puhta vee paak täielikult puhta veega. Lisage klooritablid vastavalt tootja andmetele. Lülitage tööriistaagregaat sisse ja loputage kogu süsteem kloorilahusega umbes 30 sekundit läbi. Seejärel laske lahusel 45–60 minutit puhta vee paagis mõjuda.
3. Lõpptööd:
Eemaldage kloorilahus täielikult, keerates filtri välja. Seejärel keerake filter filtrikorpusesse. Täitke puhta vee paak poolenisti puhta veega. Lülitage tööriistaagregaat sisse ja loputage kogu süsteem puhta veega läbi. Loputage puhta vee paaki korralikult. Eemaldage puhta vee paagist jäävesi. Seejärel keerake filter filtrikorpusesse. Jätke paagi kaas lahti ja laske puhta vee paagil ära kuivada.



Oht!

Ärge lisage kloorilahusele puhastusvahendeid. Võivad tekkida absorbeeruvad halogeenuorgaanilised ühendid (AOX). Need on keskkonnale kahjulikud ja mürgised.



Tähelepanu!

Ärge lisage kunagi klooritablette happelise lahusesse. (Gaasilise kloori teke.) Koolitage kindlasti töötajaid! Eemaldage katlakivi ainult vajaduse korral, ärge kunagi kasutage lisaks klooritablette!



Tähelepanu!

Klooritablettide ladustamisel tuleb hoida ohutut kaugust happeliste toodetega. Koolitage kindlasti töötajaid!

Imivooliku puhastamine

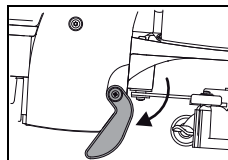

- Asetage masin parkimistoele.
- Avage paagi kaas.
- Eemaldage heitveepaak ja imidüüs.



- Tõmmake imivoolik hoidikust vertikaalsesse asendisse.
- Puhastage imivoolikut voolava veega, nii et mustus eemalduks.

Märkus



Imivoolik ei ole kollase märgistusega, kuid sellest hoolimata on oluline, et seda iga puhastuskorra järel puhastatakse. See hoiab ära imivooliku võimalikud ummistused.

Puhta vee paagi filtri puhastamine

Märkus



Puhastage pärast iga töö lõppu filtriga puhta vee paak.

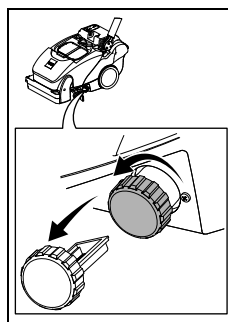

- Krüvige filtriga puhta vee paak lahti ja eemaldage see.
- Puhastage paak põhjalikult puhta veega.

Tööriista eemaldamine ja puhastamine

Märkus



Puhastage tööriist alati pärast puhastustööde lõpetamist.

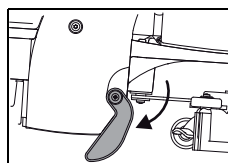

- Asetage masin parkimistoele.

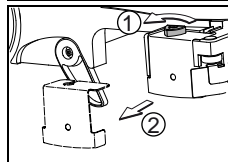

- Keerake kolmekandiline pide (1) lahti ja eemaldage harjahoidik (2).

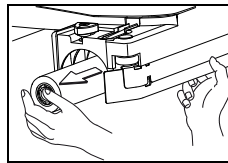

- Tõmmake hari harjakorpusest välja.

- Puhastage harja voolava vee all.

Veejaoturi puhastamine

Märkus



Puhastage tööriist alati pärast puhastustööde lõpetamist.

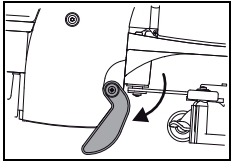

- Asetage masin parkimistoole.

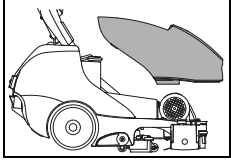

- Eemaldage masinalt heitveepaak.

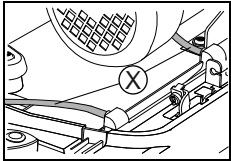

- Eemaldage veejaoturi kaanelt voolikud.

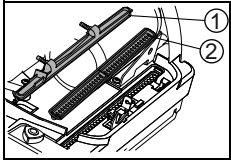

- Eemaldage kaas (1) ja veejaotur (2).
- Puhastage kaas (1) ja veejaotur (2) voolava vee all.

Masina puhastamine



Tähelepanu!

Ärge puhastage masinat survepesuri ega veejoaga.

Masinasse tungiv vesi võib põhjustada mehaaniliste või elektriliste osade olulist kahjustumist.

- Pühkige masinat niiske lapiga.

Masina hoiundamine/parkimine (mitte töö ajal)

Märkus



Masin peab olema välja lülitatud (pealüliti).

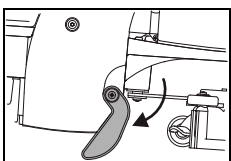

- Hoiundage masinat parkimistoel ja paagi avatud kattega. Nii saab paak kuivada. Niimoodi saab ära hoida hallituseente ja ebaseeldiva lõhna teket.

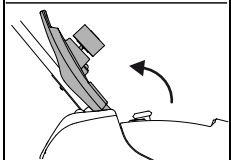

Tähelepanu!

Ärge hoiundage masinat kunagi tühjendunud akudega. See kahjustab akusid jäädavalt.

Teenindus, hooldus ja korrashoid

Masina hooldamine on laitmatu toimimise ja pika eluea eeldus.



Tähelepanu!

Kasutada tohib ainult TASKI originaalvaruosi, vastasel juhul kaotab garantii kehtivuse ja tootja ei vastuta tekkivate kahjude eest!

Sümbolite seletus:

◇ = iga puhastuskorra järel, ◇◇ = iga nädal, ◇◇◇ = iga kuu, ⊗ = hoolduslamp

Tegevus	◇	◇◇	◇◇◇	⊗	⌘
Heitvee- ja puhta vee paagi tühjendamine ja puhastamine	•				93
Imifiltri puhtuse kontrollimine / puhastamine	•				
Kõikide kollasega märgitud osade puhastamine	•				
Tööriistade puhastamine	•				94
Sisseimudüüsi puhastamine, lamellide kulumise kontrollimine ja vajaduse korral vahetamine	•				93
Masina puhastamine niiske lapiga	•				95
Paagi kaane tihendi puhastamine ja mõrade kontrollimine, vajaduse korral vahetamine	•				

Hooldusvälbad

TASKI masinad on kvaliteetsed masinad, mille ohutust on tehases katsetanud volitatud kontrollijad. Elektri- ja mehaanikaosad kuluvad ja vananevad pikaajalisel kasutamisel.

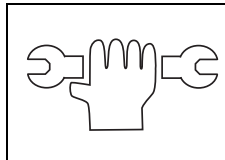

- Selleks et tagada masina ohutu kasutamine ja töökorras olek, tuleb seda viia hooldusesse siis, kui süttib hooldusnäidik (tehasesead 250 töötunnid) või vähemalt kord aastas.

Märkus



Suure töökoormuse ja/või ebapiisava hoolduse puhul on nõutav hooldus lühemate intervallide järel.

Hoolduskeskus

Kui pöördute meie poole seoses talitlustörke või tellimusega, öelge meile alati masina tüübitähis ja number.

Need leiate oma masina tüübisildilt. Kasutusjuhendi viimasel lehel on teile lähima TASKI hoolduspartneri aadress.

Imidüüsi lamellide vahetamine

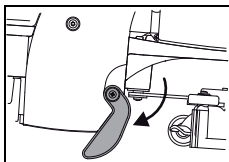

- Asetage masin parkimistoele.

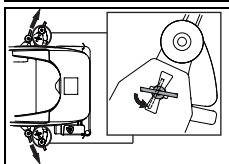

- Eemaldage imidüüs, keerates kinnituskruve.

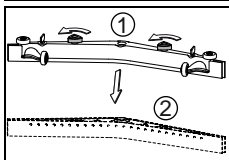

- Keerake kolmekandilised pidemed (1) välja ja tõmmake lamellikorpus (2) düüsikorpusest ära.

Kaabitsa lamellide vahetamine

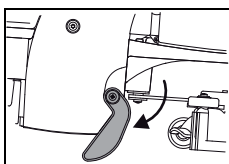

- Asetage masin parkimistoele.

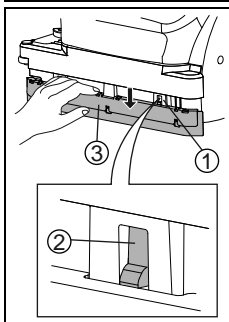

- Vajutage kaabits käega alla, kuni nähtavale ilmuvad katteplaadi sulgurid (1).
- Vajutage sulguriklapp (2) tahapoole, kuni katteplaadi (3) saab eemaldada.

- Nüüd saate lamelle pöörata või välja vahetada.
- Paigaldage nüüd uuesti katteplaat (3). Jälgige, et sulguriklapp (2) õigesti fikseerub.



Tähelepanu!

Vigastusoht – sõrmed võivad vahele jääda!

Tõrked

Tõrge	Võimalik põhjus	Tõrke kõrvaldamine	Lk
Masin ei tööta	Pistik ei ole pistikupessa sisestatud	• Ühendage pistik võrgu pistikupe-saga.	
	Pealüliti on välja lülitatud	• Lülitage pealüliti sisse	89
	Toitepistik või -kaabel on defektne	• Pöörduge hoolduspartneri poole	
Tööriistaagregaati või imemisagregaati ei saa välja lülitada	Elektroonika või kasutustabloo viga	• Lülitage masin välja (pealüliti) ja tõmmake pistik pistikupesast välja. • Pöörduge hoolduspartneri poole	89
Hari ei pöörle	Masin on ülekoormatud, liigvoolu-kaitse	• Laske ajamilüliti lahti ja vajutage uuesti	89
	Mootor pöörleb, tööriist mitte	• Ajamirihm rebenenud • Pöörduge hoolduspartneri poole	
Halb imemisvõimsus Põrand jääb märjaks Heitvett ei imeta	Sisseimuseade ei ole sisse lülitatud	• Vajutage sisseimuagregaadi nup-pu	89
	Ujuk sulgeb imemisagregaadi sise-nemisava (heitveepaagi ületäitekaitse)	• Heitveepaak on täis, kontrollige • Kontrollige, kas ujuk on töökorras	89
	Sisseimuvoolik ei ole ühendatud	• Ühendage sisseimuvoolik	90
	Imidüüs ei ole põrandal	• Kontrollige düüsikinnituse toimi-mist	90
	Lamellid kulunud	• Vahetage lamellid	96
	Voolik või düüs ummistunud (nt puu-tükid, riidejäägid)	• Eemaldage võõrkehad	
	Imifilter ummistunud	• Eemaldage võõrkehad	89
	Kontrollige paagi kaane tihendit pra-gude/mustuse suhtes	• Puhastage tihend või vahetage defekti korral välja	
	Suurema mustuse korv on täis	• Võtke suurema mustuse korv välja • Kloppige suurema mustuse korv puhtaks ja loputage seda voolava vee all	
Puhastuslahust ei välju piisavas ko-guses	Puhastuslahuse paak (puhta vee paak) on tühi	• Kontrollige puhastuslahuse paaki (puhta vee paaki) ja täitke see vee-ga	92
	Puhta vee paagi filter on ummistu-nud	• Puhastage puhta vee paagi filter	94
	Puhastuslahuse nupp on välja lülita-tud	• Vajutage puhastuslahuse nuppu	89
Masinast eritub vahtu või vedelikku	Ujuk ei ole töökorras	• Lülitage imemisagregaat välja • Kontrollige, kas ujuk on töökorras	



Tehnilised andmed

Masin	350E		
Töölaius	38		cm
Imidüüsi laius	53		cm
Mõõtmed (p × l × k)	79 × 45 × 43		cm
Masina maksimumkaal töövalmis olekus	46		kg
Nimipinge	220–240 V	100–120V	AC
Sagedus	50	60	Hz
Nimivõimsuse nominaalväärtus	1100		W
Puhta vee paagi nominaalväärtus +/- 5%	10		l

Kindlaks tehtud väärtused vastavalt standardile IEC 60335-2-72		
Helirõhutase LpA	72	dB(A)
Ebamäärasus KpA	2,5	dB(A)
Vibratsiooni koguväärtus	<2,5	m/s ²
Ebamäärasus K	0,25	m/s ²
Pritsmeveekaitse	IPX3	
Kaitseklass	I	

Tarvikud

Nr	Artikkel
7516863	Standardne rullhari 38 cm
7516864	Kõva rullhari 38 cm
7518532	Aktiivkiust rullik

Transport



Märkus

Masinat tohib kanda üldiselt ainult kahekesi.



Tähelepanu!

Masina igasuguse tõstmisega kaasneb risk!

Valesammud võivad kaasa tuua isiku- ja masinakahjud.



Tähelepanu!

Puhta vee paak ja heitveepaak tuleb enne masina ülestõstmist täielikult tühjendada.

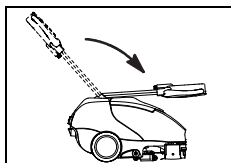

- Tõmmake reguleerimishooba ja pöörake juhtvarras ettepoole, kuni see asetseb paagi kaanel.

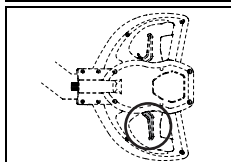

- Laske reguleerimishoob lahti, et juhtvarras fikseeruks.

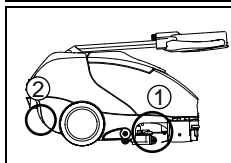

- Masina tõstmiseks võtke kinni süvendatud käepidemest (1) imidüüsi juures ja teine isik võtab kinni süvendatud käepidemest (2) tagaosa katel.



Märkus

Transportige masinat püstiasendis.



Märkus

Veenduge, et masin oleks transportivaendis kindlalt kinnitatud.

Kõrvaldamine



Märkus

Masin ja selle tarvikud tuleb pärast nende kasutamise lõpetamist kõrvaldada vastavalt riigis kehtivatele eeskirjadele. Diversey hoolduspartner aitab teid kokkuleppel.

Masina mõõtmed

Mõõtmed on sentimeetrites!

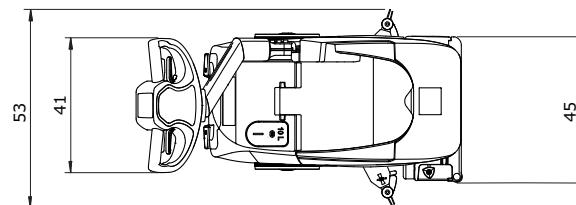
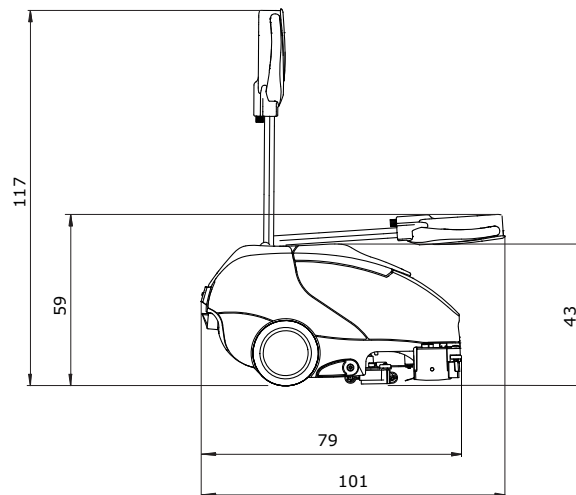

ET

Käännös alkuperäisestä käyttöohjeesta



VARO!

Käyttöohje ja turvallisuusohjeet on ehdottomasti luettava ennen koneen käyttöönottoa.

Säilytä käyttöohjetta huolellisesti ja koneen läheisyydessä myöhempää tarvetta varten.

Merkkien selitys



Vaara:

Sisältää tärkeitä ohjeita, joiden noudattamatta jättäminen voi aiheuttaa henkilöille vaaratilanteen ja/tai johtaa laajoihin esinevahinkoihin!



Huomioitavaa:

Sisältää tärkeitä tietoja, joiden noudattamatta jättäminen voi johtaa toimintahäiriöihin ja esinevahinkoihin!



Huomioitavaa:

Sisältää tärkeitä koneen taloudellista käyttöä koskevia ohjeita, joiden laiminlyönti voi johtaa toimintahäiriöihin!

Tarkoittaa työvaiheita, jotka on suoritettava annetussa järjestyksessä.

Sisällysluettelo

Turvallisuusohjeet	100
Puhdistusaineet	102
Laajennetut asiakirjat	102
Koneen rakennekuva	103
Ennen käyttöönottoa	104
Työskentelyn aloittaminen	105
Työskentelyn lopettaminen	107
Palvelu, huolto ja ylläpito	109
Toimintahäiriöt	111
Tekniset tiedot	112
Varusteet	112
Kuljetus	113
Hävittäminen	113
Koneen mitat	113

Koneen käyttötarkoitus

Koneet on tarkoitettu ammattikäyttöön (esim. hotellit, koulut, sairaalat, tehtaot, ostoskeskukset, urheiluhallit ym.). Koneita käytetään kovien lattioiden märkäpuhdistukseen tätä käyttöohjetta noudattaen. Tämä kone on tarkoitettu käytettäväksi ainoastaan sisätiloissa.



Huomioitavaa:

Konetta ei saa käyttää lattioiden kiillotukseen, öljymiseen, vahaamiseen, eikä maton pesuun ja pölyn imemiseen. Parkeetti- ja laminaattilattian märkäpuhdistus suoritetaan tällä koneella aina omalla vastuulla.



Vaara:

Koneeseen tehtävät muutokset, joihin Diversey ei ole antanut lupaa, johtavat varoitusmerkkien ja CE-vaatimusten mukaisuuden raukeamiseen. Koneen käyttötarkoituksesta poikkeava käyttö voi aiheuttaa ihmisten vahingoittumisen sekä johtaa koneen ja työympäristön vaurioitumiseen. Kyseisissä tapauksissa raukeavat yleensä kaikki takuu- ja mahdolliset vastuuvaatimukset.

Turvallisuusohjeet

TASKI-koneet on suunniteltu ja valmistettu siten, että ne täyttävät EY-direktiivien asiaankuuluvat, voimassa olevat turvallisuus- ja terveysvaatimukset, mistä niillä on osoituksena CE-merkki.



Vaara:

Konetta saavat käyttää vain henkilöt, jotka ovat saaneet asianmukaisen koulutuksen koneen käyttöön tai jotka ovat todistaneet olevansa siihen päteviä ja joille on nimenomaan annettu tehtäväksi koneen käyttö.



Vaara:

Tätä konetta eivät saa käyttää lapset eivätkä henkilöt, joilla on rajoittuneet fyysiset, sensoriset tai henkiset kyvyt tai joilla ei ole riittävästi kokemusta tai tietoja koneen käytöstä.

Lisäksi on varmistettava, etteivät lapset leiki tämän koneen kanssa.



Vaara:

Konetta ei saa käyttää tiloissa, joissa säilytetään tai käsitellään räjähdysvaarallisia ja helposti syttyviä aineita (esim. bensiini, liuottimet, polttoöljy, pöly jne.).

Koneen sähköiset tai mekaaniset osat voivat aiheuttaa kyseisten aineiden syttymisen.

**Vaara:**

Konetta ei saa käyttää myrkyllisten, terveydelle haitallisten, syövyttävien tai ärsyttävien aineiden (esim. vaarallisten pölyjen jne.) imemiseen. Suodatinjärjestelmä ei kykene riittävän tehokkaasti suodattamaan tällaisia aineita.

Käyttäjälle ja kolmannelle taholle voi mahdollisesti aiheutua terveydellisiä haittoja.

**Vaara:**

Ota työskennellessä huomioon ympäröivät olosuhteet, kuten kolmannet osapuolet ja lapset! Nopeutta on hiljennettävä erityisesti paikoissa, joissa näkyvyys on rajoitettu, kuten ovien edessä tai kulman takaa lähestyttäessä.

**Vaara:**

Koneella ei saa kuljettaa muita ihmisiä ja esineitä.

**Vaara:**

Toimintahäiriön tai vian ilmetessä sekä törmäyksen tai putoamisen jälkeen valtuutetun asiantuntijan on ennen uudestaan tapahtuvaa käyttöönottoa tarkistettava kone. Sama pätee myös, jos kone on jätetty ulkosalle, upotettu veteen tai se on altistunut kosteudelle.

**Vaara:**

Koneen käyttö on keskeytettävä välittömästi turvallisuudelle merkityksellisten osien vaurioituessa, joita ovat esim. harjan suojus, verkkojohto tai koneen kansiosat, joiden alla on sähköisiä osia!

**Vaara:**

Konetta ei saa pysäyttää, pysäköidä tai varastoida ala- tai ylämäkiin.

**Vaara:**

Kaikkien koneelle tehtävien töiden yhteydessä kone on sammutettava.

**Vaara:**

Konetta ei saa käyttää sähkömagneettisesti kuormitetuissa tiloissa (sähkösavu-sumu).

**Vaara:**

Konetta ei saa ajaa >2 % ala- tai ylämäissä.

Jyrkät käännökset ala- ja ylämäissä saattavat johtaa koneen kallistumiseen, ja siksi tällaiset käännökset ovat kiellettyjä. Syn-tyy onnettomuusriski.

Huomioitavaa:

Estä koneen luvaton käyttö ja vie se suljetuun tilaan, kun sitä ei käytetä.

**Huomioitavaa:**

Konetta saa käyttää ja säilyttää vain kuivassa, pölyttömässä ympäristössä yli +10 ja alle +35 asteen lämpötiloissa.

**Huomioitavaa:**

Vain valtuutetut asiantuntijat, jotka ovat perillä kaikista tässä käyttöohjeessa annetuista merkityksellisistä turvallisuusmääräyksistä, saavat suorittaa koneen mekaanisten tai sähköisten osien korjaustyöt.

**Huomioitavaa:**

Käytä koneessa vain näissä käyttöohjeissa mainittuja tai TASKI yhteistyökumppanisi suosittelemia varusteita (harja, vetoalusta, jne.), muiden varusteiden käyttö voi vaikuttaa koneen turvalliseen käyttöön. Muut varusteet voivat heikentää koneen turvallisuuden ja sen toimintoja.

**Huomioitavaa:**

Henkilönsuojelua ja tapaturmantorjuntaa koskevia kansallisia määräyksiä ja myös valmistajan tietoja puhdistusaineiden käytöstä on johdonmukaisesti noudatettava.

**Huomioitavaa:**

Verkkopistoketta ei saa liittää eikä irrottaa märillä käsillä!

**Huomioitavaa:**

Tarkista, että käyttämäsi verkkojännite vastaa koneen tyyppikilvessä ilmoitettua verkkojännitettä!

**Huomioitavaa:**

Varmista, etteivät pyörivät varusteet (harjat, vetoalustat ja laikat) purista tai revi verkkojohtoa ja etteivät öljyt, kuumuus ja terävät reunat vauriota johtoa!

**Huomioitavaa:**

Sammuta imuysikkö välittömästi, jos koneesta valuu vaahtoa tai nestettä!



**Huomioitavaa:**

TASKI-koneet ja -laitteet suunnitellaan siten, että nykytietämyksen mukaan voidaan sulkea pois esiintyvien äänten ja värinöiden aiheuttamat terveysriskit. Katso Tekniset tiedot sivulta 112.

Puhdistusaineet**Huomioitavaa:**

TASKI-koneet on suunniteltu siten, että ne saavuttavat yhdessä TASKI-puhdistusaineiden kanssa optimaaliset puhdistustulokset.

Muut puhdistusaineet voivat johtaa koneen tai työympäristön toimintahäiriöihin ja koneen vaurioihin.

Tästä syystä suosittelemme käyttämään ainoastaan TASKI-puhdistusaineita.

Takuu ei kata toimintahäiriöitä, jotka aiheutuvat väärin puhdistusaineiden käytöstä.

Ota lisätietojen saamiseksi yhteyttä TASKI-yhteistyökumppaniisi.

Laajennetut asiakirjat**Huomioitavaa:**

Koneen sähkökaavio löytyy varaosaluettelosta.

Ota yhteyttä asiakaspalveluun lisätietojen saamiseksi.

Koneen rakennekuva

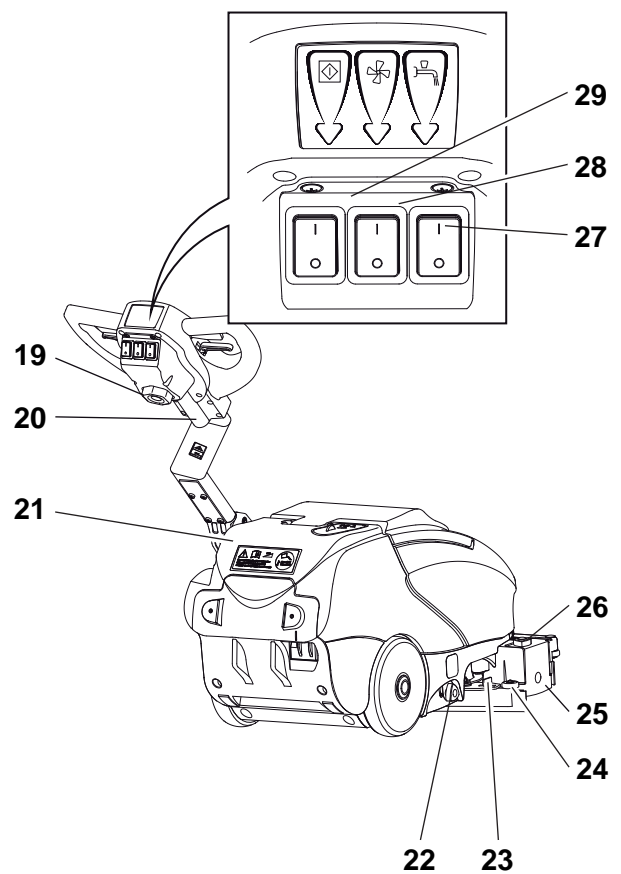
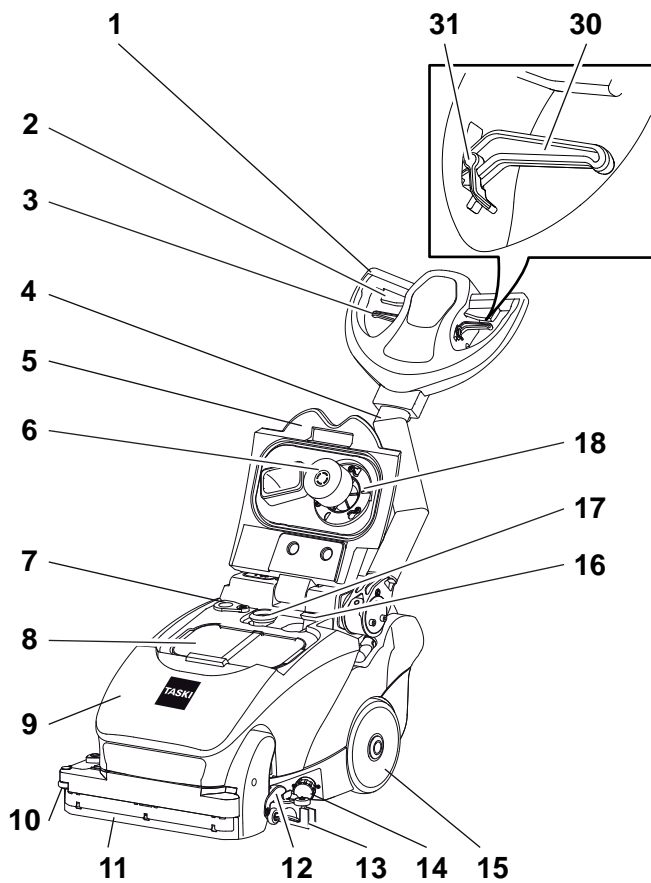

- 1 Ajokahva
- 2 Kytkevipu (harjamootori päällä/pois)
- 3 Etukuivaimen käyttökahva
- 4 Metallinen ohjausvarsi
- 5 Säiliön kansi
- 6 Ylitäytön estin
- 7 Tyhjennysaukko
- 8 Roskaseula
- 9 Likavesisäiliö
- 10 Sivutörmäyspyörä
- 11 Etukuivain
- 12 Koneen pysäköintituki
- 13 Imusuulake
- 14 Puhdasvesisuodatin
- 15 Kuljetuspyörät
- 16 Imumootorin letku
- 17 Imuletku
- 18 Imuilman suodatin
- 19 Virtajohto
- 20 Ohjausyksikön virtajohto
- 21 Puhdasvesisäiliö
- 22 Veden säätely
- 23 Imusuulakkeen lukitsinkahva
- 24 Törmäyspyörä
- 25 Harjan pidin
- 26 Harjan lukitsin
- 27 Käyttöliuoksen kytkin
- 28 Imuysikön kytkin
- 29 Pääkytkin (PÄÄLLÄ / POIS PÄÄLTÄ)
- 30 Säätovipu (ajokahvan kallistusta varten)
- 31 Säätovivun lukitus (ohjausvarren vapaa liikkuminen)

Ennen käyttöönottoa

Varusteiden käyttö

Tarkista ennen käyttöä:

- Tarkista, että pesuharjan harjakset eivät ole kuluneet alle punaisen merkkiharjaksen pituuden tai, että harjaksen pituus on yli 1 cm.
- että laikka ei ole kulunut ja että se on puhdas.



Huomioitavaa:

Älä käytä harjoja, joiden kulumisraja on saavutettu. Punaisen harjakimpun pituus osoittaa rajan. Älä käytä laikkoja, jotka on käytetty loppuun tai jotka ovat likaisia. Käytä ainoastaan alkuperäisiä TASKI-varusteita. Näiden ohjeiden laiminlyönti voi johtaa puutteellisiin puhdistustuloksiin ja jopa lattiavaurioihin.

- Koneen on oltava sammutettuna.

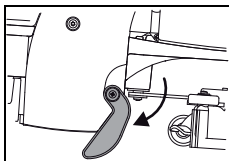

- Tue kone pysäköintituella.

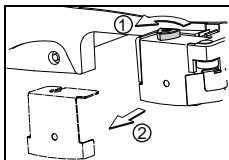

- Kierrä irti harjan lukitsin (1) ja irrota harjan pidin (2).

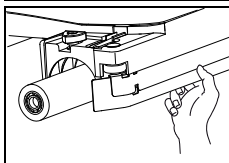

- Työnna harja harjakoteloon.
- Paina harjaa ylöspäin oikealla kädellä siten, että harjakotelossa oleva keskitysosa tarttuu siihen.

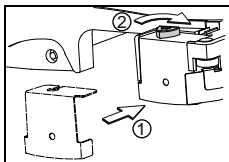

- Aseta harjan pidin (1) takaisin paikoilleen ja kierrä harjan lukitsin (2) kiinni.

Imusuulakkeen asennus

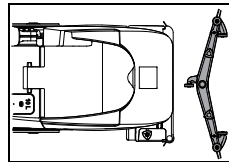

- Aseta imusuulake lattialle koneen eteen.

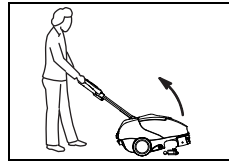

- Kallista konetta taaksepäin ja aja se imusuulakkeen ylle.



- Laske kone takaisin lattialle.

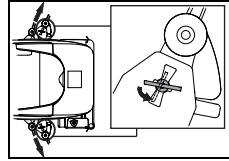

- Työnna lukitusmutterit aukkoihinsa.
- Kierrä lukitusmuttereita 90°.

Puhdasvesisäiliön täyttäminen



Huomioitavaa:

Suurin sallittu veden lämpötila on 60 °C / 140 °F.

Diversey suosittelee käyttämään kylmää vettä, koska kuuma vesi jäähtyy lattiakosketuksessa välittömästi lämpötilaan eikä siitä siksi ole hyötyä.

- Koneen on oltava sammutettuna.
- Irrota kumikorkki puhdasvesisäiliöstä.

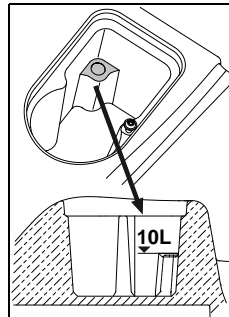

- Täytä puhdasvesisäiliö vedellä täytötason ylärajaan asti.

- Kiinnitä kumikorkki takaisin puhdasvesisäiliöön.

Annostelu



Huomioitavaa:

Käytä suojakäsineitä, suojalaseja ja tarvittaessa suojavaatetusta käsitellessäsi puhdistukseen tarvittavia kemikaaleja!



Huomioitavaa:

Käytä vain Diverseyn suosittelempia puhdistusaineita ja noudata ehdottomasti käyttöohjeita.



Vaara:

Muiden puhdistusaineiden käyttö (esim., jotka sisältävät liuottimia, klooria, happoja) voivat aiheuttaa terveyshaittoja ja vahingoittaa konetta!



Huomioitavaa:

Saat tarkan mittaustuloksen käyttämällä annostelukupin mitta-asteikkoa. Säiliön täyttötasomerkintä vastaa annostelukupin merkintää. Koneen tyyppi on merkitty annostelukuppiin.

Annosteluesimerkkejä:

Tarkista annosteluohje puhdistusaineastian etiketistä		Vettä säiliöissä	Puhdistusaineen määrä täyteen säiliöön
0,25 %	25 ml 10 l:ssa vettä	10 l	0,25 l
0,5 %	50 ml 10 l:ssa vettä	10 l	0,5 l

- Täytä annostelumitta tarvittavalla puhdistusaineella ja kaada sisältö puhtasvesisäiliöön. Toista prosessi kunnes haluttu annostelu on saavutettu.
- Kun annostelu on valmis, laita annostelumitta puhtasvesisäiliöön.

Annosteluvaihtoehdot

- Voit helpottaa ja nopeuttaa annostelua myös käyttämällä TASKI J-Flex -annostelujärjestelmää tai QFM-annostelusemaa. Jos haluat lisätietoja näistä järjestelmistä, ota yhteyttä TASKI-yhteistyökumppaniisi.

Esipuhdistus



Huomioitavaa:

Poista mahdolliset irtoroskat (puu-, metalliosat jne.) puhdistettavalta alueelta. *Pyörivä harja saattaa lennättää irtoroskia aiheuttaen ympäristössä henkilö- ja esinevahingon riskin.*

Työskentelyn aloittaminen



Huomioitavaa:

Tällä koneella työskenneltäessä on aina käytettävä työturvallisia jalkineita ja sopivaa työvaatetusta!



Huomioitavaa:

Tutustu ensin koneen toimintaan suorittamalla ensimmäinen ajo vapaassa paikassa!

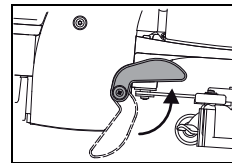

- Siirrä kone työskentelyasentoon nostamalla pysäköintituki ylös. *Nostamalla konetta pysäköintituki kääntyy ylös jousituksen avulla.*

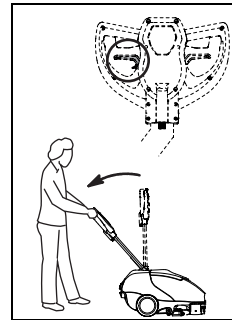

- Käytä ohjaukskahvan säätövipua ja laske ohjaustankoa hitaasti alaspäin, kunnes käsivarret ovat alas ojennettuina (työskentelyasento).

- Vapauta säätövipu, jolloin ohjaustanko lukittuu paikoilleen.

Ohjelman käynnistäminen manuaalisesti

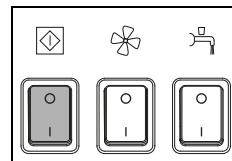

- Käynnistä kone (pääkytkin). *Kytkimen valo syttyy.*

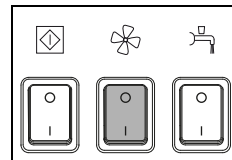

- Paina imuysikön suojattua kytkintä. *Kytkimen valo syttyy.*

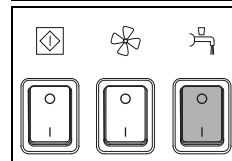

- Paina käyttöliuoksen suojattua kytkintä. *Kytkimen valo syttyy.*

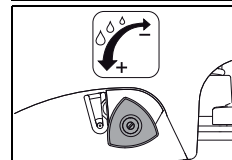

- Annostelee käyttöliuos määrän säätimellä.

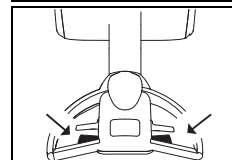

- Paina kytkinvipua. *Näin harjamoottori käynnistyy.*

Pesun aloittaminen

Työskentely vapaasti liikkuvalla ohjaukskahvalla

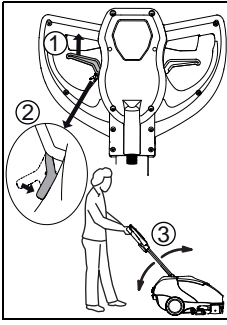

- Paina varren lukitsinkahvaa (1) ja paina vapaan asennon lukitsinta (2). Näin ohjausvartta (3) voi liikuttaa vapaasti ylös ja alaspäin. Voit palata normaaliin varren lukitustapaan painamalla varren lukituskahvaa uudelleen.

Etukuivaimen käyttö

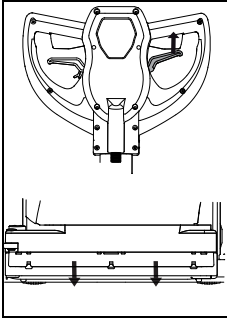

- Laske kuivain alas painamalla etukuivaimen kahvaa. Etukuivainta voidaan käyttää esimerkiksi pestäessä pöytien alustoja. Pesun jälkeen peruutetaan kone pois pöydän alta etukuivain alaslaskettuna, jolloin se kerää pesuveden pois pöydän alta ja se voidaan sen jälkeen imeä pois lattialta imusuulakkeella eteenpäin ajettaessa.

Pesumenetelmä

Suora työskentelymenetelmä:

Pesu ja veden imurointi yhdessä työvaiheessa.

Epäsuora työskentelymenetelmä:

Levitä pesuliuos lattialle harjaamalla (ilman imua), pese ja kuivaa pinta toisella ajolla.



Huomioitavaa:

Tarkempia tietoja suorista ja epäsuorista työskentelymenetelmistä löydät kulloisestakin menetelmäoppaasta.

Ota lisätietojen saamiseksi yhteyttä TAS-KI-asiakasneuvontaan.



Huomioitavaa:

Tietyissä olosuhteissa koneen ohjaus (ohjaus) voi heikentyä lattianpäällysteen/liikaantumisen ja puhdistusaineen tai niiden yhdistelmän aiheuttamasta liukkaudesta johtuen.

Käyttöliuoksen lisääminen



Huomioitavaa:

Työskentely ilman käyttöliuosta voi johtaa lattiavaurioihin.



Huomioitavaa:

Rätisevä ääni pumpusta viittaa puhdasvesisäiliön tyhjentymiseen.



Huomioitavaa:

Älä koskaan anna pumpun käydä kuivana pidempiä aikoja.

- Koneen on oltava sammutettuna.
- Avaa säiliön kansi.
- Täytä puhdasvesisäiliö vedellä, katso sivu 104.
- Lisää puhdistusaine annostelumitalla.
- Sulje säiliön kansi.

Likavesisäiliön tyhjennys

Likavesisäiliö täynnä:

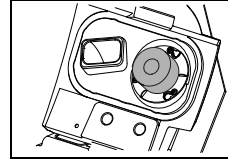

- Kun likavesisäiliö on täynnä, ylitäytönnestinnousee ylös peittäen imuilman suodattimen.

Merkinä tästä on imumoottorin äänen voimistuminen kierrosluvun noustessa sekä huono imutulostila.

- Tyhjennä likavesisäiliö, katso sivu 107.

Porraskuljetus



Huomioitavaa:

Koneen kuljettamiseen portaita tarvitaan pääsääntöisesti kaksi henkilöä.

- Koneen on oltava sammutettuna (pääkytkin).



Huomioitavaa:

Jokainen koneen nostaminen on mahdollinen riski!

Virheellisesti suoritettu koneen siirto saattaa johtaa henkilö- ja konevahinkoihin.



Huomioitavaa:

Puhdas- ja likavesisäiliöt on tyhjennettävä kokonaan ennen koneen nostamista.

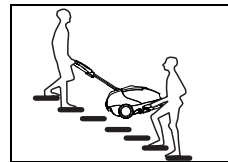

- Tartu nostamista varten koneen imusuulakkeen puoleisesta kilpityypisistä kahvasta samalla, kun toinen henkilö ottaa kiinni koneen kahvasta.

Työskentelyn lopettaminen

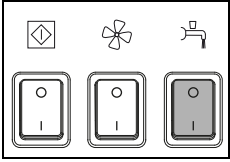

- Paina käyttöliuoksen suojattua kytkintä.
Käyttöliuoksen syöttö pysähtyy.

- Aja vielä muutama metri, jotta loput likavedet imetään pois.
- Vapauta kytkinvipu.

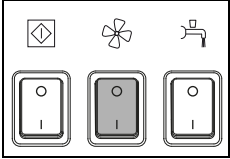

- Paina imuysikön suojattua kytkintä.
Imulaitteen moottori kytketään irti.

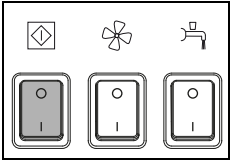

- Sammuta kone (pääkytkin) ja irrota liitin pistorasiasta.



Huomioitavaa:

Seuraavia työvaiheita suoritettaessa on kone sammutettava (pääkytkin).

Imusuulakkeen irrotus ja puhdistus

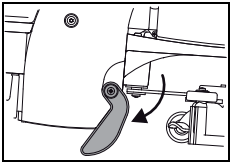

- Tue kone pysäköintituella.

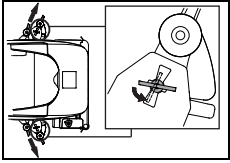

- Irrota imusuulake kiertämällä lukitusruuveja.
- Puhdista imusuulake juoksevan veden alla harjan avulla.



Huomioitavaa:

Vain puhtaat ja ehjät suulakekumit antavat optimaalisen imutuloksen!

Likavesisäiliön ja puhdasvesisäiliön tyhjennys ja puhdistus



Huomioitavaa:

Likaveden tai käyttöliuoksen hävitys on suoritettava kansallisten määräysten mukaan.



Huomioitavaa:

Noudata likavesisäiliön tyhjennyksen yhteydessä puhdistusaineen valmistajan antamia määräyksiä henkilökohtaisesta suojavarustuksesta.

Likavesisäiliön tyhjennys

- Avaa säiliön kansi.

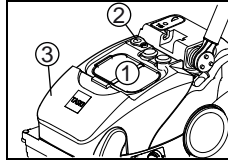

- Irrota likavesisäiliön tyhjentämistä varten roskaseula (1), kierrä korkki (2) sivuun ja poista säiliö koneesta.
Säiliön voi tyhjentää kokonaan tyhjennysaukon (2) kautta.

Puhdasvesisäiliön tyhjennys

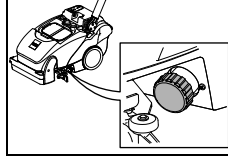

- Suodatin on kierrettävä irti puhdasvesisäiliön puhdistamista varten.

Likavesisäiliön puhdistus

- Avaa säiliön kansi.

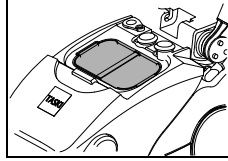

- Irrota roskaseula (keltainen) ja tyhjennä se.
- Huuhtelee se perusteellisesti juoksevan veden alla.

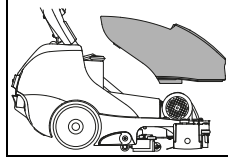

- Irrota likavesisäiliö.
- Huuhtelee likavesisäiliö huolellisesti puhtaalla vedellä.

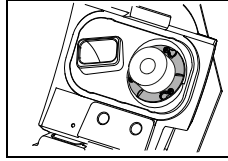

- Poista imuilman suodatin (keltainen) ja pyyhi lika liinalla tai pehmeällä harjalla.

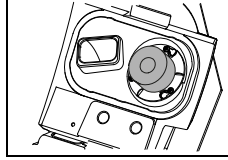

- Tarkista uimurikohon toiminta.



Huomioitavaa:

Tukkeutunut imuilman suodatin voi huonontaa imutehoa.

- Asenna likavesisäiliö takaisin paikalleen.
- Asenna roskaseula (keltainen) ja imuilman suodatin takaisin.
- Kierrä tyhjennysaukon korkki takaisin kiinni ja paina sitä aukkoon, kunnes se loksauttaa paikalleen.

Puhdasvesisäiliön puhdistus

- Huuhtele puhdasvesisäiliö huolellisesti puhtaalla vedellä.

Työskentelyn jälkeen

1. Huuhtele säiliö huolellisesti puhtaalla vedellä. Täytä puhdasvesisäiliö vedellä. Siirrä kone lattiakaivon ylle tai muuhun soveltuvaan paikkaan. Käynnistä harjamoottori ja huuhtele koko vesijärjestelmä vedellä. Kierrä suodatin irti ja tyhjennä puhdasvesisäiliö kokonaan.

Jaksoittain

2. Säiliön desinfioiva puhdistus
Täytä puhdasvesisäiliö puhtaalla vedellä. Lisää veteen yksi klooritabletti (Suma tab) tai 10 ml Sactiv kloramiinia. Käynnistä harjamoottori ja veden tulo ja huuhtele koko vesijärjestelmää desinfiointiliuoksella noin 30 sekuntia. Jätä liuos vaikuttamaan säiliöön 45-60 minuutiksi.
3. Lopettamistoimet:
Kierrä suodatin irti ja tyhjennä klooriliuos kokonaan. Kierrä suodatin kiinni suodatinkehikkoon. Täytä puhdasvesisäiliö puoleenväliin puhtaalla vedellä. Huuhtele koko vesijärjestelmä käynnistämällä harjamoottori ja veden tulo. Huuhtele puhdasvesisäiliö puhtaalla vedellä. Poista pesuvesi puhdasvesisäiliöstä. Kierrä suodatin kiinni suodatinkehikkoon. Jätä säiliön kansi auki ja anna puhdasvesisäiliön kuivua hyvin.



Vaara:

Älä lisää desinfiointiliuokseen mitään puhdistusaineita. Tällöin voi muodostua AOX-yhdisteitä (adsorboituvat orgaaniset halogeeniyhdisteet). Ne ovat haitallisia ympäristölle ja myrkyllisiä.



Huomioitavaa:

Älä koskaan lisää klooritabletteja happamaan liuokseen. (Kloorikaasun muodostuminen) Opasta henkilökuntaa! Tee kalkinpoisto vain tarvittaessa. Älä koskaan käytä sen lisäksi klooritabletteja!



Huomioitavaa:

Säilytä klooritabletteja turvaetäisyydellä happamista tuotteista. Opasta henkilökuntaa!

Imuletkun puhdistus

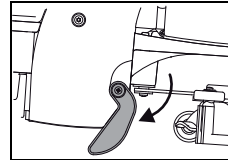

- Tue kone pysäköintituella.
- Avaa säiliön kansi.
- Poista likavesisäiliö ja imusuulake.

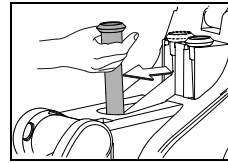

- Vedä imuletku pystyasennossa ulos pidikkeestä.
- Puhdista imuletku huuhtelemalla liat pois juoksevalla vedellä.

Huomioitavaa:



Imuletkua ei ole merkitty keltaisella, mutta se on silti puhdistettava jokaisen käytön jälkeen.

Näin vältetään mahdolliset imuletkun tukokset.

Puhdasvesisuodattimen puhdistus

Huomioitavaa:



Puhdista suodatin jokaisen työskentelykerran jälkeen.

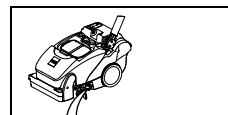

- Käännä puhdasvesisuodatinta ja poista se.
- Huuhtele tämä huolellisesti puhtaalla vedellä.

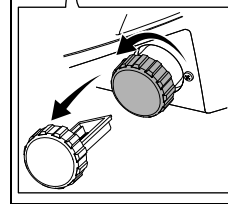

Harjan irrotus ja pesu

Huomioitavaa:



Pese harja joka kerta sen jälkeen, kun puhdistustyöt on suoritettu loppuun.

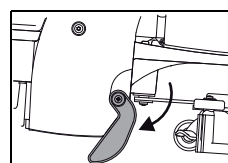

- Tue kone pysäköintituella.

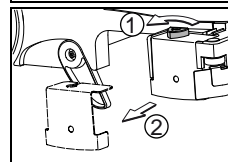

- Kierrä irti harjan lukitsin (1) ja irrota harjan pidin (2).

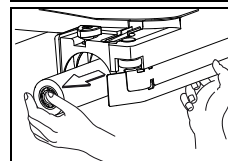

- Vedä harja harjakotelosta.

- Pese harja juoksevan veden alla.

Vedenjakelijan puhdistus

Huomioitavaa:



Puhdista harja/vetoalusta ja laikat jokaisen käyttökerran jälkeen.

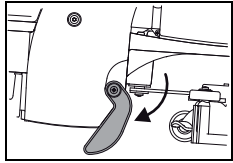

- Tue kone pysäköintituella.

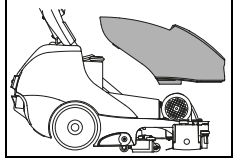

- Irrota likavesisäiliö.

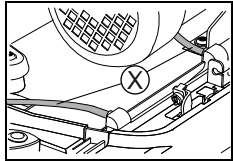

- Irrota letkut vedenjakelijan kannesta.

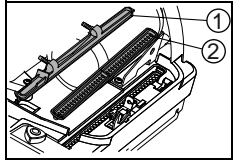

- Irrota kansi (1) ja vedenjakelija (2).
- Pese kansi (1) ja vedenjakelija (2) juoksevan veden alla.

Koneen puhdistus



Huomioitavaa:

Älä koskaan puhdista konetta korkeapainepesurilla tai vesisuihkulla.

Koneen sisään tunkeutuva vesi voi johtaa mekaanisten ja sähköisten osien huomattavaan vahingoittumiseen.

- Pyyhi kone kostealla siivouspyyhkeellä.

Koneen säilytys/pysäköinti (ei toiminnassa)

Huomioitavaa:



Koneen on oltava sammutettuna (pääkytkin).

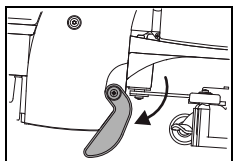

- Säilytä konetta pysäköintituella tuettuna ja säiliön kansi avattuna. Säiliö kuivuu kannen ollessa auki. Näin voidaan estää homesienien ja epämiellyttävien hajujen muodostuminen.

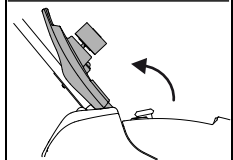

Huomioitavaa:

Älä koskaan varastoi konetta, jossa on purkautuneet akut. Akut vaurioituvat tällöin pysyvästi eikä niitä voida korjata.

Palvelu, huolto ja ylläpito

Koneen huolto on edellytys virheetömälle toiminnalle ja pitkälle käyttöiälle.



Huomioitavaa:

Ainoastaan TASKI-alkuperäisiä osia saa käyttää, muussa tapauksessa kaikki takuu- ja vastuuvaatimukset mitätöityvät!

Merkkien selitys:

◇ = jokaisen käytön jälkeen, ◇◇ = viikoittain, ◇◇◇ = kuukausittain, ⊗ = huoltolamppu

Toimenpide	◇	◇◇	◇◇◇	⊗	Sivu
Likavesisäiliön ja puhtasvesisäiliön tyhjennys ja puhdistus	•				107
Imuilman suodattimen tarkistus, puhdistus ja tarvittaessa pesu	•				
Kaikkien keltaisella merkittyjen osien puhdistus	•				
Harjojen pesu	•				108
Imusuulakkeen pesu, suulakekumien kulumisen tarkistus ja tarvittaessa vaihto	•				107
Koneen pesu kostealla siivouspyyhkeellä	•				109
Säiliön kannen tiivisteiden pesu ja halkeamien tarkistus ja tarvittaessa vaihto	•				

Huoltovälit

TASKI-koneet valmistetaan noudattaen parhaita laatustandardeja ja niiden käyttöturvallisuus varmistetaan tehtaalla valmistettujen tarkastajien toimesta. Koneen sähköiset ja mekaaniset osat kuitenkin kuluvat ja ikääntyvät normaalisti pitkän käyttöiän aikana.

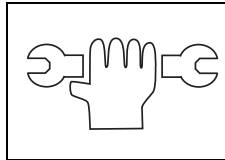

- Koneen jatkuvan häiriöttömän ja turvallisen toiminnan varmistamiseksi suosittelemme koneen huoltamista, kun huoltovälin (tehdasasetus 250 tuntia) merkkivalo syttyy tai vähintään kerran vuodessa.



Huomioitavaa:

Mikäli laitetta käytetään poikkeuksellisissa tai raskaissa olosuhteissa tai sen päivittäinen kunnossapito laiminlyödään suosittelemme lyhyempiä huoltovälejä.

Tekninen asiakaspalvelu

Jos otat meihin yhteyttä toimintahäiriön tai tilauksen vuoksi, mainitse aina meille tyyppimerkintä ja koneen numero.

Kyseiset tiedot löytyvät koneen tyyppikilvestä. Tämän käyttöohjeen viimeiseltä sivulta löytyvät lähellä sijaitsevien TASKI-huoltokumppaneiden osoitteet.

Imusuulakkeen kumien vaihto

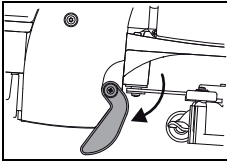

- Tue kone pysäköintituella.

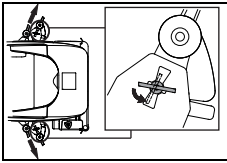

- Irrota imusuulake kiertämällä lukitusruuveja.

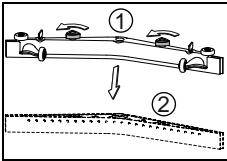

- Irrota kolmioruuvi (1) ja vedä suulakekumiosa (2) imusuulakkeen rungosta.

Etukuivaimen kumin vaihto

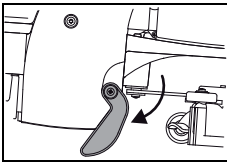

- Tue kone pysäköintituella.

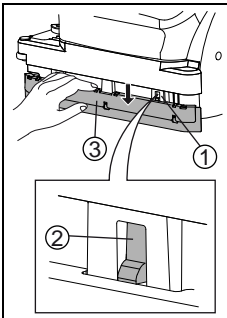

- Paina etukuivainta alas, kunnes peitelevyn lukitussalvat (1) tulevat näkyviin.
- Paina lukitussalpojen ulokkeita (2) taaksepäin, kunnes peitelevyn (3) voi irrottaa.

- Nyt voit kääntää tai vaihtaa suulakekumit.
- Kiinnitä peitelevy (3) takaisin paikoilleen. Varmista, että lukitussalpojen ulokkeet (2) loksauttavat oikein paikoilleen.



Huomioitavaa:

Sormien väliin juuttumisen ja vammautumisen vaara!

Toimintahäiriöt

Toimintahäiriö	Mahdollinen syy	Toimintahäiriön korjaus	Sivu
Kone ei toimi	Liitin ei ole kytkettynä pistorasiaan	• Liitä pistoke pistorasiaan.	
	Pääkytkin on kytketty pois päältä	• Käynnistä kone kytkimistä	103
	Pistoke tai johto on viallinen	• Ota yhteyttä huoltokumppaniin	
Harjayksikkö tai imuysikkö eivät sammu	Virhe elektroniikassa tai käyttöpaneelissa	• Sammuta kone (pääkytkin) ja irrota liitin pistorasiasta. • Ota yhteyttä huoltokumppaniin	103
Harjat eivät pyöri	Kone on ylikuormitettu, ylikuormitus-suoja	• Vapauta kytkin ja paina sitä uudelleen	103
	Moottori pyörii, harja ei	• Käyttöhihna revennyt • Ota yhteyttä huoltokumppaniin	
Huono imuteho Lattia jää märäksi Likavettä ei saa imeä	Imuysikköä ei ole käynnistetty	• Käynnistä imumoottori	103
	Uimurikoho sulkee imuysikön tuloaukon (likavesisäiliön ylitäyttö-suoja)	• Likavesisäiliö täynnä, tarkista • Tarkista uimurikohon toimivuus	103
	Imuletkua ei ole kiinnitetty	• Kiinnitä imuletku	104
	Imusuulake ei ole lattialla	• Tarkista imusuulakkeen kiinnikkeen toimivuus	104
	Suulakekumit käytetty loppuun	• Vaihda suulakekumit	110
	Letku tai suutin tukkeentunut (esim. puukappaleet, ainejäämät)	• Poista lika ja roskat	
	Imuilman suodatin tukkeentunut	• Poista vieraat aineet	103
	Tarkista, onko säiliön kannen tiivisteessä halkeamia/likaa	• Puhdista tiiviste tai vaihda viallinen tiiviste	
	Roskaseula täynnä	• Ota roskaseula ulos • Ota roskaseula ulos ja huuhtele se juoksevan veden alla	
Riittämätön käyttöliuoksen virtaus	Käyttöliuossäiliö (puhdasvesisäiliö) tyhjä	• Tarkista käyttöliuossäiliö (puhdasvesisäiliö) ja täytä vedellä	106
	Puhdasvesisäiliön suodatin tukkeentunut	• Puhdasvesisuodattimen puhdistus	108
	Veden tulon painike on kytketty pois päältä	• Paina veden tulon painiketta	103
Koneesta valuu vaahtoa tai nestettä	Uimurikoho ei enää toimi	• Sammuta imuysikkö • Tarkista uimurikohon toiminta.	

Tekniset tiedot

Kone	350E		
Työleveys	38		cm
Imusuulakkeen leveys	53		cm
Mitat (p x l x k)	79 x 45 x 43		cm
Koneen paino käyttövalmiina	46		kg
Nimellisjännite	220–240 V~	100-120V~	AC
Taajuus	50	60	Hz
Nimellisteho	1100		W
Puhdasvesisäiliön tilavuus +/- 5 %	10		l

Mitatut arvot normin IEC 60335-2-72 mukaan		
Äänipainetaso LpA	72	dB(A)
Mahdollinen ero KpA	2,5	dB(A)
Väriäntaso	<2,5	m/s ²
Mahdollinen ero K	0,25	m/s ²
Roiskevesisuojausluokka	IPX3	
Suojausluokka	I	

Varusteet

Tuotenumero	Tuote
7516863	Telaharja 38 cm
7516864	Telaharja, kova 38 cm
7518532	Aktiivikuituharja 38 cm

Kuljetus



Huomioitavaa:

Koneen kantamiseen tarvitaan pääsääntöisesti kaksi henkilöä.



Huomioitavaa:

Jokainen koneen nostaminen on mahdollinen riski!

Virheellisesti suoritettu koneen siirto saattaa johtaa henkilö- ja konevahinkoihin.



Huomioitavaa:

Puhdas- ja likavesisäiliöt on tyhjennettävä kokonaan ennen koneen nostamista.

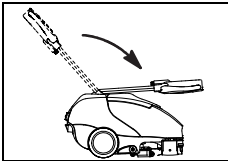

- Vedä säätövipua ja taivuta ohjausvartta eteenpäin, kunnes se on säiliön kannen päällä.

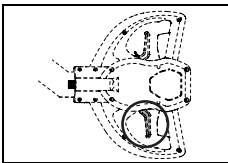

- Vapauta säätövipu, jotta ohjausvarsi lukittuu paikoilleen.

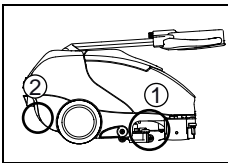

- Tartu nostamista varten koneen imu-suulakkeen puoleisesta kilpityypisistä kahvasta (1) samalla, kun toinen henkilö ottaa kiinni takakan- nen kilpityypisistä kahvasta (2).



Huomioitavaa:

Kuljeta kone aina pystyasennossa.



Huomioitavaa:

Varmista, että kone on kiinnitetty hyvin kuljetusajoneuvoon ja että se ei pääse kaatumaan.

Hävittäminen



Huomioitavaa:

Kone ja sen osat on käyttöiän päätyttyä hävitettävä kansallisia määräyksiä noudattaen. Saat lisätietoja TASKI yhteistyökumppaniltasi.

Koneen mitat

Mitat ovat senttimetreinä!

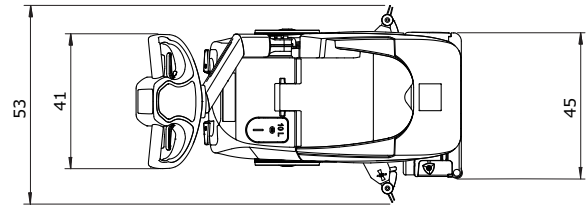
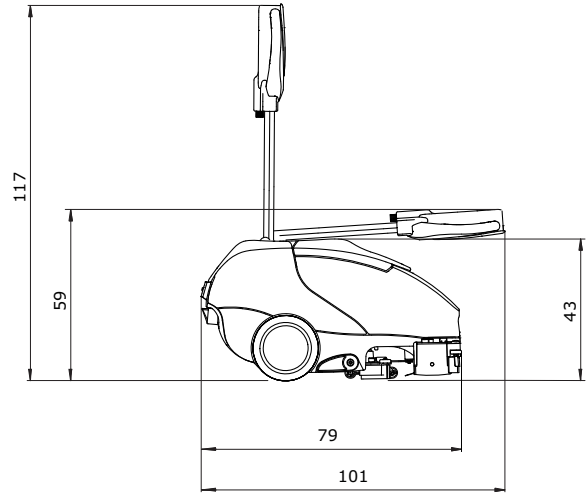

Traduction des instructions d'utilisation originales

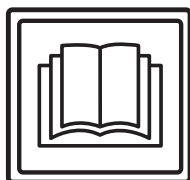

ATTENTION !

Avant la première mise en service, lisez impérativement les instructions d'utilisation et de sécurité.

Conservez soigneusement les instructions d'utilisation à portée de main afin de pouvoir les consulter à tout moment.

Légende



Prudence:

Indique des informations importantes dont le non-respect peut entraîner un danger pour les personnes et / ou des dommages matériels importants !



Attention:

Indique des informations importantes dont le non-respect peut entraîner des dysfonctionnements et dommages matériels !



Remarque:

Indique des informations importantes concernant l'utilisation économique dont le non-respect peut entraîner des dysfonctionnements !

• Indique des opérations de travail que vous devez effectuer l'une après l'autre.

Table des matières

Instructions de sécurité	114
Produits de nettoyage	116
Documents détaillés	116
Vue d'ensemble	117
Avant la mise en service	118
Démarrer les opérations	119
Fin des opérations	121
Service, maintenance et entretien	123
Défauts	125
Données techniques	126
Accessoires	126
Transport	127
Mise au rebut	127
Dimensions de la machine	127

Usage normal de la machine

Les machines sont conçues pour un usage professionnel (par exemple dans des hôtels, écoles, hôpitaux, usines, centres commerciaux, salles de sport, etc.). Elles servent au nettoyage par voie humide de revêtements de sol lisses, tout en tenant compte des instructions d'utilisation et doivent être utilisées exclusivement en intérieur.



Attention:

La machine ne doit pas être employée pour polir, huiler, cirer, nettoyer des tapis et aspirer des poussières. Le nettoyage humide de parquet et sols laminés avec cette machine se fait à vos propres risques.



Prudence:

Si la machine subit des changements non autorisés par Diversey, les signaux de sécurité et le marquage CE seront invalides. Une utilisation de la machine contraire à son usage normal peut entraîner des blessures et des dommages de la machine et de l'environnement de travail. De manière générale, cela entraîne dans ce cas l'annulation de toute garantie et droits éventuels de réclamation.

Instructions de sécurité

Par leur conception et construction, les machines TASKI sont conformes aux exigences fondamentales de sécurité et de santé en vigueur des directives CE et sont donc pourvues du marquage CE.



Prudence:

La machine doit uniquement être utilisée par des personnes correctement formées à son utilisation ou ayant prouvé leur capacité à l'utiliser et étant explicitement chargées de son utilisation.



Prudence:

La machine ne doit pas être utilisée par des personnes, y compris des enfants, avec des capacités physiques, sensorielles ou mentales réduites ou qui n'ont pas l'expérience et les connaissances nécessaires.

Surveiller les enfants et veiller à ce qu'ils ne jouent pas avec la machine.



Prudence:

La machine ne doit pas être utilisée dans des pièces dans lesquelles des substances à risque d'explosion ou facilement inflammables (par ex. essence, solvants, huile de chauffage, poussières, etc.) sont entreposées ou utilisées.

Les composants électriques ou mécaniques pourraient entraîner l'inflammation de ces substances.

**Prudence:**

La machine ne doit pas être utilisée pour l'aspiration de substances toxiques, dangereuses pour la santé, caustiques ou irritantes (par ex. poussières dangereuses, etc.). Le système de filtration ne retient pas suffisamment les substances de ce type.

Il n'est alors pas possible d'exclure d'éventuels troubles médicaux pour l'utilisateur et les tiers.

**Prudence:**

Pendant le travail, faites attention à la situation locale ainsi qu'aux tiers et aux enfants ! Vous devez en particulier ralentir la vitesse à proximité d'emplacement difficilement visibles tels que devant des portes ou des courbes.

**Prudence:**

Cette machine ne doit pas servir au transport de personnes ou d'objets.

**Prudence:**

Dans le cas d'une erreur de fonctionnement, d'un défaut et après une collision ou une chute, la machine doit être examinée par un technicien compétent avant la prochaine utilisation. Cela vaut également si la machine a été laissée à l'extérieur, plongée dans l'eau ou exposée à l'humidité.

**Prudence:**

En cas de dommages de pièces liées à la sécurité comme la protection de la brosse, le cordon d'alimentation principale ou les couvercles de protection menant aux pièces transportant le courant, arrêter la machine immédiatement !

**Prudence:**

La machine ne doit pas être stationnée, garée ou stockée en pente.

**Prudence:**

Pour tous les travaux sur la machine, celle-ci doit être coupée.

**Prudence:**

La machine ne doit pas être utilisée dans des pièces électromagnétiques (pollution électromagnétique).

**Prudence:**

La machine ne doit pas être utilisée sur des pentes >2%.

Si vous prenez un virage serré dans les pentes, cela peut affecter la stabilité de la machine et est donc interdit. Risque d'accident.

**Attention:**

La machine doit être protégée contre toute utilisation non autorisée. Entrez-la dans une pièce fermée avant de vous éloigner de la machine.

**Attention:**

La machine doit uniquement être utilisée et entreposée dans un environnement sec, à faible teneur en poussière, à des températures comprises entre +10 et +35 °C.

**Attention:**

Les travaux de réparation sur des pièces mécaniques ou électriques de la machine ne peuvent être effectués que par des techniciens compétents habitués à toutes les consignes de sécurité pertinentes.

**Attention:**

N'utilisez que des outils (brosses, tampons ou autres) définis dans les présentes instructions d'utilisation parmi les accessoires ou recommandés par le conseiller TASKI. Les autres brosses sont susceptibles de gêner la sécurité et les fonctions de la machine.

**Attention:**

Respectez systématiquement les prescriptions nationales concernant la protection des personnes et la prévention des accidents ainsi que les indications du fabricant concernant l'utilisation de produits nettoyants.

**Attention:**

Il est interdit de brancher ou débrancher la fiche d'alimentation avec les mains mouillées !

**Attention:**

Vérifiez si la tension nominale indiquée sur la plaque signalétique correspond à la tension de secteur sur votre site !

**Attention:**

Veiller à ce que les outils rotatifs (brosses, pads ou autres) ne puissent pas écraser, arracher ou endommager le cordon d'alimentation principale du fait de la chaleur, de l'huile et des bords acérés !

**Attention:**

Coupez immédiatement le système d'aspiration si de la mousse ou un liquide s'échappe de la machine !

**Attention:**

Les machines et appareils TASKI sont construits de telle façon que, par l'état actuelle des connaissances scientifiques, les dangers sanitaires provenant des émissions de bruit ou de vibrations sont écartés.

Veillez voir les informations techniques à la page 126.

Produits de nettoyage**Remarque:**

Les machines TASKI sont construites de manière à fournir les meilleurs résultats possibles avec les produits de nettoyage TASKI.

Utiliser d'autres produits de nettoyage peut entraîner un fonctionnement défectueux ou des dommages sur la machine ou l'environnement de travail.

Nous vous recommandons ainsi de n'utiliser que des produits de nettoyage TASKI.

Les défauts résultants de l'utilisation des mauvais produits de nettoyage ne sont pas couverts par la garantie.

Pour plus d'informations, contactez votre partenaire de service TASKI.

Documents détaillés**Remarque:**

Le schéma électrique correspondant à cette machine est fourni dans la liste des pièces détachées.

Contactez le service clientèle pour de plus amples informations.

Vue d'ensemble

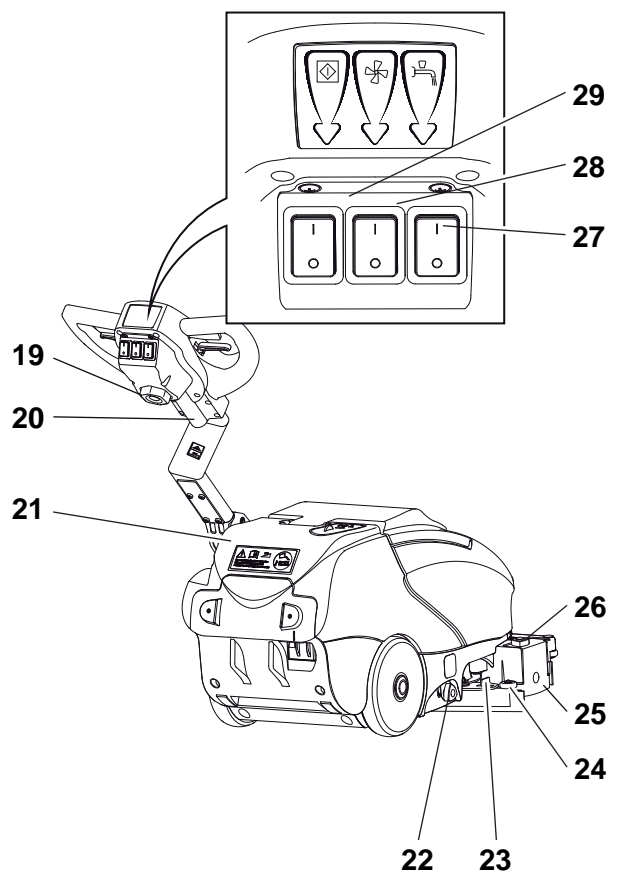
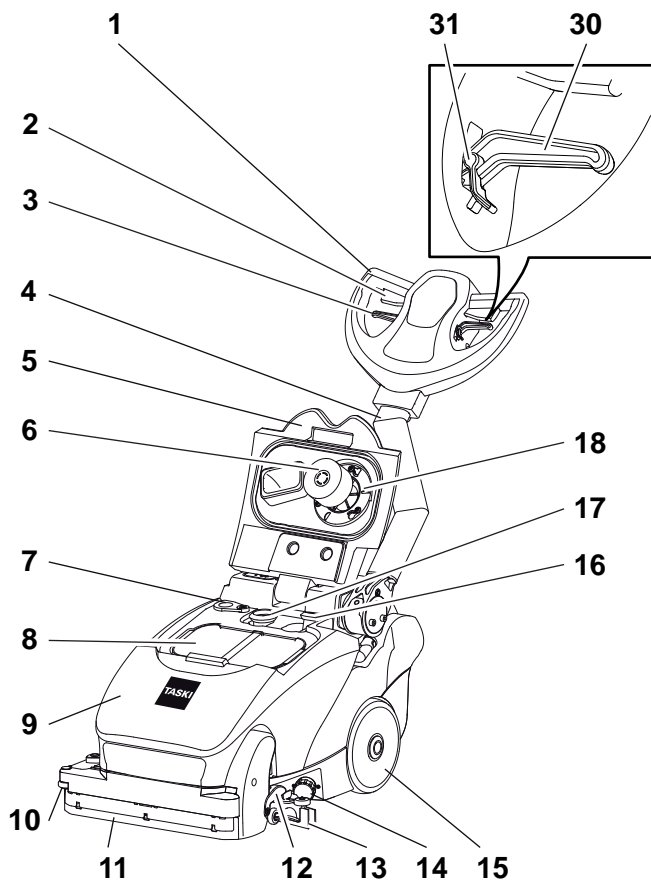

FR

- 1 Timon
- 2 Levier de manœuvre (moteur de brosse Marche / Arrêt)
- 3 Levier de racleur
- 4 Tige de guidage
- 5 Couvercle du réservoir
- 6 Flotteur
- 7 Ouverture du drainage
- 8 Tamis à poussière
- 9 Cuve de récupération
- 10 Roue de déflexion latérale
- 11 Racleur
- 12 Support de parking
- 13 Raclette
- 14 Filtre du réservoir d'eau propre
- 15 Roues de transport
- 16 Tuyau de turbine
- 17 Flexible d'aspiration
- 18 Filtre d'aspiration
- 19 Cordon d'alimentation principale
- 20 Ligne d'alimentation pour les câbles électroniques pour le contrôleur
- 21 Réservoir d'eau propre
- 22 Régulation de l'eau
- 23 Poignée de blocage pour raclette
- 24 Roulette déflectrice
- 25 Support de brosse
- 26 Poignée triangulaire pour débloquer le support de brosse
- 27 Interrupteur de solution de nettoyage
- 28 Interrupteur du système d'aspiration
- 29 Interrupteur principal (MARCHE / ARRÊT)
- 30 Levier de réglage (pour l'inclinaison du timon)
- 31 Arrêt du levier de réglage (pour un mouvement libre de la tige de guidage)

Avant la mise en service

Installer l'outil

Avant le réglage, vérifiez :

- que la brosse n'est pas en-dessous du marquage rouge (touffe de poils) ou d'une longueur de brosse de 1 cm.
- l'usure et la propreté du pad avant l'utilisation.



Attention:

N'utilisez pas de brosses ayant atteint la limite d'usure. Celle-ci est indiquée par la longueur de la touffe de poils rouge. Ne pas utiliser de pads usés ou sales. Utilisez uniquement des brosses TASKI originales. Le non respect peut entraîner des résultats de nettoyage médiocres, voire des dommages sur les sols.

- La machine doit être coupée.

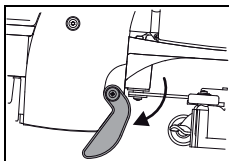

- Placez la machine sur le support de parking.

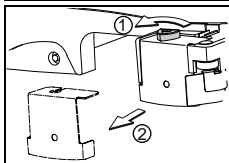

- Dévissez la poignée triangulaire (1) et retirez le support de brosse (2).

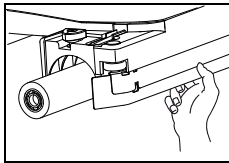

- Insérez la brosse dans le réceptacle des brosses.
- Avec la main droite, poussez la brosse vers le haut de manière à ce qu'elle soit réceptionnée par le six pans central dans le réceptacle des brosses.

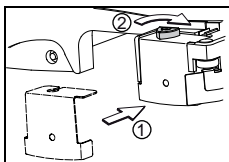

- Remplacez le support de brosse (1) et revissez la poignée triangulaire (2).

Montage de la raclette

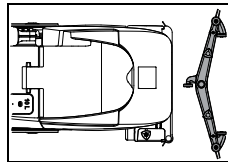

- Placez la raclette devant la machine au sol.

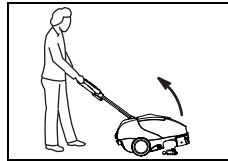

- Inclinez la machine vers l'arrière et déplacez-vous sur la raclette.

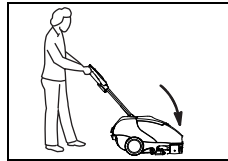

- Remplacez la machine au sol.

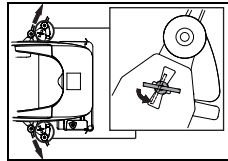

- Placez les écrous de blocage dans les fentes prévues à cet effet.
- Tournez les écrous de blocage de 90°.

Remplir le réservoir d'eau propre



Attention:

Température d'eau maximale autorisée 60 °C/140 °F.

Diversey recommande l'utilisation d'eau froide, car l'eau chaude adopte immédiatement la température du sol lors du contact avec le sol et n'apporte donc aucun avantage.

- La machine doit être coupée.
- Retirez le couvercle en caoutchouc du réservoir d'eau propre.

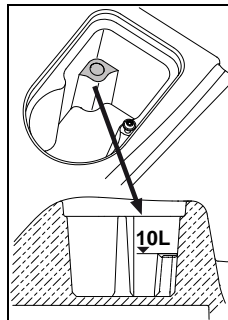

- Remplissez le réservoir d'eau propre avec de l'eau jusqu'au niveau de remplissage maximal.

- Remplacez le couvercle en caoutchouc sur le réservoir d'eau propre.

Dosage



Attention:

Lors de la manipulation de produits chimiques, portez des gants de protection, des lunettes de protection et des vêtements de travail (de protection) correspondants !

Remarque:

Utilisez uniquement des produits chimiques recommandés par Diversey et respectez impérativement les informations sur le produit.



**Prudence:**

L'utilisation de produits inappropriés (notamment de produits contenant du chlore, de l'acide ou un solvant) peut entraîner des troubles de la santé ainsi que des dommages importants sur la machine.

**Remarque:**

Pour un dosage précis, utilisez l'échelle du verre doseur.

Le marquage du niveau de remplissage sur le réservoir correspond à celui du verre doseur. Le type de la machine est indiqué sur le verre doseur !

Exemples de dosage :

Indication sur l'emballage du produit		Capacité du réservoir	Quantité de produit par remplissage du réservoir
0,25 %	25 ml pour 10 l d'eau	10 l	0,25 l
0,5 %	50 ml pour 10 l d'eau	10 l	0,5 l

- Remplissez le verre doseur avec un produit adapté et versez le contenu dans le réservoir d'eau propre. Répétez la procédure jusqu'à avoir atteint le dosage souhaité.
- À la fin du dosage, laissez le verre doseur dans le réservoir.

Variante de dosage:

- Le système de dosage TASKI J-Flex ou la station de dosage QFM peuvent être utilisés pour un dosage plus rapide et plus facile.
Pour plus d'informations concernant ces systèmes, contactez votre partenaire de service TASKI.

Avant le nettoyage**Attention:**

Retirez les éventuels objets (pièces en bois, en métal, etc.) de la surface de nettoyage.

Les objets pourraient être projetés par la brosse rotative et ainsi blesser des personnes ou causer des dommages sur l'environnement de travail.

Démarrer les opérations**Attention:**

Lorsque vous travaillez avec cette machine, portez toujours des chaussures antidérapantes et des vêtements de travail appropriés !

**Attention:**

Familiarisez-vous d'abord avec la machine en essayant de rouler dans un endroit vide !

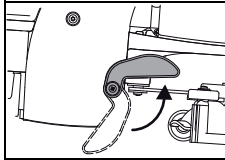

- Placez la machine en position de travail en faisant basculer le support de parking vers le haut.

Lors du levage de la machine, le support de parking est relevé grâce à la suspension.

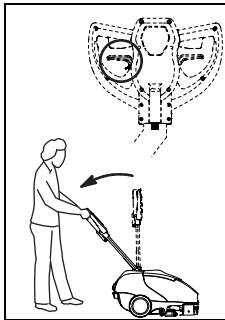

- Actionnez le levier de réglage sur la poignée et abaissez lentement la tige de guidage vers le bas jusqu'à ce que vos bras soient tendus (position de travail).

- Relâchez le levier de réglage, la tige de guidage s'enclenche alors.

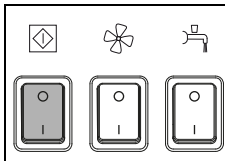
Démarrage manuel du programme

- Allumez la machine (interrupteur principal).
L'interrupteur s'allume.

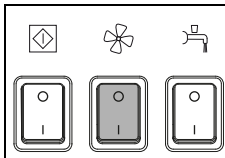

- Appuyez sur l'interrupteur du système d'aspiration.
L'interrupteur s'allume.

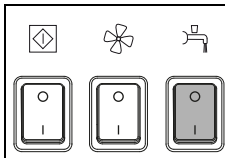

- Appuyez sur l'interrupteur de solution de nettoyage.
L'interrupteur s'allume.

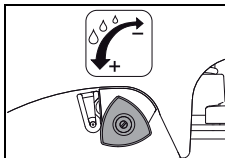

- Dosez la solution de nettoyage à l'aide de la régulation du volume.

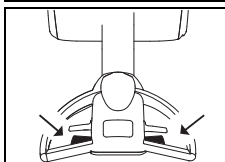

- Appuyez sur le levier de manœuvre.
Cela met la brosse en marche.

Début du nettoyage

Travailler avec une colonne centrale flexible

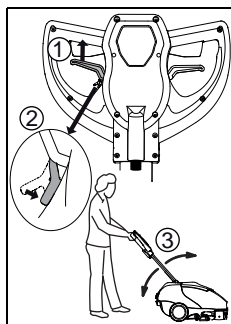

- Tirez le levier d'ajustement (1) et placez le blocage du levier d'ajustement (2).

Avec ce blocage, la tige de guidage (3) peut être déplacée librement vers le haut ou vers le bas. Le blocage est relâché en tirant de nouveau sur le levier.

Travailler avec le racleur

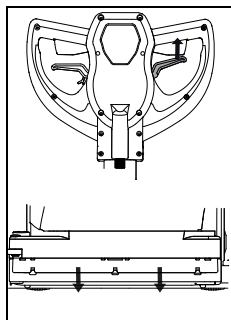

- Tirez le levier pour abaisser le racleur.

Le racleur est prévu essentiellement pour nettoyer sous les tables et bancs. De cette manière, l'eau résiduelle peut être raclee en tirant la machine en arrière et sera aspirée lorsque la machine se déplace de nouveau en avant.

Méthode de nettoyage

Méthode de travail directe :

Récurage et aspiration en une opération.

Méthode de travail indirecte :

Mettre de la solution de nettoyage, récurer et aspirer en plusieurs fois.



Remarque:

Vous trouverez plus de détails sur les méthodes de travail directe et indirecte sur les cartes des méthodes respectives.

Pour des informations plus précises, veuillez contacter votre conseiller TASKI.



Remarque:

Dans le cas d'une combinaison spéciale de revêtement de sol / encrassement et de produit de nettoyage, la conduite de la machine peut parfois être gênée.

Remplissage de la solution de nettoyage



Attention:

Le travail sans solution de nettoyage peut entraîner des dommages du revêtement.



Remarque:

Un bruit provenant de la pompe indique que le réservoir d'eau propre est vide.



Attention:

La pompe ne doit en aucun cas continuer à fonctionner à vide.

- La machine doit être coupée.
- Ouvrez le couvercle du réservoir.
- Remplissez le réservoir d'eau propre avec de l'eau, voir page 118.
- Ajoutez le produit de nettoyage à l'aide du verre doseur.
- Fermez le couvercle du réservoir.

Vidanger la cuve de récupération

Cuve de récupération pleine :

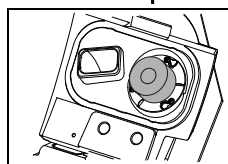

- Lorsque la cuve de récupération est pleine, le flotteur est aspiré dans le filtre d'aspiration.

Le changement de bruit dû à l'augmentation du nombre de tour de l'aspiration ainsi que l'eau restée sur le sol l'indique.

- Videz la cuve de récupération, voir page 121.

Transport sur des escaliers



Remarque:

De manière générale, le transport sur des escaliers doit être effectué par deux personnes.

- La machine doit être coupée (interrupteur principal).



Attention:

Tout levage de la machine entraîne des risques !

Un trébuchement peut causer des blessures ou des dommages sur la machine.



Attention:

Le réservoir d'eau propre ainsi que la cuve de récupération doivent être complètement vidés avant le levage.

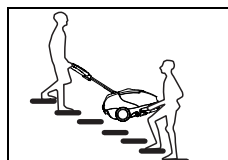

- Pour le levage, la première personne agrippe la machine au niveau de la poignée coquille vers la raclette et la seconde au niveau de la poignée.

Fin des opérations

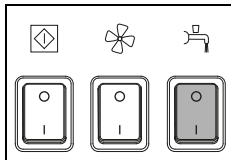

- Appuyez sur l'interrupteur de solution de nettoyage.

L'alimentation en solution de nettoyage est arrêtée.

- Avancez encore de quelques mètres afin d'aspirer l'eau de récupération restante.
- Relâchez les leviers de manœuvre.

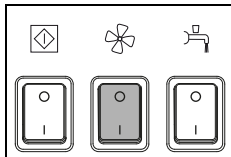

- Appuyez sur l'interrupteur du système d'aspiration.
- Le moteur d'aspiration est coupé.*

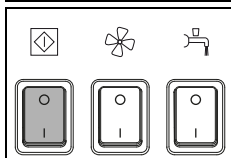

- Coupez la machine (interrupteur principal) et retirez la fiche de la fiche de la fiche d'alimentation.



Attention:

Pour les étapes suivantes de purge et de nettoyage, la machine doit toujours être hors marche (interrupteur principal).

Retirer et nettoyer la raclette

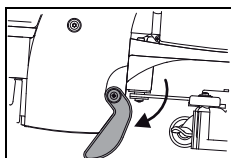

- Placez la machine sur le support de parking.

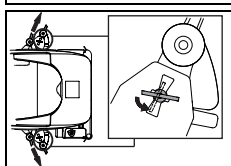

- Retirez la raclette en tournant les vis de blocage.
- Nettoyez la raclette sous l'eau courante à l'aide d'une brosse.



Remarque:

Seules des lames propres et intactes permettent d'obtenir un résultat optimal !

Vider et nettoyer le réservoir d'eau propre et la cuve de récupération



Remarque:

L'évacuation de l'eau sale ou de la solution de nettoyage doit être effectuée conformément aux consignes nationales.



Remarque:

Assurez-vous de respecter les prescriptions concernant le port d'équipement de protection du fabricant de produits détergents lors de la vidange de la cuve de récupération.

Vidanger la cuve de récupération

- Ouvrez le couvercle du réservoir.

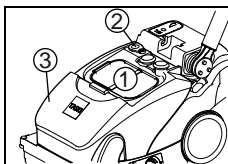

- Pour vidanger la cuve de récupération, retirez le tamis à poussière (1), tournez le couvercle (2) vers le côté et retirez le réservoir de la machine.
- L'ouverture de drainage (2) permet de vidanger le réservoir complètement.*

Vidanger le réservoir d'eau propre

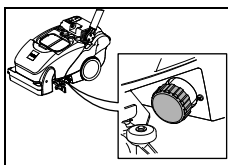

- Pour vidanger le réservoir d'eau propre, dévissez le filtre.

Nettoyer la cuve de récupération

- Ouvrez le couvercle du réservoir.

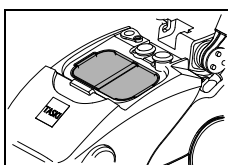

- Retirez le tamis à poussière (jaune) et videz-le.
- Rincez-le bien sous l'eau courante.

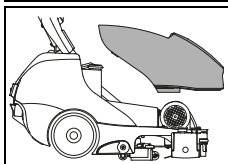

- Retirez la cuve de récupération de la machine.
- Rincez la cuve de récupération abondamment à l'eau propre.

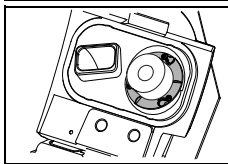

- Retirez le filtre d'aspiration (jaune) et éliminez la poussière avec un chiffon ou avec une brosse souple.

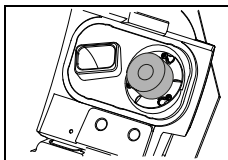

- Contrôlez le bon fonctionnement du flotteur.



Attention:

Un filtre d'aspiration obstrué peut gêner la performance d'aspiration.

- Remplacez la cuve de récupération sur la machine.
- Remplacez le tamis à poussière (jaune) et le filtre d'aspiration.
- Revissez le couvercle de l'ouverture de drainage et poussez-le dedans jusqu'à ce qu'il s'enclenche.

Nettoyer le réservoir d'eau propre

- Rincez le réservoir d'eau propre abondamment à l'eau propre.

Après la fin des opérations

1. Bien rincer le réservoir à l'eau seulement
Remplir le réservoir d'eau propre avec de l'eau. Poussez la machine vers un drainage au sol ou un endroit approprié. Mettez en marche l'unité de l'outil et rincez le système complet avec de l'eau.
Drainez ensuite complètement le réservoir d'eau propre en dévissant le filtre.

Maintenance périodique

2. Nettoyer avec des tablettes de chlore
Remplissez complètement le réservoir d'eau propre avec de l'eau. Ajoutez des tablettes de chlore selon les instructions du fabricant. Mettez en marche l'unité de l'outil et rincez le système complet avec la solution chlorée pendant env. 30 secondes. Laissez agir la solution pendant 45-60 minutes dans le réservoir d'eau propre.
3. Travaux de fin:
Drainez complètement la solution chlorée en dévissant le filtre. Revissez ensuite le filtre dans son logement. Remplissez le réservoir d'eau propre à moitié avec de l'eau claire. Mettez en marche l'unité de l'outil et rincez le système complet avec de l'eau propre. Bien rincer le réservoir d'eau propre. Drainez l'eau résiduelle du réservoir d'eau propre et revissez le filtre dans son logement. Revissez ensuite le filtre dans son logement. Laissez le couvercle ouvert et permettez au réservoir d'eau propre de sécher complètement.



Prudence:

N'ajoutez aucune solution de nettoyage à la solution chlorée. Des AOX (composés organiques halogénés) pourraient se former. Ils sont nocifs pour l'environnement et toxiques.



Attention:

N'ajoutez jamais de tablettes de chlore à une solution acide. (Formation de gaz chloré) Le personnel doit absolument être formé ! Déterminez uniquement au besoin, n'utilisez jamais de tablettes de chlore en complément !



Attention:

Les tablettes de chlore doivent être stockées à une distance de sécurité des produits acides. Le personnel doit absolument être formé !

Nettoyer le flexible d'aspiration

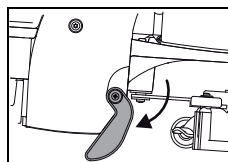

- Placez la machine sur le support de parking.
- Ouvrez le couvercle du réservoir.
- Retirez la cuve de récupération et la raclette.



- Tirez le flexible d'aspiration du support en position verticale.
- Nettoyez le flexible d'aspiration sous l'eau courante pour retirer les impuretés.

Remarque:



Même si le flexible d'aspiration n'est pas marqué en jaune, il est important de le nettoyer à la fin de chaque nettoyage.

Cela empêche d'éventuelles obstructions du flexible d'aspiration.

Nettoyer le filtre du réservoir d'eau propre



Remarque:

À la fin de chaque travail, nettoyez le filtre du réservoir d'eau propre.

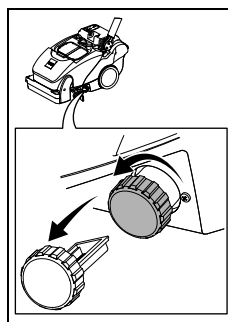

- Dévissez le filtre et retirez-le.
- Rincez-le bien avec de l'eau propre.

Retirer et nettoyer la brosse



Remarque:

Nettoyez la brosse à chaque fois après la fin des travaux de nettoyage.

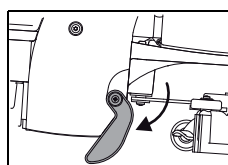

- Placez la machine sur le support de parking.

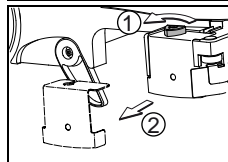

- Dévissez la poignée triangulaire (1) et retirez le support de brosse (2).

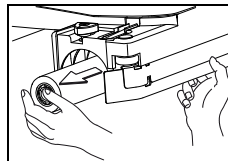

- Retirez la brosse du réceptacle des brosses.

- Nettoyez la brosse sous l'eau courante.

Nettoyer le distributeur d'eau

Remarque:



Nettoyez la brosse à chaque fois après la fin des travaux de nettoyage.

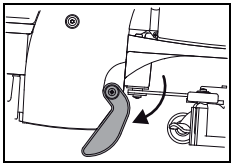

- Placez la machine sur le support de parking.

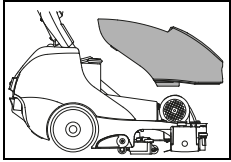

- Retirez la cuve de récupération de la machine.

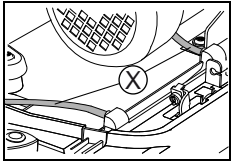

- Retirez les tuyaux du couvercle du distributeur d'eau.

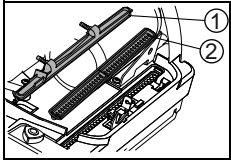

- Retirez le couvercle (1) et la distribution d'eau (2).
- Nettoyez le couvercle (1) et le distributeur d'eau (2) sous l'eau courante.

Nettoyer la machine



Attention:

Ne nettoyez jamais la machine avec un nettoyeur haute pression ou sous un jet d'eau.

Les pièces mécaniques ou électriques de la machine peuvent être gravement endommagées par la pénétration d'eau.

- Essuyez la machine à l'aide d'un chiffon humide.

Entreposage / stationnement de la machine (hors service)

Remarque:



La machine doit être coupée (interrupteur principal).

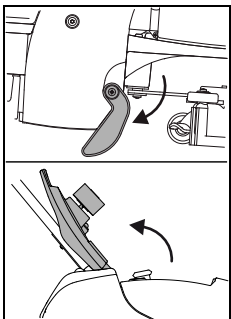

- Entreposez la machine sur le support de parking avec le couvercle du réservoir ouvert. Cela permet au réservoir de sécher. Ainsi, l'apparition de moisissures et d'odeurs désagréables peut être évitée.



Attention:

N'entreposez jamais la machine avec une batterie déchargée. Les batteries seraient sinon endommagées de façon irréparable.

Service, maintenance et entretien

La maintenance de la machine est la condition pour un fonctionnement parfait et une longue durée de vie.



Attention:

N'utilisez que des pièces TASKI originales, sans quoi la garantie et les droits de réclamation sont annulés !

Explication des symboles :

◇ = À chaque fin de nettoyage, ◇◇ = chaque semaine, ◇◇◇ = chaque mois, ⊗ = service de lampe

Activité	◇	◇◇	◇◇◇	⊗	Page
Vider et nettoyer le réservoir d'eau propre et la cuve de récupération	•				121
Contrôler / nettoyer les filtres d'aspiration	•				
Nettoyer toutes les pièces marquées en jaune	•				
Nettoyer les brosses	•				122
Nettoyer la raclette, contrôler l'usure des lames et les remplacer éventuellement	•				121
Essuyer la machine avec un chiffon humide	•				123
Nettoyer le joint du couvercle du réservoir et contrôler la présence de fissures, le remplacer éventuellement	•				

Intervalles de service

Les machines TASKI sont des machines de grande qualité dont la sécurité a été contrôlée à l'usine par des contrôleurs autorisés. Après une longue durée d'utilisation, les composants électriques et mécaniques sont soumis à l'usure et au vieillissement.

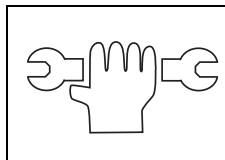

- Pour conserver la fiabilité et la disponibilité, un service d'entretien doit être effectué lorsque l'indicateur de maintenance s'allume (réglages par défaut 250 heures de travail) ou au moins une fois par an.



Remarque:

Dans le cas d'une sollicitation extraordinaire et/ou une maintenance insuffisante, des intervalles plus courts sont possibles.

Centre de service

Si vous nous contactez en raison d'un dysfonctionnement ou d'une commande, veuillez toujours mentionner la désignation de type et le numéro de la machine.

Ces informations se trouvent sur la plaque signalétique de votre machine. Vous trouverez l'adresse du partenaire de service TASKI le plus proche de chez vous à la dernière page des présentes instructions d'utilisation.

Changer les lames de la raclette

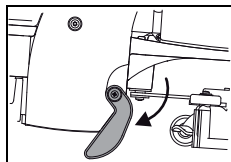

- Placez la machine sur le support de parking.

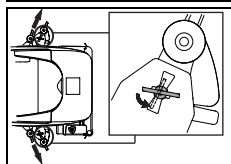

- Retirez la raclette en tournant les vis de blocage.

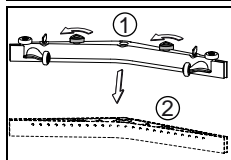

- Dévissez les poignées triangulaires (1) et retirez le corps des lames (2) du corps de la raclette.

Changer la lame du racleur

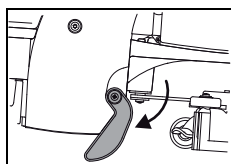

- Placez la machine sur le support de parking.

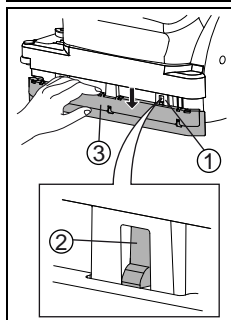

- Pressez le racleur vers le bas à la main jusqu'à ce que les loquets (1) pour la plaque du capot apparaissent.
- Pressez les languettes (2) vers l'arrière jusqu'à ce que la plaque du capot (3) puisse être enlevée.

- Vous pouvez maintenant tourner ou changer les lames.
- Remplacez maintenant la plaque du capot (3). Assurez-vous que les languettes (2) sont bien accrochées.



Attention:

Danger de se coincer les doigts!

Défauts

Défaut	Cause possible	Résolution du défaut	Page
Machine sans fonction	La fiche n'est pas branchée dans la fiche d'alimentation	<ul style="list-style-type: none"> Raccordez le connecteur à la fiche secteur. 	
	Interrupteur principal coupé	<ul style="list-style-type: none"> Allumer l'interrupteur principal 	117
	Fiche ou câble d'alimentation défectueux	<ul style="list-style-type: none"> Contactez votre partenaire de service 	
Impossible de couper l'unité de broyage ou le système d'aspiration	Problème dans l'électronique ou dans le panneau de commande	<ul style="list-style-type: none"> Couper la machine (interrupteur principal) et débrancher la fiche de la fiche d'alimentation. Contactez votre partenaire de service 	117
La brosse ne tourne pas	La machine a été surchargée, sécurité de surcharge	<ul style="list-style-type: none"> Relâcher l'interrupteur de l'entraînement et appuyer à nouveau 	117
	Le moteur tourne mais pas la brosse	<ul style="list-style-type: none"> Courroie d'entraînement déchirée Contactez votre partenaire de service 	
Mauvaise performance d'aspiration Le sol reste mouillé L'eau de récupération n'est pas aspirée	Système d'aspiration non allumé	<ul style="list-style-type: none"> Appuyer sur la clé de système d'aspiration 	117
	Le flotteur ferme l'orifice d'entrée du système d'aspiration (sécurité antidébordement de la cuve de récupération)	<ul style="list-style-type: none"> Cuve de récupération pleine, contrôler Contrôler le fonctionnement du flotteur 	117
	Flexible d'aspiration non enfiché	<ul style="list-style-type: none"> Enficher le flexible d'aspiration 	118
	La raclette n'est pas au sol	<ul style="list-style-type: none"> Contrôler le fonctionnement de la suspension à raclette 	118
	Lames usées	<ul style="list-style-type: none"> Remplacer les lames 	124
	Tuyau ou buse obstrué(e) (par ex. bouts de bois, restes de tissu)	<ul style="list-style-type: none"> Retirer les corps étrangers 	
	Filtre d'aspiration obstrué	<ul style="list-style-type: none"> Retirer les corps étrangers 	117
	Contrôler les fissures / l'encrassement du joint du couvercle du réservoir	<ul style="list-style-type: none"> Nettoyer le joint ou le remplacer en cas de défaut 	
	Tamis à poussière plein	<ul style="list-style-type: none"> Retirez le tamis à poussière Secouez le tamis à poussière et rincez-le à l'eau courante 	
Sortie de solution de nettoyage insuffisante	Réservoir de solution de nettoyage (réservoir d'eau propre) vide	<ul style="list-style-type: none"> Contrôler le réservoir de solution de nettoyage (réservoir d'eau propre) et le remplir d'eau 	120
	Filtre du réservoir d'eau propre bouché	<ul style="list-style-type: none"> Nettoyer le filtre du réservoir d'eau propre 	122
	Clé de solution de nettoyage coupée	<ul style="list-style-type: none"> Appuyer sur la clé de solution de nettoyage 	117
De la mousse ou du liquide sort de la machine	Le flotteur n'est pas fonctionnel	<ul style="list-style-type: none"> Coupez le système d'aspiration Contrôlez le bon fonctionnement du flotteur. 	

Données techniques

Machine	350E		
Largeur de travail	38		cm
Largeur de la raclette	53		cm
Dimensions (L x P x H)	79 x 45 x 43		cm
Poids maximal de la machine prête au fonctionnement	46		kg
Tension nominale	220-240 V~	100-120 V~	AC
Fréquence	50	60	Hz
Puissance nominale	1100		W
Réservoir d'eau propre nominal +/- 5%	10		l

Valeurs déterminées selon la CEI 60335-2-72		
Niveau de pression acoustique LpA	72	dB(A)
Incertitude KpA	2,5	dB(A)
Valeur de vibration totale	<2,5	m/s ²
Incertitude K	0,25	m/s ²
Protection anti-éclaboussures	IPX3	
Classe de protection	I	

Accessoires

N°	Article
7516863	Brosse cylindrique standard 38cm
7516864	Brosse cylindrique dure 38cm
7518532	Rouleau pad à fibres actives 38cm

Transport



Remarque:

De manière générale, le déplacement doit être effectué par deux personnes.



Attention:

Tout levage de la machine entraîne des risques !

Un trébuchement peut causer des blessures ou des dommages sur la machine.



Attention:

Le réservoir d'eau propre ainsi que la cuve de récupération doivent être complètement vidés avant le levage.

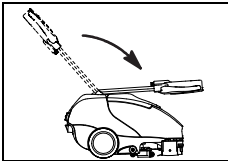

- Tirez le levier de réglage et rabattez la tige de guidage vers l'avant jusqu'à ce qu'elle repose sur le couvercle du réservoir.

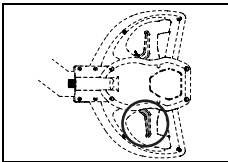

- Relâchez le levier de réglage pour que la tige de guidage s'enclenche.

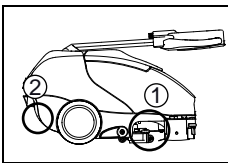

- Pour le levage, la première personne agrippe la machine au niveau de la poignée coquille (1) vers la raclette et la seconde au niveau de la poignée (2) du couvercle arrière.



Remarque:

Transportez la machine debout.



Remarque:

Assurez-vous que la machine soit bien attachée et sécurisée dans le véhicule de transport.

Mise au rebut



Remarque:

Après leur retrait progressif, la machine et les accessoires doivent être remis à un centre d'élimination approprié conformément aux prescriptions nationales. Sur demande, votre partenaire de service Diversey peut vous assister à cette fin.

Dimensions de la machine

Les dimensions sont indiquées en centimètres !

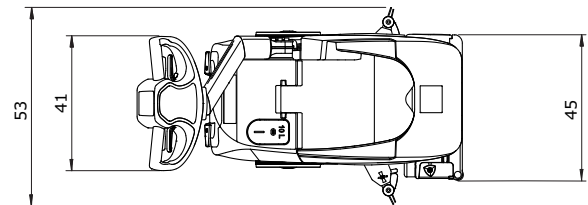
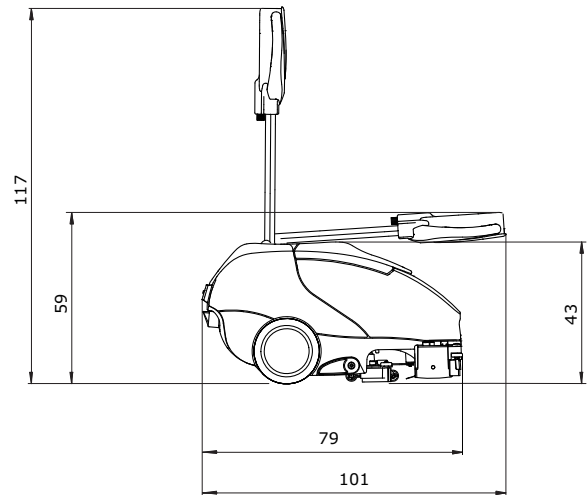

FR

Μετάφραση του πρωτοτύπου των οδηγιών χρήσης



ΠΡΟΣΟΧΗ!

Διαβάστε προσεκτικά τις Οδηγίες χρήσης και τις Οδηγίες ασφάλειας πριν από την πρώτη χρήση.

Φυλάξτε με προσοχή και σε κοντινό σημείο τις Οδηγίες χρήσεως για μελλοντική χρήση.

Επεξήγηση εικόνων



Προσοχή:

Υποδεικνύει σημαντικές οδηγίες που πρέπει να τηρούνται για την αποφυγή σοβαρών σωματικών ή/και εκτεταμένων υλικών ζημιών!



Υπόδειξη:

Υποδεικνύει σημαντικές πληροφορίες που πρέπει να τηρούνται για την αποφυγή βλαβών και υλικών ζημιών!



Σημείωση:

Υποδεικνύει σημαντικές πληροφορίες σχετικά με την αποτελεσματική χρήση του προϊόντος που πρέπει να τηρούνται για την αποφυγή βλαβών!

• Πρόκειται για βήματα εργασίας που πρέπει να ακολουθήσετε κατ' αυτό τον τρόπο.

Περιεχόμενα

Οδηγίες ασφάλειας	128
Προϊόντα καθαρισμού	130
Άλλα έγγραφα	130
Επισκόπηση εξαρτημάτων	131
Πριν από τη λειτουργία	132
Έναρξη εργασιών	133
Τέλος λειτουργίας	135
Σέρβις, συντήρηση και φροντίδα	137
Βλάβες	139
Τεχνικές πληροφορίες	140
Εξαρτήματα	140
Μεταφορά	141
Διάθεση	141
Διαστάσεις μηχανής	141

Ενδεδειγμένη χρήση των μηχανών

Οι μηχανές προορίζονται για επαγγελματική χρήση (π. χ. σε ξενοδοχεία, σχολεία, νοσοκομεία, εργοστάσια, εμπορικά κέντρα, αθλητικά κέντρα κλπ.). Προορίζονται για τον υγρό καθαρισμό σκληρών επικαλύψεων δαπέδου σύμφωνα με τις παρούσες οδηγίες χρήσης. Οι μηχανές αυτές έχουν σχεδιαστεί αποκλειστικά για χρήση σε εσωτερικούς χώρους.



Υπόδειξη:

Απαγορεύεται η χρήση της μηχανής για εργασίες όπως γυάλισμα, λάδωμα, κέρωμα, καθαρισμό ταπήτων και απορρόφηση σκόνης. Η χρήση αυτής της μηχανής για τον υγρό καθαρισμό δαπέδων παρκέ και laminate γίνεται με δική σας ευθύνη.



Προσοχή:

Τυχόν τροποποιήσεις στη μηχανή χωρίς την έγκριση της Diversey θα οδηγήσουν σε λήξη της ισχύος των σημάτων ασφαλείας καθώς και της Συμμόρφωσης CE. Οποιαδήποτε μη εγκεκριμένη χρήση της μηχανής ενδέχεται να προκαλέσει βλάβες, τραυματισμούς και ζημιές σε μηχανήματα, και στο εργασιακό περιβάλλον. Σε αυτήν την περίπτωση ακυρώνεται αυτόματα κάθε εγγύηση και αξίωση που απορρέει από την εγγύηση.

Οδηγίες ασφάλειας

Ο σχεδιασμός και η κατασκευή των μηχανών TASKI συμμορφώνονται με τις ισχύουσες, θεμελιώδεις απαιτήσεις για την ασφάλεια και την υγεία των οδηγίων ΕΚ και, έως εκ τούτου, φέρουν τη σήμανση CE.



Προσοχή:

Επιτρέπεται η χρήση της μηχανής μόνο από άτομα που είναι καταλλήλως εκπαιδευμένα, έχουν πιστοποιημένες ικανότητες χειρισμού της μηχανής και είναι ρητώς εξουσιοδοτημένα να τη χρησιμοποιούν.



Προσοχή:

Αυτή η μηχανή δεν επιτρέπεται να χρησιμοποιηθεί από άτομα, συμπεριλαμβανομένων των παιδιών, με περιορισμένες σωματικές, αισθητήριες ή νοητικές ικανότητες ή με έλλειψη πείρας και γνώσεων. Τα παιδιά θα πρέπει να επιβλέπονται για να διασφαλιστεί ότι δεν αντιμετωπίζουν τη μηχανή ως παιχνίδι.



Προσοχή:

Απαγορεύεται η χρήση της μηχανής σε χώρους αποθήκευσης ή επεξεργασίας εκρηκτικών ή εξαιρετικά εύφλεκτων ουσιών (π.χ. βενζίνη, διαλυτικά, πετρέλαιο θέρμανσης, σκόνη κλπ.). Τα ηλεκτρικά ή μηχανικά τμήματα ενδέχεται να προκαλέσουν ανάφλεξη αυτών των ουσιών.

**Προσοχή:**

Απαγορεύεται η χρήση της μηχανής για την απορρόφηση τοξικών, βλαβερών, καυστικών ουσιών ή ουσιών που προκαλούν ερεθισμούς (π.χ. επικίνδυνες σκόνες κλπ.). Το σύστημα φίλτρου δεν συγκρατεί επαρκώς τέτοιου είδους ουσίες.

Η μη τήρηση του παραπάνω ενδέχεται να έχει επιπτώσεις στην υγεία του χρήστη ή τρίτων.

**Προσοχή:**

Προσοχή κατά το χειρισμό της μηχανής ανάλογα με τις τοπικές συνθήκες, καθώς και κοντά σε τρίτους ή παιδιά! Ειδικότερα, χαμηλώνετε την ταχύτητα όταν βρίσκεστε κοντά σε δυσδιάκριτες περιοχές, όπως πόρτες ή γωνίες.

**Προσοχή:**

Απαγορεύεται χρήση της μηχανής για τη μεταφορά προσώπων ή αντικειμένων.

**Προσοχή:**

Σε περίπτωση εσφαλμένης λειτουργίας, βλάβης ή μετά από σύγκρουση ή πτώση, δεν πρέπει να χρησιμοποιείτε τη μηχανή προτού ελεγχθεί από εξουσιοδοτημένο προσωπικό. Το ίδιο ισχύει και στην περίπτωση που παραμένει εκτός λειτουργίας σε εξωτερικό χώρο, βυθιστεί στο νερό ή εκτεθεί σε υγρασία.

**Προσοχή:**

Διακόψτε αμέσως τη λειτουργία της μηχανής, σε περίπτωση βλάβης εξαρτημάτων ασφαλείας, όπως προστατευτικών εργαλείων, κυρίων καλωδίων ή καλυμμάτων, τα οποία έρχονται σε επαφή με ηλεκτροφόρα εξαρτήματα!

**Προσοχή:**

Δεν επιτρέπεται η τοποθέτηση, στάθμευση ή φύλαξη της μηχανής σε κεκλιμένα επίπεδα.

**Προσοχή:**

Πριν από κάθε εργασία συντήρησης, απενεργοποιήστε τη μηχανή.

**Προσοχή:**

Απαγορεύεται η χρήση της μηχανής σε χώρους με ηλεκτρομαγνητικό φορτίο (ηλεκτροαιθαλομίχλη).

**Προσοχή:**

Δεν επιτρέπεται η χρήση της μηχανής σε επιφάνειες με κλίση >2%.

Η χρήση σε επίπεδα με μεγάλη κλίση μπορεί να επηρεάσει αρνητικά τη σταθερότητα της μηχανής και για αυτό απαγορεύεται. Υπάρχει κίνδυνος ατυχήματος.

**Υπόδειξη:**

Η μηχανή θα πρέπει να προστατεύεται από μη εξουσιοδοτημένη χρήση. Φυλάξτε τη μηχανή σε χώρο που κλειδώνει όταν δεν βρίσκεται υπό την επίβλεψή σας.

**Υπόδειξη:**

Η λειτουργία και η φύλαξη της μηχανής πρέπει να γίνεται σε ξηρό περιβάλλον χωρίς σκόνη, σε θερμοκρασία από +10 έως και +35 βαθμούς.

**Υπόδειξη:**

Η εκτέλεση εργασιών επισκευής των μηχανικών και ηλεκτρικών εξαρτημάτων της μηχανής πρέπει να γίνεται μόνο από εξουσιοδοτημένο προσωπικό που γνωρίζει όλους τους ισχύοντες κανονισμούς ασφαλείας.

**Υπόδειξη:**

Χρησιμοποιείτε μόνο εργαλεία (βούρτσες, τσόχες και άλλα συναφή) τα οποία ορίζονται στις παρούσες οδηγίες χρήσης, στην ενότητα "Εξαρτήματα" ή προτείνονται από τους ειδικούς συμβούλους της TASKI. Η χρήση άλλων εργαλείων ενδεχομένως να έχει αρνητικές επιπτώσεις για την ασφάλεια και τη λειτουργία της μηχανής.

**Υπόδειξη:**

Τηρείτε με συνέπεια τις εθνικές διατάξεις για την ατομική προστασία και την αποφυγή ατυχημάτων, καθώς και τις οδηγίες του κατασκευαστή για τη χρήση καθαριστικών μέσων.

**Υπόδειξη:**

Απαγορεύεται να συνδέετε και να αποσυνδέετε το φως τροφοδοσίας με βρεγμένα χέρια!

**Υπόδειξη:**

Ελέγξτε εάν η ονομαστική τάση που αναγράφεται στην πινακίδα τύπου ταιριάζει με την τάση ρεύματος που πρόκειται να χρησιμοποιήσετε!

**Υπόδειξη:**

Προσέξτε να μην πιεστεί ή τραβηχτεί το κύριο καλώδιο από περιστρεφόμενα εργαλεία (βούρτσες, τσόχες και άλλα συναφή) και να μην φθαρεί λόγω ζέστης, λαδιού και αιχμηρών γωνιών!

**Υπόδειξη:**

Διακόψτε αμέσως τη λειτουργία της μονάδας αναρρόφησης σε περίπτωση διαρροής αφρού ή υγρών από τη μηχανή!

**Υπόδειξη:**

Οι μηχανές και οι συσκευές TASKI έχουν κατασκευαστεί σύμφωνα με τις τελευταίες επιστημονικές εξελίξεις και, ως εκ τούτου, αποκλείουν την πιθανότητα βλάβης της υγείας λόγω θορύβων ή κραδασμών. Ανατρέξτε στις "Τεχνικές Πληροφορίες" στη σελίδα 140.

Προϊόντα καθαρισμού**Σημείωση:**

Οι μηχανές TASKI έχουν κατασκευαστεί ώστε να παράγουν τα βέλτιστα αποτελέσματα κατά τη χρήση τους με τα ειδικά προϊόντα καθαρισμού TASKI.

Η χρήση άλλων καθαριστικών προϊόντων ενδεχομένως να προκαλέσει προβλήματα στη λειτουργία και βλάβες στη μηχανή ή ζημιά στο εργασιακό περιβάλλον.

Για το λόγο αυτό, συνιστάται η αποκλειστική χρήση των προϊόντων καθαρισμού TASKI.

Τυχόν βλάβες που προκαλούνται από τη χρήση μη ενδεδειγμένων προϊόντων καθαρισμού δεν καλύπτονται από την εγγύηση.

Για αναλυτικές πληροφορίες, επικοινωνήστε με το συνεργάτη σέρβις της TASKI.

Άλλα έγγραφα**Σημείωση:**

Στη λίστα ανταλλακτικών θα βρείτε το ηλεκτρικό διάγραμμα αυτής της μηχανής.

Για περισσότερες πληροφορίες, παρακαλούμε επικοινωνήστε με το τμήμα εξυπηρέτησης πελατών.

Επισκόπηση εξαρτημάτων

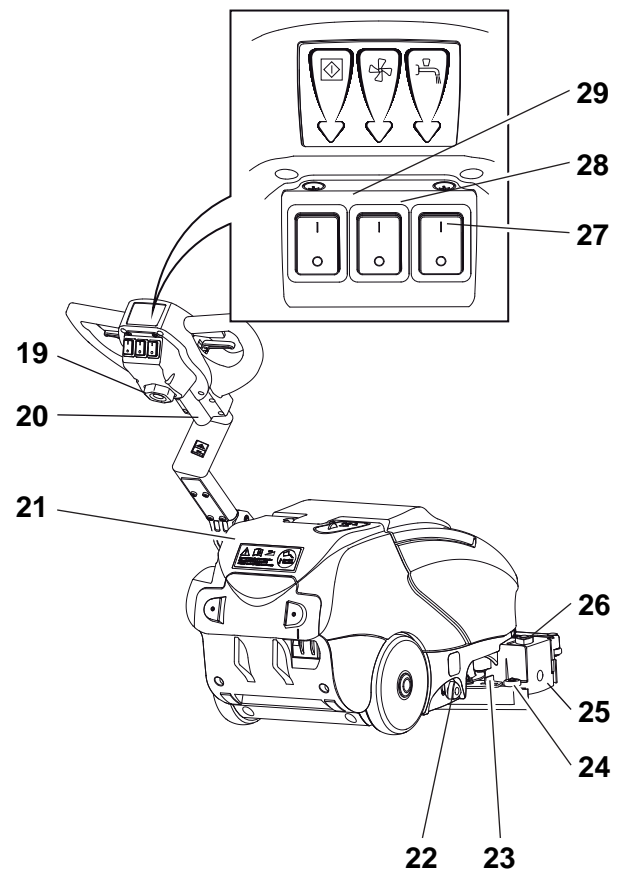
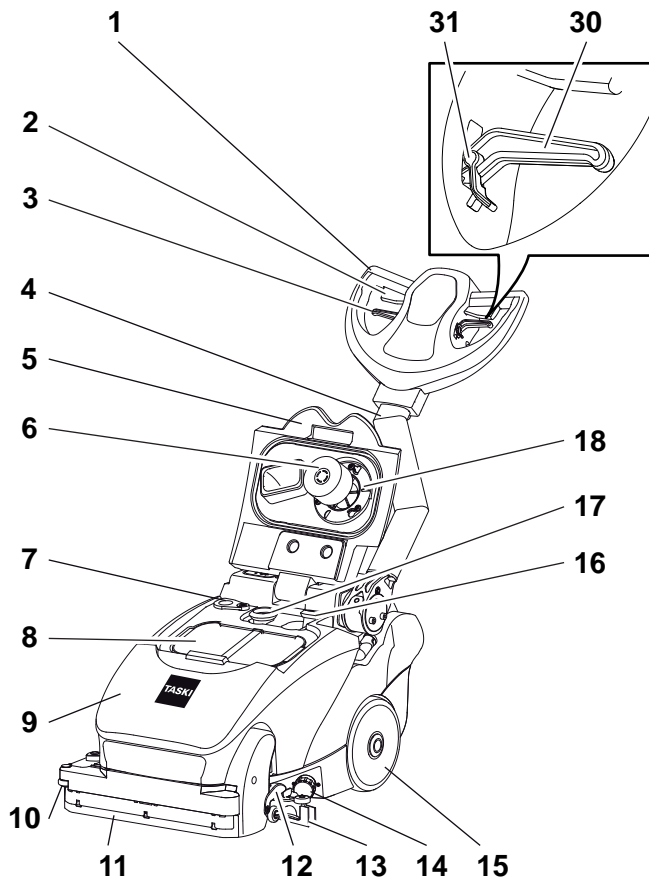

- 1 Τιμόνι
- 2 Μοχλός λειτουργίας (Μοτέρ βούρτσας ON/OFF)
- 3 Μοχλός ενεργοποίησης εργαλείου σφουγγαρίσματος
- 4 Οδηγός ασφάλινης μπάρας
- 5 Κάλυμμα κάδου
- 6 Φλοτέρ
- 7 Άνοιγμα εκκένωσης
- 8 Κόσκινο ακαθαρσιών
- 9 Κάδος ακαθάρτων
- 10 Πλευρικός κύλινδρος απομάκρυνσης
- 11 Εργαλείο σφουγγαρίσματος
- 12 Στήριγμα στάθμευσης
- 13 Squeegee (ελαστικό μάκτρο)
- 14 Φίλτρο κάδου καθαρού νερού
- 15 Τροχοί μεταφοράς μηχανής
- 16 Εύκαμπτος σωλήνας στροβίλων
- 17 Εύκαμπτος σωλήνας αναρρόφησης
- 18 Φίλτρο αναρρόφησης
- 19 Κύριο καλώδιο
- 20 Τροφοδοσία των καλωδίων του συστήματος χειρισμού
- 21 Κάδος καθαρού νερού
- 22 Ρυθμιστής νερού
- 23 Μοχλός ασφάλισης squeegee
- 24 Κύλινδρος απομάκρυνσης
- 25 Υποδοχή βουρτσών
- 26 Τριγωνική λαβή απασφάλισης της υποδοχής βουρτσών
- 27 Διακόπτης διαλύματος καθαρισμού
- 28 Διακόπτης μονάδας αναρρόφησης
- 29 Κεντρικός διακόπτης (ON / OFF)
- 30 Μοχλός ρύθμισης (για την κλίση του τιμονιού)
- 31 Ασφάλεια μοχλού ρύθμισης (για ελεύθερη κίνηση του οδηγού ασφάλινης μπάρας)

GR

Πριν από τη λειτουργία

Χρήση βούρτσας

Ελέγξτε πριν από την εφαρμογή:

- ότι η βούρτσα δεν βρίσκεται κάτω από την κόκκινη σήμανση (δέσμη από ίνες) και ότι οι ίνες έχουν μήκος τουλάχιστον 1 εκ.
- ότι η τσόχα δεν έχει φθαρεί και είναι καθαρή.



Υπόδειξη:

Μην χρησιμοποιείτε βούρτσες που έχουν υπερβεί το όριο φθοράς. Χρησιμοποιήστε το μήκος της κόκκινης δέσμης ως σημείο αναφοράς. Μην χρησιμοποιείτε τσόχες που έχουν φθορές ή ακαθαρσίες. Χρησιμοποιείτε αποκλειστικά αυθεντικά εργαλεία TASKI. Σε αντίθετη περίπτωση, ενδέχεται ο καθαρισμός να είναι ελλιπής ή να προκαλέσετε ζημιές στο δάπεδο.

- Η μηχανή πρέπει να βρίσκεται εκτός λειτουργίας.

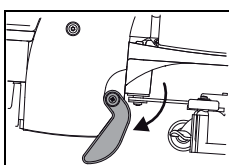

- Τοποθετήστε τη μηχανή στο στήριγμα στάθμευσης.

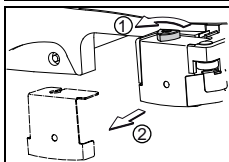

- Ξεβιδώστε την τριγωνική λαβή (1) και αφαιρέστε την υποδοχή βουρτσών (2).

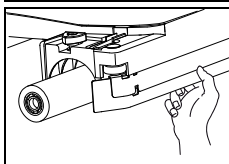

- Εισαγάγετε τη βούρτσα στο περίβλημα βούρτσας.
- Πιέστε με το δεξί σας χέρι τη βούρτσα προς τα πάνω, ώστε περνώντας από το εξαγωνικό εξάρτημα κεντραρίσματος να εισαχθεί στο περίβλημα βούρτσας.

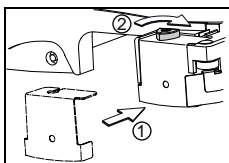

- Τοποθετήστε πάλι την υποδοχή βουρτσών (1) στη θέση του και βιδώστε πάλι την τριγωνική λαβή (2).

Σύνδεση squeegee

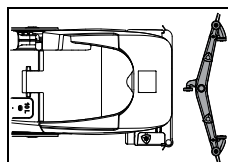

- Τοποθετήστε το squeegee στο πάτωμα μπροστά από τη μηχανή.



- Κλίνετε τη μηχανή προς τα πίσω και οδηγήστε τη πάνω από το squeegee.

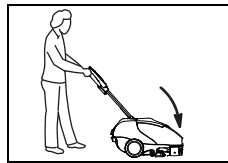

- Τοποθετήστε τη μηχανή πάλι στο πάτωμα.

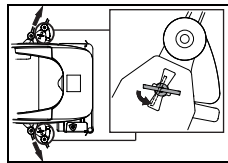

- Τοποθετήστε το μοχλό στην προβλεπόμενη σχισμή.
- Περιστρέψτε το μοχλό κατά 90°.

Πλήρωση κάδου καθαρού νερού



Υπόδειξη:

Μέγιστη επιτρεπτή θερμοκρασία νερού 60 °C/140 °F.

Η Diversey συνιστά τη χρήση κρύου νερού, επειδή κατά τη επαφή του ζεστού νερού με το δάπεδο, αφομοιώνει τη θερμοκρασία του και δεν επιφέρει κανένα αποτέλεσμα.

- Η μηχανή πρέπει να βρίσκεται εκτός λειτουργίας.
- Αφαιρέστε το ελαστικό κάλυμμα από τον κάδο καθαρού νερού.

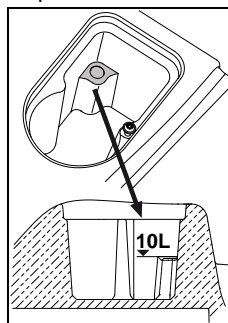

- Γεμίστε τον κάδο καθαρού νερού με νερό μέχρι την ανώτατη στάθμη πλήρωσης.

- Τοποθετήστε το ελαστικό κάλυμμα πάλι στον κάδο καθαρού νερού.

Δοσολογία



Υπόδειξη:

Κατά την επαφή με χημικές ουσίες, πρέπει να φοράτε γάντια, προστατευτικά γυαλιά και τα κατάλληλα (προστατευτικά) ενδύματα!

Σημείωση:

Χρησιμοποιείτε πάντοτε τα χημικά προϊόντα που συνιστά η Diversey και τηρείτε οπωσδήποτε τις πληροφορίες του προϊόντος.





Προσοχή:

Η χρήση μη κατάλληλων προϊόντων (μεταξύ άλλων προϊόντα που περιέχουν χλώριο, οξέα ή διαλύτες) μπορεί να οδηγήσει σε κινδύνους για την υγεία καθώς και σε σοβαρές ζημιές στη μηχανή.



Σημείωση:

Για να επιτύχετε την ακριβή δοσολογία, χρησιμοποιήστε τη διαβάθμιση στο δοσομετρικό καπάκι.

Η σήμανση πλήρωσης στον κάδο είναι αντίστοιχη με αυτή στο δοσομετρικό καπάκι. Ο τύπος της μηχανής αναγράφεται στο δοσομετρικό καπάκι!

Παραδείγματα σωστής δοσολογίας:

Ένδειξη στη συσκευασία του προϊόντος		Χωρητικότητα κάδου	Ποσότητα προϊόντος ανά γέμισμα
0,25%	25 ml σε 10 λίτρα νερό	10l	0,25l
0,5%	50 ml σε 10 λίτρα νερό	10l	0,5l

- Γεμίστε το δοσομετρικό καπάκι με το κατάλληλο προϊόν και αδειάστε το περιεχόμενο στη μεμβράνη του κάδου καθαρού νερού. Επαναλάβετε τη διαδικασία, μέχρι να γεμίσετε τη μεμβράνη με την επιθυμητή δόση.
- Κατόπιν, αφήστε το δοσομετρικό καπάκι μέσα στη μεμβράνη του κάδου καθαρού νερού.

Εναλλακτική δοσολογία

- Για πιο απλή και γρήγορη δοσολογία να χρησιμοποιηθούν επίσης τα συστήματα δοσολογίας TASKI J-Flex ή QFM. Για περισσότερες πληροφορίες για αυτά τα συστήματα, επικοινωνήστε με το συνεργάτη σέρβις της TASKI.

Προκαταρκτικός καθαρισμός



Υπόδειξη:

Αφαιρέστε όλα τα είδη αντικειμένων (ξύλινα και μεταλλικά μέρη κλπ.) από την επιφάνεια προς καθαρισμό.

Τα αντικείμενα μπορούν να εκσφενδονιστούν από τις περιστρεφόμενες βούρτσες, προκαλώντας τραυματισμούς σε άτομα και φθορές στον περιβάλλοντα χώρο.

Έναρξη εργασιών



Υπόδειξη:

Να φοράτε πάντοτε αντιολισθητικά παπούτσια και κατάλληλα ενδύματα κατά τη χρήση της μηχανής!



Υπόδειξη:

Εξοικειωθείτε πρώτα με τη μηχανή, εκτελώντας μερικές δοκιμές οδήγησης σε κάποιον ανοιχτό χώρο!

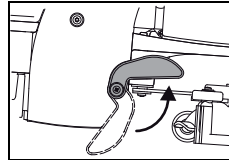

- Φέρτε τη μηχανή σε θέση λειτουργίας περιστρέφοντας το στήριγμα στάθμευσης προς τα πάνω.

Ανασηκώνοντας τη μηχανή, το στήριγμα στάθμευσης αναδιπλώνεται μέσω της ανάρτησης.

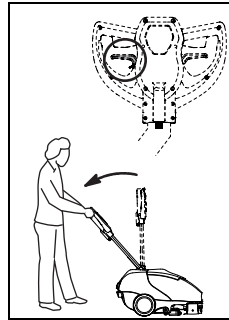

- Πιέστε το μοχλό ρύθμισης στη λαβή οδήγησης και σπρώξτε προς τα κάτω τη ράβδο οδήγησης ώσπου τα χέρια σας να είναι τεντωμένα (θέση εργασίας).

- Απελευθερώστε το μοχλό ρύθμισης για να κλειδώσει η ράβδος οδήγησης.

Χειροκίνητη έναρξη προγράμματος

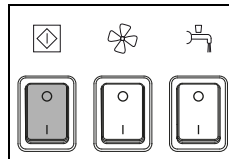

- Ενεργοποιήστε τη μηχανή (κεντρικός διακόπτης).
Ο διακόπτης ανάβει.

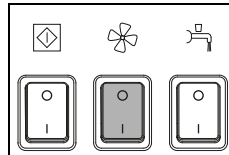

- Πιέστε το διακόπτη της μονάδας αναρρόφησης.
Ο διακόπτης ανάβει.

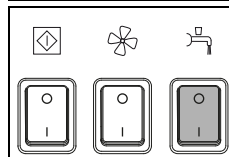

- Πιέστε το διακόπτη του διαλύματος καθαρισμού.
Ο διακόπτης ανάβει.

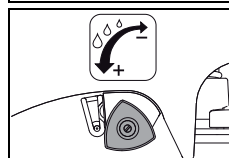

- Ρυθμίστε τη δόση του διαλύματος καθαρισμού με το ρυθμιστή ποσότητας.

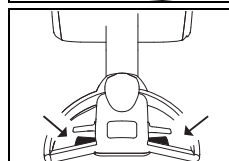

- Πιέστε τον μοχλό λειτουργίας.
Έτσι τίθεται το εργαλείο σε λειτουργία.

Εναρξη καθαρισμού

Χρήση του εύκαμπτου οδηγού ασφάλινης μπάρας

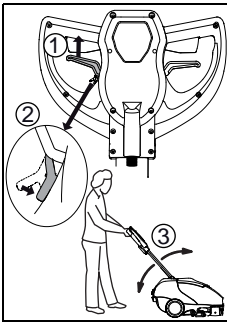

- Τραβήξτε το μοχλό ρύθμισης (1) και τοποθετήστε την ασφάλεια μοχλού ρύθμισης (2) σε θέση ασφάλισης. Μέσω αυτής της ασφάλισης μπορεί να κινηθεί ο οδηγός ασφάλινης μπάρας (3) ελεύθερα πάνω και κάτω. Τραβώντας πάλι το μοχλό ρύθμισης η ασφάλιση αφαιρείται.

Χρήση του εργαλείου σφουγγαρίσματος

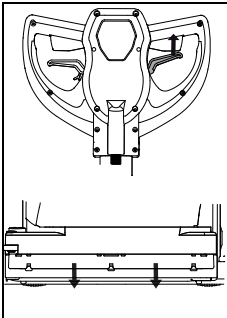

- Τραβήξτε τον μοχλό ενεργοποίησης για να χαμηλώσετε το εργαλείο σφουγγαρίσματος. Το εργαλείο σφουγγαρίσματος προορίζεται κυρίως για τον καθαρισμό κάτω από το τραπέζι και τον πάγκο. Έτσι τα υπολείμματα νερού μπορούν να απομακρυνθούν με την μετακίνηση της μηχανής προς τα πίσω και με την μετακίνηση προς τα εμπρός να αναρροφηθούν πάλι.

Μέθοδος καθαρισμού

Άμεση μέθοδος:

Λείανση και αναρρόφηση με ένα πέρασμα.

Έμμεση μέθοδος:

Εφαρμογή διαλύματος καθαρισμού, λείανση και αναρρόφηση με περισσότερα από ένα περάσματα.



Σημείωση:

Περισσότερες λεπτομέρειες σχετικά με την άμεση και έμμεση μέθοδο θα βρείτε στην αντίστοιχη κάρτα οδηγιών.

Για αναλυτικές πληροφορίες, επικοινωνήστε με το σύμβουλο πελατών της TASKI.



Σημείωση:

Ανάλογα με το είδος του δαπέδου/των ακαθαρσιών και του καθαριστικού προϊόντος, ενδέχεται να επηρεαστεί ο τρόπος κίνησης της μηχανής.

Επαναπλήρωση με διάλυμα καθαρισμού



Υπόδειξη:

Κάθε φορά που εργάζεστε χωρίς να χρησιμοποιείτε διάλυμα καθαρισμού, ενδέχεται να προκαλέσετε ζημιά στο δάπεδο.



Σημείωση:

Ένας έντονος διακεκομμένος θόρυβος που προέρχεται από την αντλία υποδεικνύει ότι ο κάδος καθαρού νερού είναι άδειος.



Υπόδειξη:

Η αντλία δεν πρέπει να λειτουργεί για μεγάλο χρονικό διάστημα χωρίς νερό.

- Η μηχανή πρέπει να βρίσκεται εκτός λειτουργίας.
- Ανοίξτε το κάλυμμα κάδου.
- Γεμίστε τον κάδο καθαρού νερού με νερό, ανατρέξτε στη σελίδα 132.
- Χρησιμοποιώντας το δοσομετρικό καπάκι, προσθέστε το προϊόν καθαρισμού.
- Κλείστε το κάλυμμα κάδου.

Άδειασμα κάδου ακαθάρτων

Ο κάδος ακαθάρτων είναι πλήρης:

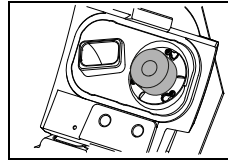

- Όταν ο κάδος ακαθάρτων είναι πλήρης, το φλοτέρ στο φίλτρο αναρρόφησης αναρροφάται.

Η αλλαγή στον ήχο λόγω της αύξησης των στροφών της σκούπας καθώς και η εκροή νερού στο πάτωμα αποτελούν ενδείξεις ότι ο κάδος ακαθάρτων είναι πλήρης.

- Αδειάστε τον κάδο ακαθάρτων, ανατρέξτε στη σελίδα 135.

Μεταφορά από σκάλες

Σημείωση:



Η μεταφορά από σκάλες επιτρέπεται να εκτελεστεί μόνο από δύο άτομα.

- Η μηχανή πρέπει να βρίσκεται εκτός λειτουργίας (κεντρικός διακόπτης).



Υπόδειξη:

Κάθε φορά που η μηχανή ανυψώνεται υφίσταται κίνδυνος!

Εάν τα άτομα που τη μεταφέρουν παραπατήσουν, ενδέχεται να προκληθούν προσωπικά ατυχήματα ή ζημιές στη μηχανή.



Υπόδειξη:

Τόσο το καθαρό νερό όσο και το ακάθαρμο πρέπει να εκκενωθούν εντελώς πριν από την ανύψωση.

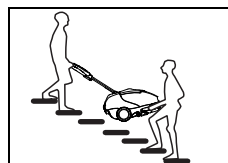

- Για την ανύψωση, το ένα άτομο πρέπει να πιάσει τη μηχανή από τη λαβή τύπου κελύφους στο squeeze και το άλλο από τη χειρολαβή μηχανής.

Τέλος λειτουργίας

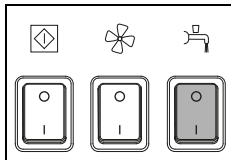

- Πιέστε το διακόπτη του διαλύματος καθαρισμού.
Η διαδικασία τροφοδοσίας του διαλύματος καθαρισμού διακόπτεται.

- Συνεχίστε την πορεία σας για μερικά μέτρα ακόμα ώστε να απορροφηθεί το ακάθαρτο νερό που έχει απομείνει.
- Απελευθερώστε το μοχλό λειτουργίας.

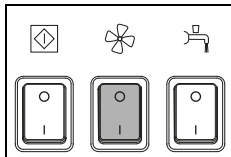

- Πιέστε το διακόπτη της μονάδας αναρρόφησης.
Ο κινητήρας αναρρόφησης σταματά τη λειτουργία του.

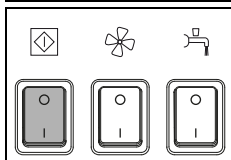

- Απενεργοποιήστε τη μηχανή (κεντρικός διακόπτης) και αποσυνδέστε το βύσμα από το φις τροφοδοσίας.



Υπόδειξη:

Κατά την εκτέλεση των επόμενων βημάτων εκκένωσης και καθαρισμού, η μηχανή πρέπει να είναι πάντα απενεργοποιημένη (κεντρικός διακόπτης).

Αφαιρέστε και καθαρίστε το squeegee

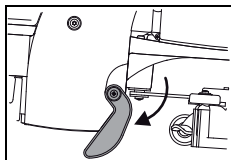

- Τοποθετήστε τη μηχανή στο στήριγμα στάθμευσης.

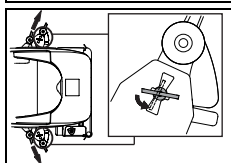

- Αφαιρέστε το squeegee περιστρέφοντας τους κοχλίες ασφάλισης.
- Καθαρίστε το squeegee με τρεχούμενο νερό χρησιμοποιώντας μια βούρτσα.



Σημείωση:

Για να πετύχετε το βέλτιστο αποτέλεσμα αναρρόφησης, χρησιμοποιήστε αποκλειστικά καθαρές και ανέπαφες λεπίδες!

Άδειασμα και καθαρισμός του κάδου ακάθαρτου και καθαρού νερού



Σημείωση:

Η απόρριψη του ακάθαρτου νερού ή του διαλύματος καθαρισμού πρέπει να γίνεται με βάση τις εκάστοτε εθνικές διατάξεις.



Σημείωση:

Κατά το άδειασμα του κάδου του ακάθαρτου νερού λαμβάνετε υπόψη σας τις διατάξεις για τον ατομικό εξοπλισμό προστασίας του κατασκευαστή του διαλύματος καθαρισμού.

Άδειασμα κάδου ακαθάρτων

- Ανοίξτε το κάλυμμα κάδου.

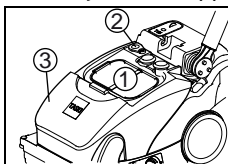

- Για την εκκένωση του κάδου ακαθάρτων, αφαιρέστε το κόσκινο ακαθαρσιών (1), τοποθετήστε το κάλυμμα (2) στην άκρη και αφαιρέστε τον κάδο από τη μηχανή.

Μέσω του ανοίγματος εκκένωσης (2) μπορεί ο κάδος να εκκενωθεί πλήρως.

Άδειασμα του κάδου καθαρού νερού

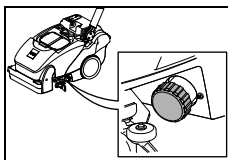

- Για την εκκένωση του κάδου καθαρού νερού, πρέπει να ξεβιδώσετε το φίλτρο.

Καθαρισμός του κάδου ακαθάρτων

- Ανοίξτε το κάλυμμα κάδου.

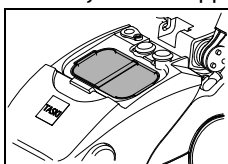

- Αφαιρέστε το κόσκινο ακαθαρσιών (κίτρινο) και αδειάστε το.
- Ξεπλύνετε το με άφθονο τρεχούμενο νερό.

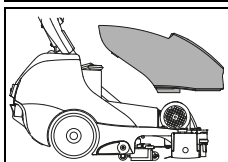

- Αφαιρέστε από τη μηχανή τον κάδο ακαθάρτων.
- Ξεπλύνετε το κάδο ακαθάρτων με άφθονο τρεχούμενο νερό.

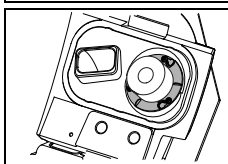

- Αφαιρέστε το (κίτρινο) φίλτρο αναρρόφησης και απομακρύνετε τη βρωμιά με ένα πανί ή μια μαλακή βούρτσα.

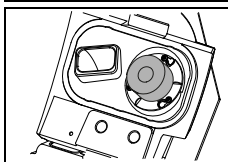

- Ελέγξτε ότι το φλοτέρ λειτουργεί κανονικά.



Υπόδειξη:

Αν το φίλτρο αναρρόφησης έχει φράξει ενδέχεται να μειώσει την απόδοση αναρρόφησης της μηχανής.

- Τοποθετήστε τον κάδο ακαθάρτων πάλι στη μηχανή.
- Τοποθετήστε το κόσκινο ακαθαρσιών (κίτρινο) και το φίλτρο αναρρόφησης ξανά στη θέση τους.
- Βιδώστε πάλι το κάλυμμα του ανοίγματος εκκένωσης και πιέστε το στο άνοιγμα μέχρι να εφαρμόσει.

Καθαρισμός κάδο καθαρού νερού

- Ξεπλύνετε το κάδο καθαρού νερού με άφθονο τρεχούμενο νερό.

Μετά το τέλος της εργασίας:

1. Ξεπλύνετε τον κάδο κάδο με άφθονο νερό:
Γεμίστε τον κάδο καθαρού νερού με νερό. Τοποθετήστε τη μηχανή στο σιφόνι αποχέτευσης στο δάπεδο ή σε κατάλληλη θέση. Ενεργοποιήστε τη μονάδα βουρτσών και ξεπλύνετε με νερό ολόκληρο το σύστημα.
Στη συνέχεια, αδειάστε εντελώς τον κάδο καθαρού νερού ξεβιδώνοντας το φίλτρο.

Περιοδικά:

2. Καθαρισμός με ταμπλέτες χλωρίου:
Γεμίστε πλήρως τον κάδο καθαρού νερού με καθαρό νερό. Τοποθετήστε τις ταμπλέτες χλωρίου σύμφωνα με τις οδηγίες του κατασκευαστή. Ενεργοποιήστε τη μονάδα βουρτσών και ξεπλύνετε με διάλυμα χλωρίου ολόκληρο το σύστημα για περίπου 30 δευτ. Στη συνέχεια, αφήστε το διάλυμα να δράσει στον κάδο καθαρού νερού για 45-60 λεπτά.
3. Εργασίες ολοκλήρωσης:
Αποστραγγίστε εντελώς το διάλυμα χλωρίου ξεβιδώνοντας το φίλτρο. Στη συνέχεια, βιδώστε το φίλτρο στο περιβλήμα του φίλτρου. Γεμίστε μέχρι τη μέση τον κάδο καθαρού νερού με καθαρό νερό. Ενεργοποιήστε τη μονάδα βουρτσών και ξεπλύνετε με καθαρό νερό ολόκληρο το σύστημα. Ξεπλύνετε καλά τον κάδο καθαρού νερού. Αδειάστε το υπόλοιπο νερό από τον κάδο καθαρού νερού. Στη συνέχεια, βιδώστε το φίλτρο στο περιβλήμα του φίλτρου. Αφήστε ανοιχτό το κάλυμμα του κάδο και αφήστε τον κάδο καθαρού νερού να στεγνώσει καλά.



Προσοχή:

Μην εγχύσετε διάλυμα καθαρισμού στο διάλυμα χλωρίνης. Ενδέχεται να προκληθεί ΑΟΧ (προσροφούμενες αλογονούχες οργανικές ενώσεις). Αυτό είναι επιβλαβές για το περιβάλλον και τοξικό.



Υπόδειξη:

Μην τοποθετείτε ποτέ ταμπλέτες χλωρίου σε ένα όξινο διάλυμα. (έκλυση χλωριούχων αερίων) Εκπαιδεύστε κατάλληλα το προσωπικό! Αφαιρώστε μόνο όταν χρειάζεται και μην τοποθετείτε ταυτόχρονα ταμπλέτες χλωρίου!



Υπόδειξη:

Φυλάσσετε τις ταμπλέτες χλωρίου σε απόσταση ασφαλείας από τα όξινα προϊόντα. Εκπαιδεύστε κατάλληλα το προσωπικό!

Καθαρισμός του σωλήνα αναρρόφησης

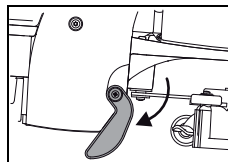

- Τοποθετήστε τη μηχανή στο στήριγμα στάθμευσης.
- Ανοίξτε το κάλυμμα κάδο.
- Αφαιρέστε τον κάδο ακαθάρτων και το squeegee.



- Αφαιρέστε τον εύκαμπτο σωλήνα αναρρόφησης από το βραχίονα στήριξης και θέστε τον σε κατακόρυφη θέση.
- Καθαρίστε τον εύκαμπτο σωλήνα αναρρόφησης με τρεχούμενο νερό, ώστε να απομακρυνθούν οι ακαθαρσίες.



Σημείωση:

Ο εύκαμπτος σωλήνας αναρρόφησης δεν επισημαίνεται με κίτρινο χρώμα, ωστόσο είναι σημαντικό να καθαρίζετε κάθε πλευρά του.

Με αυτόν τον τρόπο αποτρέπεται τυχόν μπλοκάρισμα του εύκαμπτου σωλήνα αναρρόφησης.

Καθαρισμός φίλτρου κάδο καθαρού νερού



Σημείωση:

Μετά από κάθε τέλος λειτουργίας καθαρίζετε το φίλτρο κάδο καθαρού νερού

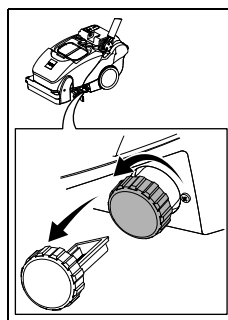

- Ξεβιδώστε και αφαιρέστε το φίλτρο κάδο καθαρού νερού.
- Ξεπλύνετε το με άφθονο καθαρό νερό.

Αφαίρεση και καθαρισμός βούρτσας



Σημείωση:

Να καθαρίζετε τις βούρτσες ύστερα από κάθε ολοκλήρωση εργασίας καθαρισμού.

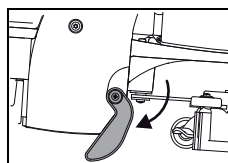

- Τοποθετήστε τη μηχανή στο στήριγμα στάθμευσης.

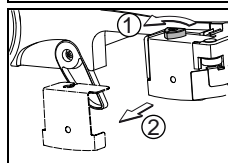

- Ξεβιδώστε την τριγωνική λαβή (1) και αφαιρέστε την υποδοχή βουρτσών (2).

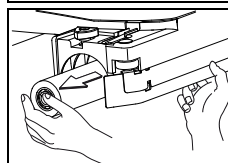

- Αφαιρέστε τη βούρτσα από το περιβλήμα βούρτσας.

- Καθαρίστε τη βούρτσα κάτω από τρεχούμενο νερό.

Καθαρισμός διανομέα νερού

Σημείωση:



Να καθαρίζετε τις βούρτσες ύστερα από κάθε ολοκλήρωση εργασίας καθαρισμού.

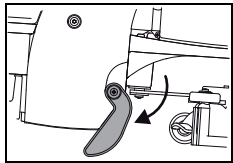

- Τοποθετήστε τη μηχανή στο στήριγμα στάθμευσης.

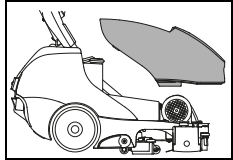

- Αφαιρέστε από τη μηχανή τον κάδο ακαθάρτων.

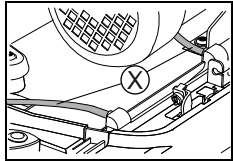

- Αποσυνδέστε τους εύκαμπτους σωλήνες από το κάλυμμα του διανομέα νερού.

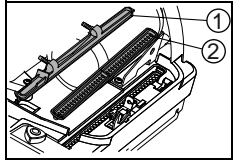

- Βγάλτε το κάλυμμα (1) και τη διάταξη διανομής νερού (2).
- Καθαρίστε το κάλυμμα (1) και το διανομέα νερού (2) με τρεχούμενο νερό.

Καθαρισμός μηχανής



Υπόδειξη:

Καθαρίστε τη μηχανή με καθαριστικό υψηλής πίεσης ή με εκτόξευση νερού.

Αν εισχωρήσει νερό στη μηχανή ενδέχεται να προκαλέσει σημαντικές βλάβες σε μηχανικά ή ηλεκτρικά εξαρτήματα.

- Καθαρίστε τη μηχανή με ένα υγρό πανί.

Αποθήκευση / Στάθμευση μηχανής (εκτός λειτουργίας)

Σημείωση:



Η μηχανή πρέπει να βρίσκεται εκτός λειτουργίας (κεντρικός διακόπτης).

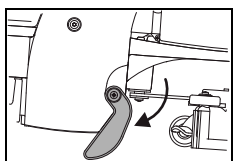

- Φυλάσσετε τη μηχανή με το στήριγμα στάθμευσης και με ανοιχτό το κάλυμμα του κάδου. Έτσι, ο κάδος στεγνώνει. Με αυτό τον τρόπο αποφεύγετε τη δημιουργία μυκήτων και δυσάρεστων οσμών.

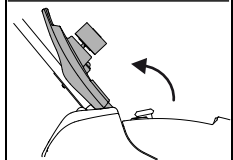

Υπόδειξη:



Μην αποθηκεύετε ποτέ τη μηχανή με αποφορτισμένες μπαταρίες. Σε αυτήν την περίπτωση προκαλείται ανεπανόρθωτη ζημιά στις μπαταρίες.

Σέρβις, συντήρηση και φροντίδα

Η συντήρηση της μηχανής αποτελεί προϋπόθεση για την άριστη λειτουργία και μακροχρόνια χρήση.



Υπόδειξη:

Επιτρέπεται αποκλειστικά η χρήση αυθεντικών εξαρτημάτων TASKI, αλλιώς ακυρώνεται οποιαδήποτε εγγύηση!

Επεξήγηση εικόνων:

◇ = Με κάθε ολοκλήρωση καθαρισμού, ◇◇ = κάθε εβδομάδα, ◇◇◇ = κάθε μήνα, ⊗ = ένδειξη για σέρβις

Δραστηριότητα	◇	◇◇	◇◇◇	⊗	Σελίδα
Αδειάστε και καθαρίστε τον κάδο ακαθάρτου και καθαρού νερού	•				135
Ελέγξτε / Καθαρίστε το φίλτρο αναρροφήσεως για τυχόν ακαθαρσίες	•				
Καθαρίστε όλα τα εξαρτήματα με κίτρινη επισήμανση	•				
Καθαρίστε τις βούρτσες	•				136
Καθαρίστε το squeegee, ελέγξτε ότι οι λεπίδες δεν έχουν φθαρεί και, ενδεχομένως, αντικαταστήστε τη	•				135
Σκουπίστε τη μηχανή με ένα υγρό πανί	•				137
Καθαρίστε την τσιμούχα στο κάλυμμα του κάδου, ελέγξτε ότι δεν έχει υποστεί ρωγμές και, ενδεχομένως, αντικαταστήστε την	•				

Διαστήματα σέρβις

Οι μηχανές TASKI είναι μηχανές υψηλής ποιότητας, η ασφάλεια των οποίων έχει ελεγχθεί κατά την κατασκευή τους από εγκεκριμένους ελεγκτές. Ύστερα από μακρόχρονη χρήση, τα ηλεκτρικά και μηχανικά εξαρτήματα υφίστανται φθορές και παλαιώνουν.

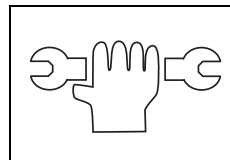

- Για να παραμείνουν οι μηχανές ασφαλείς και λειτουργικές, πρέπει κάθε φορά που ανάβει η ενδεικτική λυχνία για σέρβις (εργοστασιακή ρύθμιση: 250 ώρες εργασίας) ή τουλάχιστον μία φορά το χρόνο να παραδίδονται για σέρβις.

Σημείωση:



Σε έκτακτες περιπτώσεις ή/και σε περίπτωση ανεπαρκούς συντήρησης απαιτούνται συχνότερα σέρβις.

Κέντρο σέρβις

Σε περίπτωση που παρατηρήσετε κάποια βλάβη ή κάνετε μια παραγγελία και θέλετε να επικοινωνήσετε μαζί μας, θα πρέπει να μας αναφέρετε τον τύπο και τον αριθμό της μηχανής.

Τα στοιχεία αυτά αναφέρονται στην πινακίδα με τον τύπο της μηχανής σας. Στην τελευταία σελίδα των Οδηγιών χρήσεως θα βρείτε τη διεύθυνση του πλησιέστερου συνεργάτη σέρβις της TASKI.

Αντικατάσταση λεπίδων squeegee

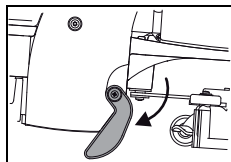

- Τοποθετήστε τη μηχανή στο στήριγμα σάθμευσης.

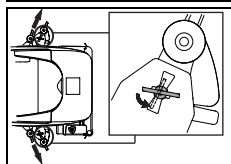

- Αφαιρέστε το squeegee περιστρέφοντας τους κοχλίες ασφάλισης.

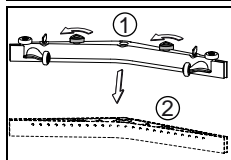

- Ξεβιδώστε την τριγωνική λαβή (1), αφαιρέστε τις λεπίδες (2) από το σώμα του squeegee.

Αλλαγή λεπίδων εργαλείου σφουγγαρίσματος

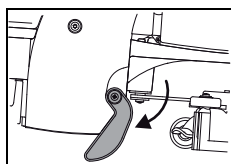

- Τοποθετήστε τη μηχανή στο στήριγμα σάθμευσης.

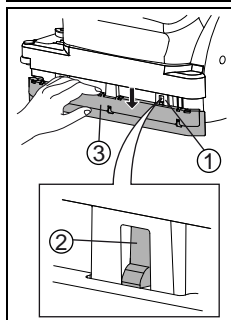

- Πιέστε το εργαλείο σφουγγαρίσματος με το χέρι σας προς τα κάτω μέχρι να εμφανιστεί το κούμπωμα (1) για την πλάκα καλύμματος.
- Πιέστε το μοχλό κουμπώματος (2) προς τα πίσω μέχρι να απομακρυνθεί η πλάκα καλύμματος (3).

- Τώρα μπορείτε να περιστρέψετε τις λεπίδες ή να τις αντικαταστήσετε.
- Κατόπιν, τοποθετήστε ξανά την πλάκα καλύμματος (3) στη θέση της. Φροντίστε ο μοχλός κουμπώματος (2) να εφαρμόσει σωστά.



Υπόδειξη:

Κίνδυνος τραυματισμού λόγω σύνθλιψης των δαχτύλων!

Βλάβη	Πιθανή αιτία	Αντιμετώπιση βλάβης	Σελίδα
Η μηχανή δεν λειτουργεί	Το βύσμα δεν έχει συνδεθεί στο φιν τροφοδοσίας	• Συνδέστε το βύσμα με την πρίζα ρεύματος	131
	Ο κεντρικός διακόπτης είναι κλειστός	• Ενεργοποιήστε τον κεντρικό διακόπτη	
	Το φιν ή το καλώδιο τροφοδοσίας έχει βλάβη	• Επικοινωνήστε με το συνεργάτη σέρβις	
Δεν γίνεται διακοπή της μονάδας βουρτσών και της μονάδας αναρρόφησης	Σφάλμα της ηλεκτρονικής πλακέτας ή του πίνακα ελέγχου	• Απενεργοποιήστε τη μηχανή (κεντρικός διακόπτης) και αποσυνδέστε το βύσμα από το φιν τροφοδοσίας. • Επικοινωνήστε με το συνεργάτη σέρβις	131
Η βούρτσα δεν περιστρέφεται	Η μηχανή έχει υπερφορτωθεί, λειτουργεί ο διακόπτης υπερφόρτωσης	• Απελευθερώστε και πιέστε ξανά το διακόπτη μετάδοσης κίνησης	131
	Ο κινητήρας λειτουργεί, η βούρτσα όχι	• Ο ιμάντας ώθησης έχει σκιστεί • Επικοινωνήστε με το συνεργάτη σέρβις	
Χαμηλή απόδοση αναρρόφησης Το δάπεδο παραμένει υγρό Το ακάθαρτο νερό δεν απορροφάται	Η μονάδα αναρρόφησης δεν λειτουργεί	• Πατήστε το πλήκτρο μονάδας αναρρόφησης	131
	Το φλοτέρ κλείνει την είσοδο τροφοδοσίας της μονάδας αναρρόφησης (προστασία υπερπλήρωσης του κάδου ακαθάρτων)	• Ο κάδος ακαθάρτων είναι πλήρης, ελέγξτε τον • Ελέγξτε ότι το φλοτέρ λειτουργεί κανονικά	131
	Δεν έχει συνδεθεί ο εύκαμπτος σωλήνας αναρρόφησης	• Συνδέστε τον εύκαμπτο σωλήνα αναρρόφησης	132
	Το squeegee δεν βρίσκεται στο δάπεδο	• Ελέγξτε ότι το σημείο στήριξης του squeegee είναι κατάλληλο για χρήση	132
	Οι λεπίδες έχουν φθορές	• Αλλάξτε τις λεπίδες	138
	Ο εύκαμπτος σωλήνας ή το squeegee έχουν φράξει (π.χ. με κομμάτια ξύλου ή υπολείμματα ουσιών)	• Αφαιρέστε τα ξένα σώματα	
	Το φίλτρο αναρρόφησης έχει φράξει	• Αφαιρέστε τα ξένα σώματα	131
	Ελέγξτε εάν η τσιμούχα του καλύμματος κάδου έχει σκιστεί /είναι βρώμικη	• Καθαρίστε την τσιμούχα ή αντικαταστήστε την εάν παρουσιάζει φθορές	
	Το κόσκινο ακαθαρσιών είναι πλήρες	• Αφαιρέστε το κόσκινο ακαθαρσιών και πλύνετε το με τρεχούμενο νερό	
Ανεπαρκής τροφοδότηση με διάλυμα καθαρισμού	Ο κάδος διαλύματος καθαρισμού (κάδος καθαρού νερού) είναι άδειος	• Ελέγξτε τον κάδο διαλύματος καθαρισμού (κάδος καθαρού νερού) και γεμίστε τον με νερό	134
	Το φίλτρο του κάδου καθαρού νερού έχει φράξει	• Καθαρίστε το φίλτρο του κάδου καθαρού νερού	136
	Απενεργοποίηση του πλήκτρου διαλύματος καθαρισμού	• Πατήστε το πλήκτρο διαλύματος καθαρισμού	131
Η μηχανή παρουσιάζει διαρροή αφρού ή υγρού	Το φλοτέρ δεν λειτουργεί σωστά	• Απενεργοποιήστε τη μονάδα αναρρόφησης • Ελέγξτε ότι το φλοτέρ λειτουργεί κανονικά	

Τεχνικές πληροφορίες

Μηχανή	350E		
Πλάτος εργασίας	38		εκ.
Πλάτος squeegee	53		εκ.
Διαστάσεις (Μ x Π x Υ)	79 x 45 x 43		εκ.
Μέγιστο επιτρεπτό βάρος μηχανής	46		κιλά
Ονομαστική τάση	220-240V	100-120V	AC
Συχνότητα	50	60	Hz
Ονομαστική ισχύς	1100		W
Ονομαστική χωρητικότητα κάδου καθαρού νερού +/- 5%	10		λίτρα

Μετρούμενες τιμές κατά IEC 60335-2-72		
Επίπεδο της ηχητικής πίεσης LpA	72	dB(A)
Αστάθεια KpA	2,5	dB(A)
Συνολική τιμή ταλαντώσεων	<2,5	m/s2
Αστάθεια K	0,25	m/s2
Προστασία από την εκτόξευση νερού	IPX3	
Κλάση προστασίας	I	

Εξαρτήματα

Αριθ.	Προϊόν
7516863	Κυλινδρική βούρτσα Standard 38 cm
7516864	Κυλινδρική βούρτσα, σκληρή 38 cm
7518532	Κυλινδρική βούρτσα ενεργών μικροϊνών

Μεταφορά



Σημείωση:

Η μεταφορά της μηχανής επιτρέπεται σε γενικές γραμμές να εκτελείται μόνο από δύο άτομα.



Υπόδειξη:

Κάθε φορά που η μηχανή ανυψώνεται υφίσταται κίνδυνος!

Εάν τα άτομα που τη μεταφέρουν παραπατήσουν, ενδέχεται να προκληθούν προσωπικά ατυχήματα ή ζημιές στη μηχανή.



Υπόδειξη:

Τόσο το καθαρό νερό όσο και το ακάθαρτο πρέπει να εκκενωθούν εντελώς πριν από την ανύψωση.

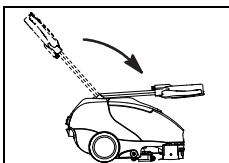

- Τραβήξτε το μοχλό ρύθμισης και πιέστε τον οδηγό ασφάλισης μπάρας προς τα μπροστά μέχρι να ακουμπήσει πάνω στο κάλυμμα του κάδου.

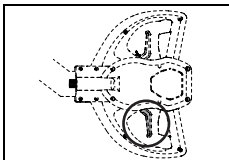

- Απελευθερώστε το μοχλό ρύθμισης για να κλειδώσει ο οδηγός ασφάλισης μπάρας.

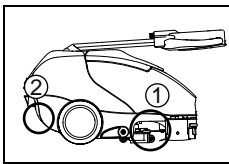

- Για την ανύψωση, το ένα άτομο πρέπει να πιάσει τη μηχανή από τη λαβή τύπου κελύφους (1) στο squeezee, ενώ το άλλο άτομο πρέπει να πιάσει από τη λαβή τύπου κελύφους (2) του πίσω καλύμματος.



Σημείωση:

Δεν επιτρέπεται η μεταφορά της μηχανής, όταν αυτή βρίσκεται σε κίνηση.



Σημείωση:

Ελέγξτε με προσοχή ότι, κατά τη μεταφορά, η μηχανή είναι καλά ασφαλισμένη στο όχημα μεταφοράς.

Διάθεση



Σημείωση:

Μετά τη λήξη διάρκειας ζωής τους, η μηχανή και ο εξοπλισμός πρέπει να απορριφθούν σύμφωνα με τις εκάστοτε ειδικές εθνικές διατάξεις. Συμβουλευτείτε το συνεργάτη σέρβις της Diversey.

Διαστάσεις μηχανής

Οι διαστάσεις αναφέρονται σε εκατοστά!

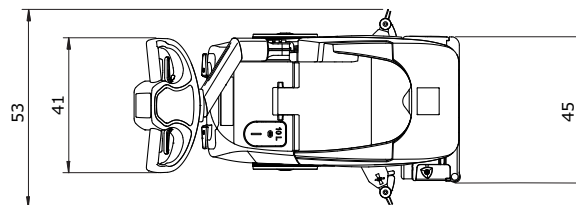
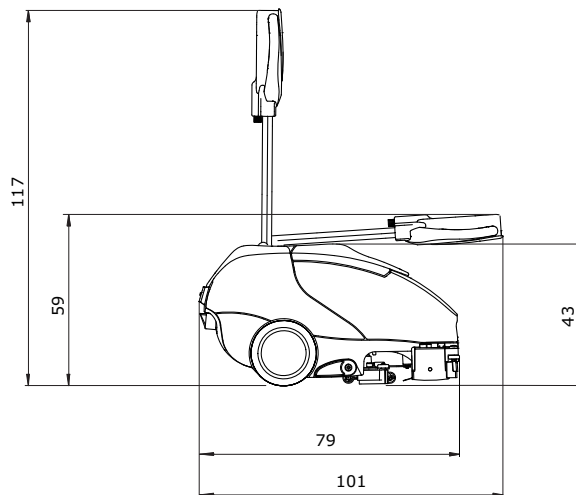

GR

Originalna uputa za upotrebu



OPREZI!

Prije prvog stavljanja u pogon, obvezno pročitajte uputu za upotrebu i sigurnosna upozorenja.

Brižljivo spremite uputu za upotrebu na lako dostupno mjesto da biste je u svakom trenutku mogli prelistati.

Objašnjenje znakova



Oprez:

Označava važne podatke, čije neuvažavanje može dovesti do ugrožavanja osoba i / ili opsežnih materijalnih šteta!



Pažnja:

Označava važne informacije, čije neuvažavanje može dovesti do kvarova i materijalnih šteta!



Upozorenje:

Označava važne podatke o ekonomičnoj primjeni, čije neuvažavanje može dovesti do kvarova!

• Obilježava radne korake koje morate izvršavati navedenim redom.

Sadržaj

Sigurnosna upozorenja	142
Sredstva za čišćenje	144
Proširena dokumentacija	144
Pregled konstrukcije	145
Prije stavljanja u pogon	146
Početak rada	147
Završetak rada	149
Servis, održavanje i njega	151
Kvarovi	153
Tehničke informacije	154
Pribor	154
Transport	155
Zbrinjavanje	155
Dimenzije stroja	155

Namjenska primjena

Strojevi su namijenjeni korištenju u gospodarske svrhe (npr. u hotelima, školama, bolnicama, tvornicama, trgovačkim centrima, sportskim dvoranama, uredima i sl.). Ovi strojevi služe za mokro čišćenje tvrdih podova pri čemu je potrebno izričito pridržavanje ove upute za upotrebu. Strojevi su koncipirani isključivo za upotrebu u interijerima.



Pažnja:

Stroj se ne smije koristiti za poliranje, podmazivanje, nanošenje voska, čišćenje tepiha i usisavanje prašine. Mokro čišćenje parketnih i laminatnih podova ovim strojem provodi se na vlastiti rizik.



Oprez:

Provedba izmjena na stroju bez odobrenja Diverseya dovodi do gubitka sigurnosnog znaka i oznake CE. Primjena stroja koja je protivna namjenskoj primjeni može dovesti do ozljeda, oštećenja stroja i šteta po okoliš. U takvim slučajevima propadaju svi zahtjevi po garanciji i eventualni jamstveni zahtjevi.

Sigurnosna upozorenja

Strojevi TASKI na temelju svoje koncepcije i konstrukcije zadovoljavaju relevantne, temeljne sigurnosne i zdravstvene zahtjeve smjernica EZ i stoga nose oznaku CE.



Oprez:

Stroj smiju koristiti samo osobe koje su upućene u njegovu pravilnu upotrebu ili su dokazale da njime znaju rukovati te su izričito ovlaštene za njegovo korištenje.



Oprez:

Stroj ne smiju koristiti osobe, uključujući djecu, s ograničenim fizičkim, senzoričkim ili mentalnim sposobnostima ili manjkom iskustva i znanja.

Potrebno je nadzirati djecu kako biste bili sigurni da se ne igraju sa strojem.



Oprez:

Stroj se ne smije koristiti u prostorijama u kojima se skladište ili prerađuju eksplozijom ugrožene i lako gorive tvari (npr. benzin, otapala, loživo ulje, prašine itd.).

Električne ili mehaničke komponente mogu izazvati zapaljenje tih tvari.



Oprez:

Stroj se ne smije koristiti za usisavanje otrovnih, po zdravlje štetnih, nagrizajućih ili izjedajućih tvari (npr. opasnih prašina itd.). Filtarski sustav ne može u dovoljnoj mjeri zadržati tvari te vrste.

Ne može se isključiti moguć negativan utjecaj na korisnika i treće osobe.

**Oprez:**

Tijekom rada vodite računa o lokalnim okolnostima, npr. o drugim osobama i djeci! Brzinu treba smanjiti prije svega u blizini nepreglednih mjesta, npr. ispred vrata i u zavojima.

**Oprez:**

Na ovom se stroju ne smiju prevoziti dodatne osobe i predmeti.

**Oprez:**

Prilikom pojavljivanja greške u radu, kvara, kao i nakon sudara ili naglog pada, stroj prije ponovnog stavljanja u upotrebu treba provjeriti ovlaštena stručna osoba. Isto vrijedi i za slučajeve u kojima je stroj bio ostavljen na otvorenom i uronjen u vodu odnosno bio izložen vlazi.

**Oprez:**

U slučaju oštećenja sigurnosno relevantnih dijelova kao što su poklopac kutije za alat, mrežni kabeli ili poklopci koji omogućuju pristup dijelovima pod naponom, odmah je potrebno prekinuti rad stroja!

**Oprez:**

Stroj se ne smije odlagati, pakirati ili skladištiti pod nagibom.

**Oprez:**

Tijekom svih radova na stroju potrebno je isključiti stroj.

**Oprez:**

Stroj se ne smije koristiti u prostorijama s elektromagnetskim opterećenjem (elektronički smog).

**Oprez:**

Stroj se ne smije >2% koristiti pod nagibom.

Naglo naganjanje može naškoditi stabilnosti stroja te je stoga zabranjeno. Postoji opasnost od nezgoda.

**Pažnja:**

Pobrinite se da se stroj ne upotrebljava neovlašteno. Prije udaljavanja od stroja, pohranite stroj u zatvorenoj prostoriji.

**Pažnja:**

Stroj se smije pokretati i skladištiti samo u suhom okruženju s malim količinama prašine, pri temperaturama od +10 do +35 stupnjeva.

**Pažnja:**

Popravke mehaničkih ili električnih dijelova stroja smiju provoditi samo ovlaštene stručne osobe koje su upoznate sa svim relevantnim sigurnosnim propisima.

**Pažnja:**

Smiju se koristiti isključivo alati koji su utvrđeni pod priborom u ovoj uputi za upotrebu (četke, jastučići i slično) ili koje preporuča TASKI-jev savjetnik. Ostali alati mogu naškoditi sigurnosti i funkcijama stroja.

**Pažnja:**

Potrebno je dosljedno pridržavanje nacionalnih propisa o zaštiti osoba i o sprječavanju nezgoda, kao i podataka proizvođača o upotrebi sredstava za čišćenje.

**Pažnja:**

Zabranjeno je ukopčavati i iskopčavati mrežni utikač mokrim rukama!

**Pažnja:**

Provjerite odgovara li navedeni nazivni napon na označnoj pločici Vašem mrežnom naponu!

**Pažnja:**

Pripazite da ne oštetite mrežni kabel rotacijskim alatima (četke, jastučići i slično), stiskanjem, povlačenjem, izvorima topline, masnoće te oštrim rubovima!

**Pažnja:**

Ako iz stroja istječe pjena ili tekućina, odmah isključite usisni agregat!

**Pažnja:**

Uređaji i strojevi iz programa TASKI konstruiraju se tako da se, prema trenutnom stanju znanosti, može isključiti ugrožavanje zdravlja zbog emisije buke i vibracija.

Vidi Tehničke informacije na stranici 154.

Sredstva za čišćenje



Upozorenje:

Strojevi TASKI su konstruirani tako da postižu optimalne rezultate pri čišćenju proizvodima za čišćenje iz programa TASKI.

Ostali proizvodi za čišćenje mogu dovesti do smetnji u radu i oštećenja stroja ili ugrožavanja radne okoline.

Iz tog razloga preporučujemo korištenje isključivo proizvoda za čišćenje TASKI.

Kvarovi do kojih dođe zbog pogrešnih proizvoda za čišćenje nisu pokriveni garancijom.

Molimo da za pobliže informacije kontaktirate Vašeg TASKI-jevog servisnog partnera.

Proširena dokumentacija



Upozorenje:

Električna shema ovog stroja nalazi se na popisu zamjenskih dijelova.

Za pobliže informacije kontaktirajte servis.

Pregled konstrukcije

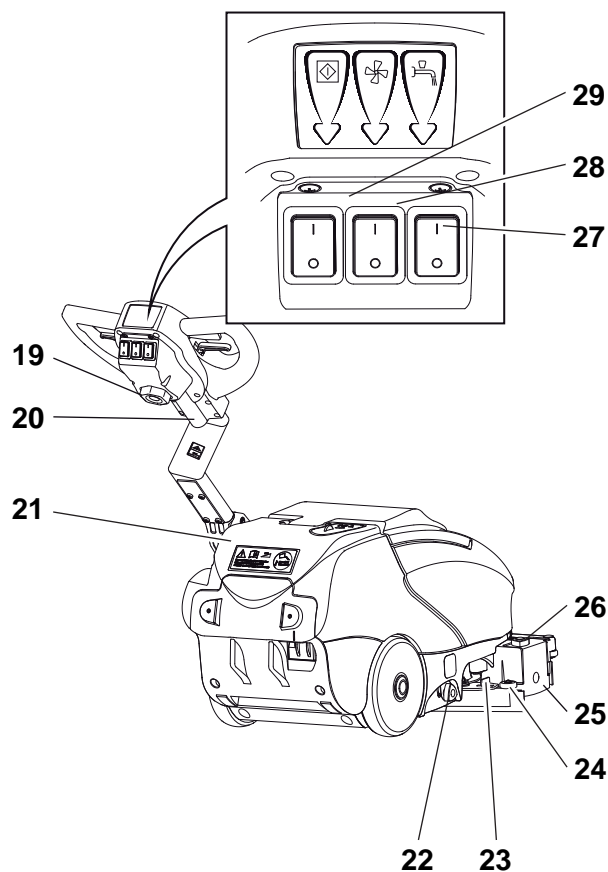
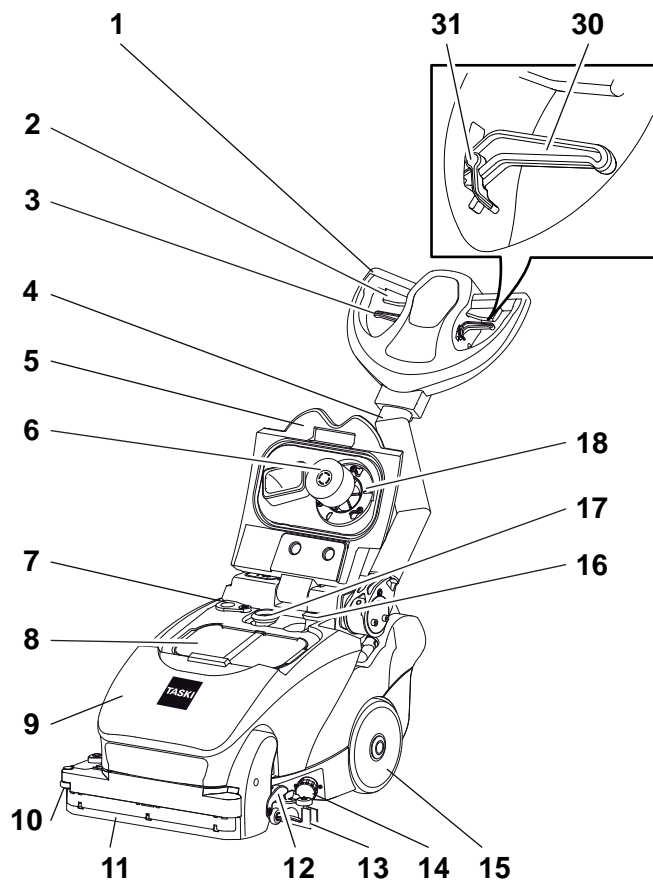

- 1 Ručka za vožnju
- 2 Ručica za upravljanje (motor četke uključen/ isključen)
- 3 Kontrolna ručica za brisač
- 4 Šipka za navođenje stroja
- 5 Poklopac spremnika
- 6 Plovak
- 7 Otvor za pražnjenje
- 8 Košara za grubu prljavštinu
- 9 Spremnik za prljavu vodu
- 10 Bočni amortizer
- 11 Brisač
- 12 Potporna nožica za parkiranje
- 13 Usisna mlaznica
- 14 Filtar spremnika za čistu vodu
- 15 Transportna kolica
- 16 Crijevo turbine
- 17 Usisno crijevo
- 18 Usisni filter
- 19 Mrežni kabel
- 20 Dovod upravljačkog elektroničkog kabela
- 21 Spremnik za čistu vodu
- 22 Prekidač za regulaciju vode
- 23 Ručica za zaključavanje usisne mlaznice
- 24 Amortizer
- 25 Držač za četke
- 26 Trokutna ručica za deblokiranje držača za četke
- 27 Prekidač za otopinu za čišćenje
- 28 Prekidač za usisni agregat
- 29 Glavni prekidač (uključeno / isključeno)
- 30 Ručica za prilagođavanje (nagiba ručke za vožnju)
- 31 Mehanizam za zaključavanje ručice za prilagođavanje (za slobodno pokretanje šipke za navođenje)

HR

Prije stavljanja u pogon

Umetnite alat

Prije umetanja provjerite:

- da četkica nije ispod crvene oznake (pramen čekinja) i da duljina čekinja nije manja od 1 cm.
- je li jastučić istrošen i je li čist.



Pažnja:

Ne koristite četke koje su dosegle svoju granicu istrošenosti. Indikacija istrošenosti je duljina crvenog pramena čekinja. Ne koristite jastučice koji su istrošeni ili prljavi. Koristite isključivo originalne TASKI alate. Neuvažavanje tih pravila može dovesti do manjkavih rezultata čišćenja ili oštećenja obloga.

- Stroj mora biti isključen.

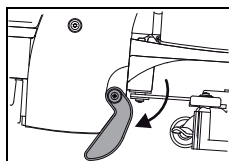

- Stroj oslonite na potpurnu nožicu za parkiranje.

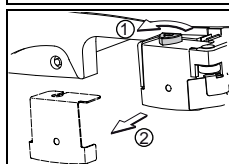

- Odvrite trokutnu ručicu (1) i skinite držač za četke (2).

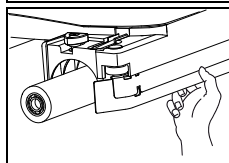

- Umetnite četku u kućište četke.
- Desnom rukom pritisnite četku prema gore, tako da putem centralnog šesterokuta uđe u kućište četke.

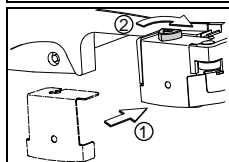

- Ponovno postavite držač za četke (1) i zavrnite trokutnu ručicu (2).

Montirajte usisnu mlaznicu

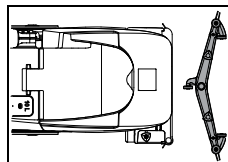

- Položite usisnu mlaznicu na pod ispred stroja.



- Nagnite stroj unatrag i pokrećite ga preko usisne mlaznice.



- Ponovno postavite stroj na pod.

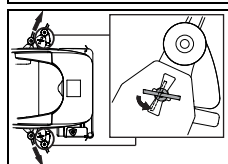

- Umetnite matice za zaključavanje u za to predviđene otvore.
- Zavrnite matice za zaključavanje za 90°.

Napunite spremnik za čistu vodu



Pažnja:

Maksimalna dozvoljena temperatura vode 60 °C/140 °F.

Diversey preporučuje korištenje hladne vode budući da vruća voda u kontaktu s tlom odmah poprima temperaturu tla i stoga od nje nema nikakve koristi.

- Stroj mora biti isključen.
- Skinite gumeni čep sa spremnika za čistu vodu.

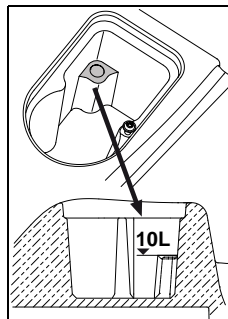

- Ulijte vodu u spremnik za čistu vodu do maksimalne visine punjenja.

- Ponovno postavite gumeni čep na spremnik za čistu vodu.

Doziranje



Pažnja:

Kod rukovanja kemijskim proizvodima obvezno je nošenje rukavica, zaštitnih naočala i odgovarajuće (zaštitne) radne odjeće!



Upozorenje:

Koristite samo kemijske proizvode koje je preporučio Diversey i obvezno uvažavajte informacije o proizvodu.



Oprez:

Upotreba neprikladnih proizvoda (između ostalog i proizvoda koji sadrže klor, kiseline i otapala) može ugroziti zdravlje i uzrokovati znatna oštećenja stroja.



Upozorenje:

Za precizno doziranje upotrebljavajte skalu na dozirnoj posudi.
Oznaka razine punjenja na spremniku odgovara oznaci na dozirnoj posudi. Vrsta stroja naznačena je na dozirnoj posudi!

Primjeri doziranja:

Podaci na pakiranju proizvoda		Zapremina spremnika	Količina proizvoda po punjenju spremnika
0,25%	25 ml na 10 l vode	10l	0,25l
0,5%	50 ml na 10 l vode	10l	0,5l

- Ulijte prikladan proizvod u dozirnu posudu i izlijte njezin sadržaj u spremnik. Ponavljajte postupak sve dok ne postignete željenu dozu.
- Po završetku doziranja dozirna posuda ostaje u spremniku.

Varijanta doziranja

- Za jednostavnije i brže doziranje mogu se koristiti sustavi za doziranje TASKI J-Flex ili dozirna stanica QFM. Molimo da za daljnje informacije o ovim sustavima kontaktirate Vašeg TASKI-jevog servisnog partnera.

Postupak prije čišćenja



Pažnja:

Uklonite sve predmete (drvene i metalne dijelove itd.) s površine za čišćenje.

Rotacijski alati mogu zbaciti predmete i pritom mogu nastati ozljede osoba i oštećenja predmeta u okolini.

Početak rada



Pažnja:

Za vrijeme rada s ovim strojem uvijek nosite obuću s protukliznim potplatom i prikladnu radnu odjeću!



Pažnja:

Prije početka čišćenja u slobodnom prostoru probno pokrenite stroj kako biste se upoznali s načinom rada stroja!

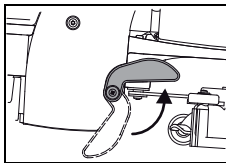

- Podizanjem potporne nožice za parkiranje postavite stroj u položaj za rad.

Podizanjem stroja amortizer sklapa potporna nožicu za parkiranje.

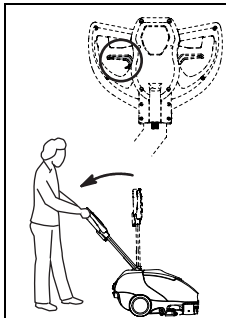

- Pokrenite ručicu za prilagođavanje na drški za navođenje i polako spuštajte šipku za navođenje prema dolje dok Vam ruke ne budu u ispruženom položaju (položaj za rad).

- Kada pustite ručicu za prilagođavanje, šipka za navođenje sjesti će u poziciju.

Ručno pokrenite program

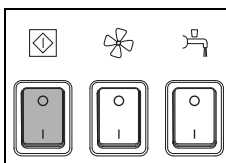

- Uključite stroj (glavni prekidač).
Prekidač zabljesne.

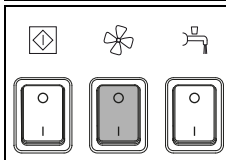

- Pritisnite prekidač za usisni agregat.
Prekidač zabljesne.

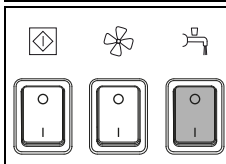

- Pritisnite prekidač za otopinu za čišćenje.
Prekidač zabljesne.

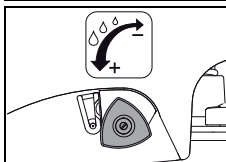

- Otopinu za čišćenje dozirajte pomoću naprave za regulaciju količine.

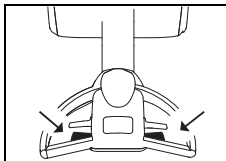

- Pritisnite ručicu za upravljanje.
Ovim postupkom pokreće se alat.

Početak postupka čišćenja

Rad s fleksibilnom šipkom za navođenje stroja

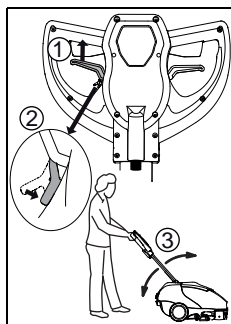

- Povucite ručicu za prilagođavanje i (1) umetnite mehanizam za zaključavanje ručice za prilagođavanje (2).

Pomoću ovog mehanizma šipku za navođenje (3) moguće je slobodno pomicati prema gore i prema dolje. Ponovim povlačenjem ručice za prilagođavanje izvlači se mehanizam za zaključavanje.

Rad s brisačem

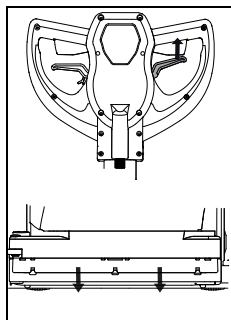

- Povucite kontrolnu ručicu da biste spustili brisač.
Brisač je prije svega namijenjen za čišćenje područja ispod stolova i klupa. Tako se povlačenjem stroja unatrag preostala voda može obrisati, a pri vožnji u smjeru prema naprijed ponovno usisati.

Metoda čišćenja

Direktna metoda rada:

Ribanje i usisavanje u jednoj fazi rada.

Indirektna metoda rada:

Priprema otopine za čišćenje, ribanje i usisavanje u više faza rada.



Upozorenje:

Točnije detalje o direktnoj i indirektnoj metodi rada pronaći ćete na kartici s opisom metoda.

Molimo da za pobliže informacije kontaktirate Vašeg TASKI-jevog savjetnika za klijente.



Upozorenje:

U određenim slučajevima, specijalna kombinacija podne obloge/onečišćenja i proizvoda za čišćenje može imati negativan utjecaj na rukovanje strojem.

Dolijevanje otopine za čišćenje



Pažnja:

Rad bez otopine za čišćenje može prouzročiti oštećenje podnih obloga.



Upozorenje:

Škripanje crpke ukazuje na to da je spremnik za čistu vodu prazan.



Pažnja:

Crpka ne smije dulje vrijeme raditi na suho.

- Stroj mora biti isključen.
- Otvorite poklopac spremnika.
- Napunite vodom spremnik za čistu vodu, vidi stranicu 146.
- Dodajte proizvod za čišćenje pomoću dozirne posude.
- Zatvorite poklopac spremnika.

Ispraznite spremnik za prljavu vodu

Pun spremnik za prljavu vodu:

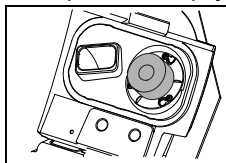

- Kada je spremnik za prljavu vodu pun, usisni filter uvlači plovak.
Na to Vam ukazuje promjena zvuka radi povećanja broja okretaja usisnog uređaja kao i zadržavanje vode na podu.

- Ispraznite spremnik s prljavom vodom, vidi stranicu 149.

Prenošenje stroja po stepenicama

Upozorenje:



Prenošenje po stepenicama potrebno je izvršiti udvoje.

- Stroj mora biti isključen (glavni prekidač).



Pažnja:

Svako podizanje stroja smatra se rizičnim!
Pogrešni koraci mogu dovesti do oštećenja stroja i ozljeda osoba.



Pažnja:

Prije podizanja potrebno je u potpunosti isprazniti spremnik za čistu i spremnik za prljavu vodu.

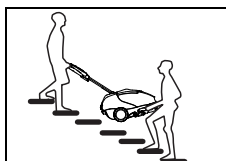

- Da biste podigli stroj, uhvatite ga za ručku pored usisne mlaznice, a druga osoba neka stroj uhvati za dršku za navođenje.

Završetak rada

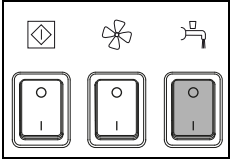

- Pritisnite prekidač za otopinu za čišćenje.

Dovod otopine za čišćenje se zaustavlja.

- Vozite još nekoliko metara da biste usisali preostalu prljavu vodu.
- Pustite ručice za upravljanje.

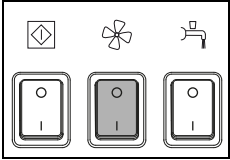

- Pritisnite prekidač za usisni agregat.

Usisni motor se isključuje.

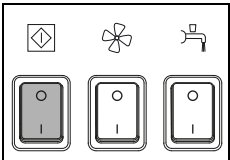

- Isključite stroj (glavni prekidač) i izvucite utikač iz mrežne utičnice.



Pažnja:

Pri sljedećim koracima u postupcima pražnjenja i čišćenja stroj uvijek mora biti isključen (glavni prekidač).

Odstranite i očistite usisnu mlaznicu

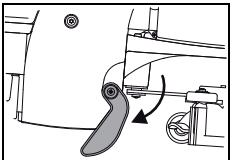

- Stroj oslonite na potpurnu nožicu za parkiranje.

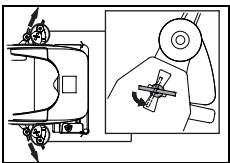

- Skinite usisnu mlaznicu okretanjem vijaka za zaključavanje.
- Očistite usisnu mlaznicu pomoću četkice pod mlazom tekuće vode.



Upozorenje:

Samo uz očišćene i neoštećene lamele može se postići optimalan rezultat usisavanja!

Ispraznite i očistite spremnik za prljavu i za čistu vodu



Upozorenje:

Prljavu vodu ili otopinu za čišćenje potrebno je zbrinuti sukladno nacionalnim propisima.



Upozorenje:

Za vrijeme pražnjenja spremnika za prljavu vodu poštujujte propise o osobnoj zaštitnoj opremi prema uputama proizvođača sredstva za čišćenje.

Ispraznite spremnik za prljavu vodu

- Otvorite poklopac spremnika.

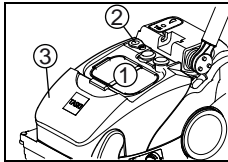

- Za pražnjenje spremnika za prljavu vodu izvadite košaru za grubu prljavštinu (1), okrenite poklopac (2) ustranu i uklonite spremnik sa stroja.

Putem otvora za pražnjenje (2) moguće je u potpunosti isprazniti spremnik.

Pražnjenje spremnika za čistu vodu

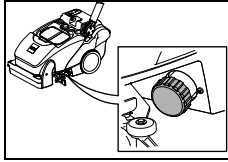

- Za pražnjenje spremnika za čistu vodu morate odvitati filter.

Čišćenje spremnika za prljavu vodu

- Otvorite poklopac spremnika.

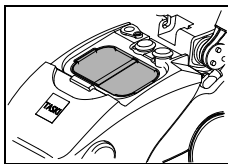

- Izvadite (žutu) košaru za grubu prljavštinu i ispraznite je.
- Temeljito je isperite pod mlazom tekuće vode.

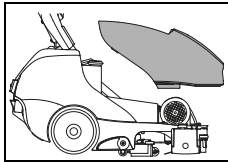

- Skinite spremnik za prljavu vodu sa stroja.
- Temeljito isperite spremnik za prljavu vodu čistom vodom.

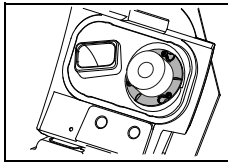

- Uklonite usisni filter (žuti), obrišite prljavštinu krpom ili je odstranite mekom četkicom.

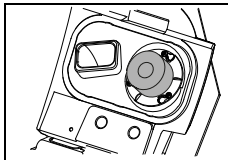

- Provjerite funkcionira li plovak ispravno.



Pažnja:

Začepljeni usisni filter može pogoršati usisni učinak.

- Ponovno postavite spremnik za prljavu vodu na stroj.
- Ponovno montirajte (žutu) košaru za grubu prljavštinu i usisni filter.
- Vratite poklopac otvora za pražnjenje u prijašnji položaj i pritišćite ga u otvor dok se ne uglati.

Čišćenje spremnika za čistu vodu

- Spremnik za čistu vodu temeljito isperite čistom vodom.

Nakon završetka rada:

1. Spremnik dobro isperite, samo vodom:
Spremnik za čistu vodu napunite vodom. Stroj premjestite na podni ispušt ili prikladno mjesto. Uključite agregat za alat i temeljito isperite cijeli sustav.
Naposljetku odvrtnjem filtra u potpunosti ispraznite spremnik za čistu vodu.

Povremeno:

2. Čišćenje tabletama klora:
Spremnik za čistu vodu u potpunosti napunite bistrom vodom. Dodajte tablete klora u skladu s podacima proizvođača. Uključite agregat za alat i cijeli sustav temeljito ispirite otopinom klora oko 30 sek. Naposljetku pustite da otopina djeluje 45-60 minuta u spremniku za čistu vodu.
3. Završni radovi:
Odvrtanjem filtra u potpunosti ispuštite otopinu klora. Naposljetku uvrnite filtar u kućište filtra. Bistrom vodom do pola napunite spremnik za čistu vodu. Uključite agregat za alat i cijeli sustav temeljito isperite bistrom vodom. Dobro isperite spremnik za čistu vodu. Ispraznite preostalu vodu iz spremnika za čistu vodu. Naposljetku uvrnite filtar u kućište filtra. Pustite poklopac spremnika otvoren i ostavite spremnik za čistu vodu da se dobro osuši.



Oprez:

Otopini klora nemojte dodati sredstvo za čišćenje. Mogu nastati adsorbilni organski spojevi (AOX). Ti su spojevi štetni za okoliš i otrovni.



Pažnja:

Tablete klora nikada nemojte dodati kiseloj otopini. (Stvaranje klornog plina) obavezno podučite osoblje! Uklanjanje kamenca provodite samo po potrebi, nikada nemojte dodatno umetati tablete klora!



Pažnja:

Pri skladištenju tableta klora pobrinite se da postoji sigurnosni razmak do proizvoda koji sadrže kiselinu. Obavezno podučite osoblje!

Čišćenje usisnog crijeva

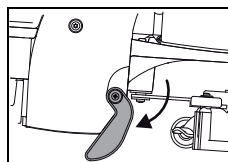

- Stroj oslonite na potpurnu nožicu za parkiranje.
- Otvorite poklopac spremnika.
- Skinite spremnik za prijavu vodu i usisnu mlaznicu.
- Povucite usisno crijevo s držača i postavite ga u okomit položaj.
- Očistite usisno crijevo pod mlazom tekuće vode, kako bi se isprala prljavština.

Upozorenje:



Iako usisno crijevo nije označeno žutom bojom, važno ga je očistiti krajem svakog čišćenja.

Na taj se način sprječavaju moguća začepljenja usisnog crijeva.

Očistite filtar spremnika za čistu vodu

Upozorenje:



Filtar spremnika za čistu vodu očistite nakon svakog završetka rada

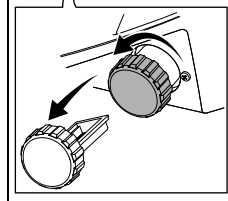
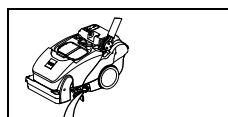

- Odvrtite filtar spremnika za čistu vodu i uklonite ga.
- Temeljito ga isperite čistom vodom.

Odstranite alat i očistite ga

Upozorenje:



Očistite alat nakon svakog završetka radova čišćenja.

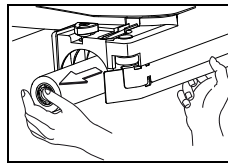
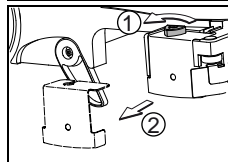
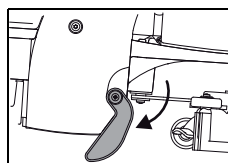

- Stroj oslonite na potpurnu nožicu za parkiranje.
- Odvrtite trokutnu ručicu (1) i skinite držač za četke (2).
- Izvucite četku iz kućišta četke.

- Očistite četku pod mlazom tekuće vode.

Čišćenje razdjelnika vode

Upozorenje:



Očistite alat nakon svakog završetka radova čišćenja.

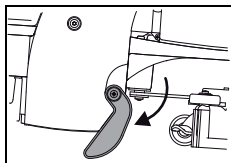

- Stroj oslonite na potpurnu nožicu za parkiranje.

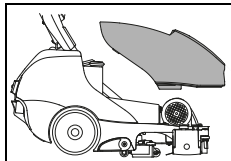

- Skinite spremnik za prljavu vodu sa stroja.

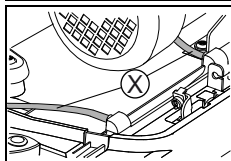

- Skinite crijeva s poklopca razdjelnika vode.

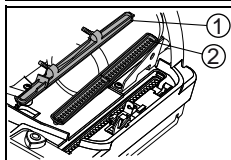

- Skinite poklopac (1) i razdjelnik vode (2).
- Očistite poklopac (1) i razdjelnik vode (2) pod mlazom tekuće vode.

Čišćenje stroja



Pažnja:

Nikada ne čistite stroj visokotlačnim peraćem ili vodenim mlazom.

Voda koja prodre u stroj može dovesti do znatnih oštećenja mehaničkih ili električnih dijelova.

- Prebrišite stroj vlažnom krpom.

Skladištenje / parkiranje stroja (izvan pogona)

Upozorenje:



Stroj mora biti isključen (glavni prekidač).

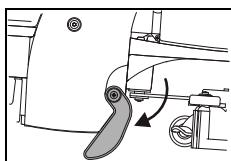

- Stroj skladištite oslonjen na potpurnu nožicu za parkiranje i s otvorenim poklopcem spremnika. Na taj se način spremnik može osušiti. Tako sprječavamo razvoj gljivica plijesni i neugodnih mirisa.

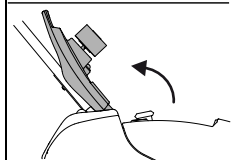

Pažnja:



Nikada ne skladištite stroj s ispražnjenim baterijama. Time se baterije nepovratno oštećuju.

Servis, održavanje i njega

Održavanje stroja preduvjet je za njegovo besprijekorno funkcioniranje i dug životni vijek.



Pažnja:

Smiju se koristiti samo TASKI originalni dijelovi, inače korisnik gubi sva prava po garanciji i jamstvu!

Objašnjenje znakova:

◇ = na kraju svakog čišćenja, ◇◇ = svaki tjedan, ◇◇◇ = svaki mjesec, ⊗ = lampica servisnog intervala

Aktivnost	◇	◇◇	◇◇◇	⊗	Stranica
Ispraznite i očistite spremnike za prljavu i za čistu vodu	•				149
Prekontrolirajte onečišćenja / očistite usisni filter	•				
Očistite sve žuto označene dijelove	•				
Očistite alate	•				150
Očistite usisnu mlaznicu, provjerite istrošenost lamela i po potrebi ih zamijenite	•				149
Obrišite stroj vlažnom krpom	•				151
Očistite brtvu poklopca spremnika, provjerite ima li na njoj pukotina i po potrebi je zamijenite	•				

Servisni interval

Strojevi TASKI visokokvalitetni su strojevi, koje su radi Vaše sigurnosti tvornički ispitali ovlaštteni kontrolori. Nakon duljeg korištenja, električni i mehanički elementi podliježu trošenju i starenju.

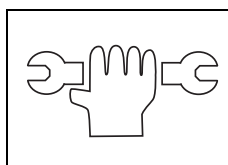

- Radi očuvanja radne sigurnosti i pogonske pripravnosti, servis je potrebno provesti kada zasvijetli indikator održavanja (tvornička postavka 250 radnih sati) ili barem jednom godišnje.

Upozorenje:



U slučaju izvanrednog opterećenja i/ili nedostatnog održavanja, potrebno je skratiti interval između dva servisa.

Servisni centar

Kada nas kontaktirate zbog smetnji u radu ili neke narudžbe, uvijek nam navedite oznaku tipa i broj stroja.

Te ćete podatke pronaći na označnoj pločici svog stroja. Na posljednjoj stranici ovih uputa za upotrebu pronaći ćete adresu Vama najbližeg TASKI-jevog servisnog partnera.

Zamjena lamela usisne mlaznice

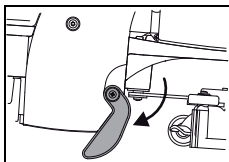

- Stroj oslonite na potpornu nožicu za parkiranje.

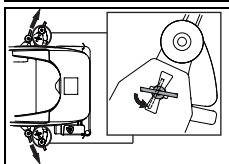

- Skinite usisnu mlaznicu okretanjem vijaka za zaključavanje.

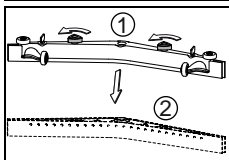

- Odvrnite trokutne ručice (1) i izvucite tijelo lamela (2) iz tijela mlaznice.

Zamjena lamela brisača

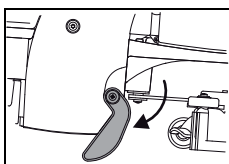

- Stroj oslonite na potpornu nožicu za parkiranje.

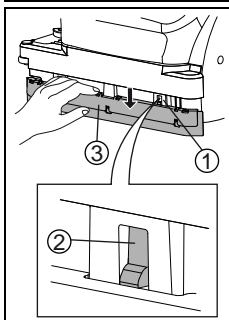

- Rukom pritisnite brisač prema dolje dok se ne pojave kopče (1) za zaklopac.
- Pritišćite (2) spojnu pločicu kopči prema natrag dok ne postane moguće ukloniti zaklopac. (3).

- Sada možete okretati lamelu ili je zamijeniti.
- Sada ponovno montirajte zaklopac (3). Pripazite na to da se kopče pravilno uglave (2).



Pažnja:

Opasnost od ozljeda prignječenjem prstiju!

Kvarovi

Kvar	Mogući uzrok	Otklanjanje kvara	Stranica
Stroj je neispravan	Utikač nije utaknut u mrežnu utičnicu	<ul style="list-style-type: none"> Povežite utikač baterije s mrežnom utičnicom 	
	Glavni prekidač je isključen	<ul style="list-style-type: none"> Uključite glavni prekidač 	145
	Mrežni utikač ili kabel je neispravan	<ul style="list-style-type: none"> Kontaktirajte servisnog partnera 	
Agregat za alat ili usisni agregat se ne može isključiti	Greška u sustavu elektronike ili na upravljačkoj ploči	<ul style="list-style-type: none"> Isključite stroj (glavni prekidač) i izvucite utikač iz mrežne utičnice. Kontaktirajte servisnog partnera 	145
Četka se ne okreće	Preopterećenje stroja, uređaj za zaštitu od nadstruje	<ul style="list-style-type: none"> Otpustite pogon prekidača i pritisnite ga još jednom 	145
	Motor se okreće, alat se ne okreće	<ul style="list-style-type: none"> Puknuće na pogonskom remenu Kontaktirajte servisnog partnera 	
Loš usisni učinak Pod ostaje mokar Prljava voda se ne usisava	Usisni agregat nije uključen	<ul style="list-style-type: none"> Pritisnite tipku Usisni agregat 	145
	Plovak zatvara ulazni otvor kod usisnog agregata (zaštita od prepunjavanja spremnika za prljavu vodu)	<ul style="list-style-type: none"> Pun spremnik za prljavu vodu, prekontrolirajte Provjerite funkcionira li plovak ispravno. 	145
	Usisno crijevo nije natakuto	<ul style="list-style-type: none"> Natakните usisno crijevo 	146
	Usisna mlaznica nije na podu	<ul style="list-style-type: none"> Provjeriti funkciju ovjesa za usisne mlaznice 	146
	Istrošene lamele	<ul style="list-style-type: none"> Zamijenite lamelu 	152
	Začepljeno crijevo ili mlaznica (npr. komadići drva, ostaci tkanina)	<ul style="list-style-type: none"> Uklonite strana tijela 	
	Začepljen usisni filter	<ul style="list-style-type: none"> Uklonite strana tijela 	145
	Provjerite ima li na brtvi poklopca spremnika pukotina/prljavštine	<ul style="list-style-type: none"> Očistite brtvu i zamijenite je ako je neispravna 	
	Puna košara za grubu prljavštinu	<ul style="list-style-type: none"> Izvadite košaru za grubu prljavštinu Izlupkajte košaru za grubu prljavštinu i isperite je pod mlazom tekuće vode 	
Nedovoljno istjecanje otopine za čišćenje	Prazan spremnik s otopinom za čišćenje (spremnik za čistu vodu)	<ul style="list-style-type: none"> Prekontrolirajte spremnik s otopinom za čišćenje (spremnik za čistu vodu) i dopunite ga vodom 	148
	Začepljen filter spremnika za čistu vodu	<ul style="list-style-type: none"> Očistite filter spremnika za čistu vodu 	150
	Isključena tipka za otopinu za čišćenje	<ul style="list-style-type: none"> Pritisnite tipku za otopinu za čišćenje 	145
Iz stroja izlazi pjena ili tekućina	Plovak ne može izvršavati svoju funkciju	<ul style="list-style-type: none"> Isključite usisni agregat Provjerite funkcionira li plovak ispravno. 	

Tehničke informacije

Stroj	350E		
Radna širina	38		cm
Širina usisne mlaznice	53		cm
Mjere (d x š x v)	79 x 45 x 43		cm
Težina stroja u pogonskoj pripravnosti najviše	46		kg
Nazivni napon	220-240V~	100-120V~	AC
Frekvencija	50	60	Hz
Nominalna snaga	1100		W
Nominalni kapacitet spremnika za čistu vodu +/- 5%	10		l

Utvrđene vrijednosti sukladno standardu IEC 60335-2-72		
Razina zvučnog tlaka LpA	72	dB(A)
Faktor nesigurnosti KpA	2,5	dB(A)
Ukupna vrijednost vibracija	<2,5	m/s ²
Faktor nesigurnosti K	0,25	m/s ²
Zaštita od prskanja vodom	IPX3	
Klasa zaštite	I	

Pribor

br.	Artikl
7516863	Valjkasta četka, Standard, 38 cm
7516864	Valjkasta četka, tvrda, 38 cm
7518532	Valjkasti jastučić s aktivnim vlaknima

Transport



Upozorenje:

Stroj je potrebno prenositi udvoje.



Pažnja:

Svako podizanje stroja smatra se rizičnim!
Pogrešni koraci mogu dovesti do oštećenja stroja i ozljeda osoba.



Pažnja:

Prije podizanja potrebno je u potpunosti isprazniti spremnik za čistu i spremnik za prljavu vodu.

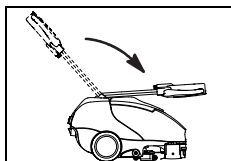

- Povucite ručicu za prilagođavanje i sklapajte šipku za navođenje prema naprijed dok se ne prisloni na poklopac motora.

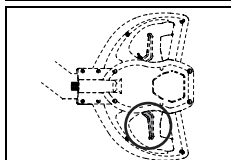

- Pustite ručicu za prilagođavanje kako bi šipka za navođenje sjela u poziciju.

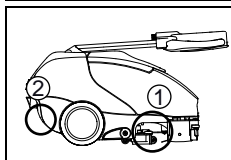

- Da biste podigli stroj, uhvatite ga za ručku (1) pored usisne mlaznice, a druga osoba neka stroj uhvati za ručku (2) stražnjeg poklopca.



Upozorenje:

Transportirajte stroj u uspravnom položaju.



Upozorenje:

Pazite na to da stroj u transportnom vozilu bude čvrsto svezan i osiguran.

Zbrinjavanje



Upozorenje:

Stroj i opremu, nakon što ih izdvojite, treba stručno zbrinuti u skladu s nacionalnim propisima. Vaš servisni partner iz Diverseyja pritom Vam, po dogovoru, može pomoći.

Dimenzije stroja

Mjere su izražene u centimetrima!

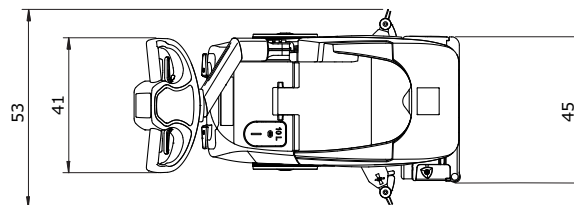
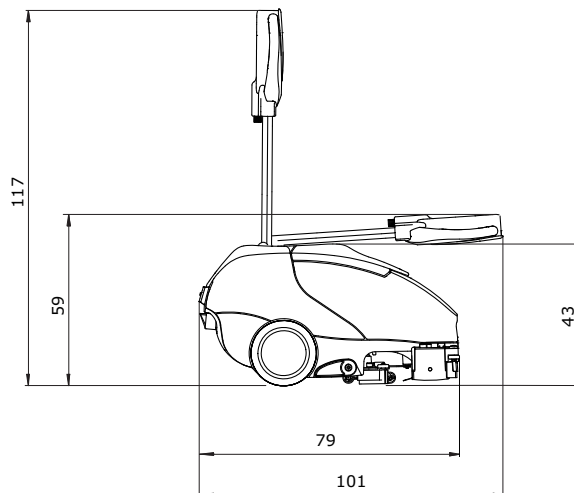

HR

Eredeti használati útmutató



VIGYÁZAT!

Az első használatba vétel előtt feltétlenül olvassa el a használati útmutatót és a biztonsági előírásokat.

A használati útmutatót gondosan őrizze meg, és tartsa elérhető helyen, hogy bármikor elő tudja venni.

Jelmagyarázat



Vigyázat:

Olyan fontos adatokat tartalmaz, amelyek be nem tartása miatt személyek kerülhetnek veszélybe, és/vagy jelentős anyagi kár keletkezhet!



Figyelem:

Olyan fontos információkat tartalmaz, amelyek be nem tartása üzemzavarokat és anyagi károkat okozhat.



Megjegyzés:

A gazdaságos használatra vonatkozó fontos adatokat tartalmaz, amelyek be nem tartása üzemzavarokat okozhat!

Olyan műveleteket jelöl, amelyeket egymás után kell elvégezni.

Tartalomjegyzék

Biztonsági előírások	156
Tisztítószer	158
Kibővített dokumentumok	158
Szerkezeti áttekintés	159
Üzembe helyezés előtt	160
A munka megkezdése	161
A munka befejezése	163
Szerviz, karbantartás és ápolás	165
Üzemzavarok	167
Műszaki adatok	168
Tartozékok	168
Szállítás	169
Ártalmatlanítás	169
A gép méretei	169

Rendeltetészerű használat

A gépek kisipari használatra készültek (pl. hotelekbe, iskolákba, kórházakba, gyárakba, bevásárlóközpontokba, sportcsarnokokba és hasonlókkba). Az ebben a kezelési útmutatóban foglaltak szigorú betartása mellett ezek a gépek kemény padlóburkolatok nedves tisztítására szolgálnak. A gépeket kizárólag beltéri használatra tervezték.



Figyelem:

A gépet tilos polírozásra, olajozásra, viasz felvitelére, szőnyegtisztításra vagy porszívósásra használni. Ezzel a géppel parketta és laminált padlók nedvestisztítása saját felelősségre végezhető.



Vigyázat:

Ha a Diversey által nem engedélyezett módosításokat hajt végre a gépen, akkor az a biztonsági jelek és a CE-megfelelőség megszűnését vonja maga után. A gép nem rendeltetészerű használata személyi sérülést, a gép és a munkakörnyezet rongálódását okozhatja. Az ilyen esetekben érvényét veszti a garancia és az esetleges szavatossági igények.

Biztonsági előírások

A TASKI gépek tervezésükben és felépítésükben megfelelnek az EK-irányelvek vonatkozó alapvető biztonsági és egészségügyi követelményeinek, így CE-jelöléssel vannak ellátva.



Vigyázat:

A gépet csak olyan személyek használhatják, akiket kellően betanítottak annak használatára, vagy akik igazolták, hogy képesek a gépet kezelni, és kifejezetten őket bízták meg a használattal.



Vigyázat:

A gépet nem használhatják korlátozott fizikai, érzékelési és mentális képességű személyek, sem pedig gyerekek, továbbá olyan személyek, akik ehhez nem rendelkeznek megfelelő tapasztalattal és tudással.

Ügyeljen arra, hogy a gyermekek ne játszanak a géppel.



Vigyázat:

A gépet nem szabad olyan helyiségekben használni, amelyekben robbanásveszélyes és gyúlékony anyagokat (pl. benzint, oldószert, fűtőolajat, porokat stb.) tárolnak vagy dolgoznak fel.

Az elektromos vagy mechanikus komponensek begyűjthetik ezeket az anyagokat.

**Vigyázat:**

A gépet nem szabad mérgező, egészségre káros, maró hatású vagy ingerlő anyagok (pl. veszélyes porok stb.) felszívására használni. A szűrőrendszer az ilyen típusú anyagokat nem fogja fel kellőképpen.

Nem lehet kizárni a felhasználó vagy harmadik személyek egészségének lehetséges károsodását.

**Vigyázat:**

Munka közben ügyeljen a helyi adottságokra, valamint harmadik személyekre és gyermekekre! Különösen a nem belátható helyek közelében, mint pl. ajtók vagy kanyarok előtt, csökkenteni kell a sebességet.

**Vigyázat:**

Ezzel a géppel nem szabad személyeket és tárgyakat szállítani.

**Vigyázat:**

Amennyiben hibás működés, defekt lép fel, valamint ütközés vagy leesés után a gépet az újbóli üzembe helyezés előtt egy feljogosított szakembernek kell ellenőriznie. Ugyanez érvényes, ha a gépet a szabadban hagyták, vízbe merült, ill. nedvességnek volt kitéve.

**Vigyázat:**

Amennyiben a biztonsággal kapcsolatos alkatrészek megsérülnek, pl. szerszám-burkolat, hálózati kábel vagy olyan burkolatok, amelyek az áramot vezető részekhez engednek hozzáférést, akkor a gép üzemeltetését azonnal meg kell szakítani.

**Vigyázat:**

A gépet ne helyezze lejtős területekre, és ne parkoltassa vagy tárolja ilyen helyeken.

**Vigyázat:**

A gépen végzett bármilyen munkát során a gépet ki kell kapcsolni.

**Vigyázat:**

A gépet tilos elektromágneses zavarral (elektroszmog) terhelt helyiségekben használni.

**Vigyázat:**

A gépet tilos >2% lejtésű területeken használni.

A lejtős területekre való éles bekanyarodás csökkentheti a gép stabilitását, éppen ezért ez tilos. Az ilyen manőverek balesetveszélyesek.

**Figyelem:**

Óvja a gépet az illetéktelen használatától. Mielőtt magára hagyná a gépet, helyezze el azt egy zárt helyiségben.

**Figyelem:**

A gépet csak száraz, porszegény környezetben, +10 és +35 fok közötti hőmérsékleten szabad működtetni és tárolni.

**Figyelem:**

A gép mechanikus vagy elektromos alkatrészein csak olyan feljogosított szakemberek végezhetnek javítási munkákat, akik minden vonatkozó biztonsági előírást ismernek.

**Figyelem:**

Kizárólag olyan szerszámokat (kefék, lehúzó és hasonló) szabad használni, amelyek ebben a használati útmutatóban a tartozékok alatt fel vannak sorolva, vagy amelyeket a TASKI tanácsadója javasolt. Más szerszámok hátrányosan befolyásolhatják a gép biztonságát és működését.

**Figyelem:**

A nemzeti személyvédelmi és balesetvédelmi előírásokat, valamint a gyártó tisztítószerek használatára vonatkozó utasításait következetesen figyelembe kell venni.

**Figyelem:**

Tilos a hálózati csatlakozót nedves kézzel csatlakoztatni és kihúzni.

**Figyelem:**

Ellenőrizze, hogy a típustáblán megadott névleges feszültség megegyezik-e az Ön felhasználási helyén lévő hálózati feszültséggel!

**Figyelem:**

Ügyeljen arra, hogy a forgó szerszámok ne hogy összenyomják vagy rángassák a hálózati kábelt, továbbá, hogy a forróság, olaj és az éles peremek se károsítsák azt!

**Figyelem:**

Azonnal kapcsolja ki a szívóegységet, ha a gépből hab vagy folyadék távozik!

**Figyelem:**

A TASKI gépeket úgy tervezték, hogy a tudomány jelenlegi állása szerint a fellépő zajkibocsátás és vibráció egészségkárosító hatása kizárható.

Lásd a Műszaki adatokat a(z) 168. oldalon.

Tisztítószer**Megjegyzés:**

A TASKI gépeket úgy tervezték, hogy a TASKI tisztítószerekkel optimális tisztítási eredményt érnek el.

Más tisztítószerek üzemzavarokat és károkat okozhatnak a gépben vagy a munkakörnyezetben.

Ezért javasoljuk, hogy kizárólag a TASKI tisztítószereit használja.

A nem megfelelő tisztítószerek miatt fellépő zavarokra a garancia nem vonatkozik.

Kérjük, pontosabb információk érdekében vegye fel a kapcsolatot a legközelebbi TASKI szervizpartnerünkkel.

Kibővített dokumentumok**Megjegyzés:**

A géphez tartozó kapcsolási rajzot a pótkatrész-listában találja.

További információkért lépjen kapcsolatba az ügyfélszolgálattal.

Szerkezeti áttekintés

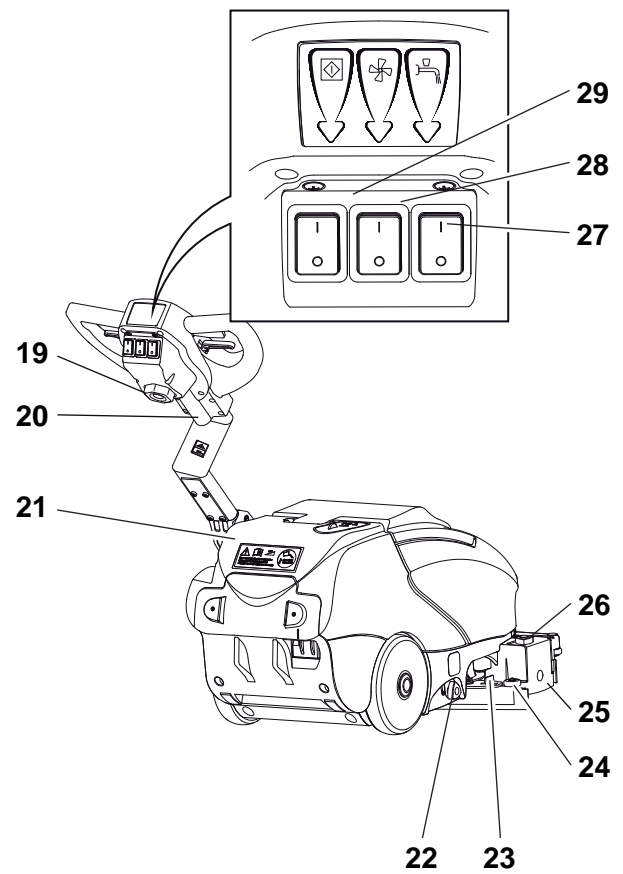
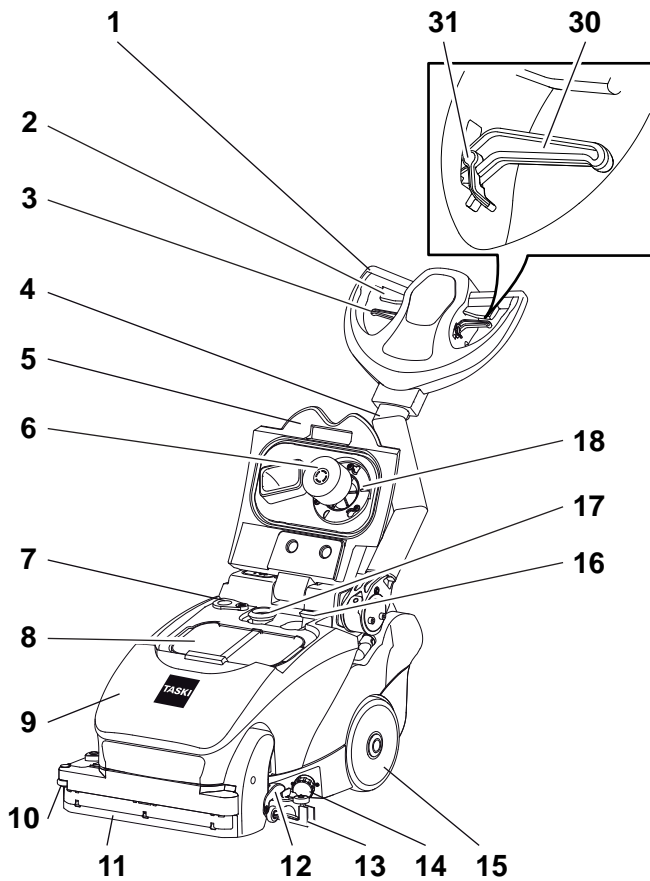

- 1 Vezetőkar
- 2 Kapcsolókar (motor Be/Ki)
- 3 Lehúzó működtető karja
- 4 Vezetőrúd
- 5 Tartályfedél
- 6 Úszó
- 7 Úritőnyílás
- 8 Szennyeződésszita
- 9 Szennyvíztartály
- 10 Oldalsó terelőgörgő
- 11 Lehúzó
- 12 Parkolótámasz
- 13 Vízfelszívó gumi
- 14 Frissvíz-tartály szűrője
- 15 Szállítókerékek
- 16 Turbinatömlő
- 17 Szívócső
- 18 Szívóegység szűrője
- 19 Hálózati kábel
- 20 Vezérlőelektronika vezetékének hozzávezetése
- 21 Frissvíz-tartály
- 22 Vízsabályozó szett
- 23 Vízfelszívó gumi reteszelőfogantyúja
- 24 Terelőgörgő
- 25 Kefetartó
- 26 Háromszög alakú fogantyú a kefetartó kioldásához
- 27 A tisztítóoldat védett kapcsolója
- 28 A szívóegység védett kapcsolója
- 29 Főkapcsoló (BE /KI)
- 30 Állítókar a vezetőrúd dőlésének állításához
- 31 Állítókar rögzítése (a vezetőrúd szabad mozgásához)

HU

Üzembe helyezés előtt

A kefe behelyezése

A behelyezés előtt ellenőrizze a következőket:

- hogy a kefe ne legyen a piros jelölés (sörték) alatt, vagy a kefehossz ne legyen 1 cm-nél rövidebb.
- hogy a lehúzó (pad) nem használdott-e el, és tiszta-e.



Figyelem:

Ne használjon olyan keféket, amelyek elérték a kopási küszöböt. Ezeket a piros sörték hosszúsága mutatja. Ne használjon olyan lehúzókat, amelyek elhasználdottak vagy koszosak. Kizárólag TASKI keféket használjon. Ennek be nem tartása hiányos tisztítási eredményt és a feltétek sérülését eredményezheti.

- A gépnek kikapcsolt állapotban kell lennie.

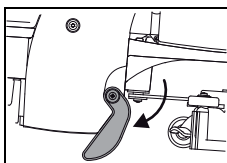

- Helyezze rá a gépet a parkolótámaszra.

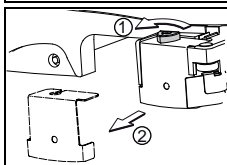

- Csavarja fel a háromszög alakú fogantyút (1), és vegye ki a kefetartót (2).

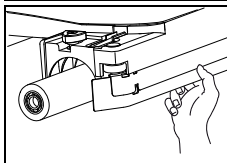

- Helyezze be a kefét a kefetokba.
- Nyomja jobb kézzel a kefét felfelé, úgy, hogy az a központosító hatszögön keresztül a kefetokba kerüljön.

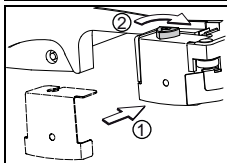

- Helyezze fel ismét fel a kefetartót (1), és csavarja be ismét a háromszög alakú fogantyút (2).

A vízfelszívó gumi felszerelése

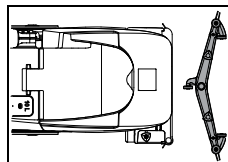

- A szerszámot a gép felé irányítva tegye le a padlóra.

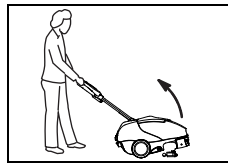

- Döntse a gépet hátrafelé, majd vigye a vízfelszívó gumi fölé.

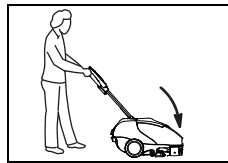

- Helyezze vissza a gépet a padlóra.

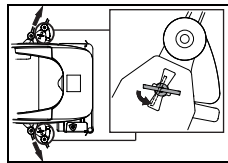

- Helyezze be a rögzítőanyákat az erre a célra szolgáló hasítékba.
- Forgassa el a rögzítőanyákat 90°-kal.

A frissvíz-tartály feltöltése



Figyelem:

A legfeljebb megengedett víz hőmérséklet 60 °C/140 °F.

A Diversey hideg víz használatát javasolja, mivel a forró víz a padlóval való érintkezésnél azonnal felveszi a padló hőmérsékletét, így nem jelent előnyt.

- A gépnek kikapcsolt állapotban kell lennie.
- Távolítsa el a gumifedelet a frissvíz-tartályból.

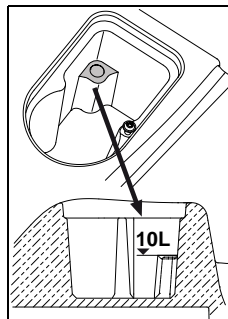

- Töltse meg vízzel a frissvíz-tartályt a maximális szintig.

- Helyezze vissza a gumifedőt a frissvíz-tartályra.

Adagolás



Figyelem:

Vegyszerek kezelésénél kesztyűt, védőszemüveget és megfelelő (védő-) munkaruhát kell viselni!



Megjegyzés:

Csak a Diversey által javasolt vegyszereket használja, és feltétlenül vegye figyelembe a termékinformációkat.



Vigyázat:

A nem megfelelő termékek használata (pl. klór-, sav- vagy oldószertartalmú termékek) egészségkárosodáshoz, valamint a gép súlyos károsodásához vezethet.



Megjegyzés:

A pontos adagolás érdekében használja az adagolókupak beosztását.

A tartályon a töltési szint jelölése meg- egyezik az adagolókupakéval. A gép típu- sa az adagolókupakon olvasható.

Példák adagolásra:

A termék csomagolásán lévő adatok		Tartály kapa- citása	Termékek, mennyiség tele tartállynál
0.25%	25 ml 10 l víz- hez	10l	0.25l
0,5%	50 ml 10 l víz- hez	10l	0.5l

- Töltse fel az adagolókupakot a megfelelő termékkel, és töltse a tartalmát a frissvíz-tartályba. Addig ismételje ezt a folyamatot, amíg el nem éri a kívánt adagolást.
- Az adagolás befejezése után az adagolóedény a frissvíz tartályban marad.

Adagolási lehetőségek

- Az egyszerű és gyors adagolás érdekében TASKI J-Flex vagy QFM-adagolási rendszer egyaránt alkalmazható. A további információk érdekében vegye fel a kapcsolatot a helyi TASKI szervizpartnerünkkel.

Előtisztítás



Figyelem:

Távolítson el a megtisztítandó felületről minden tárgyat (fa, fém stb.).

Máskülönben előfordulhat, hogy a forgó kefe kirepíti az ott maradt tárgyakat, ami személyi sérülésekhez és vagyoni károk- hoz vezethet.

A munka megkezdése



Figyelem:

Ha ezzel a géppel dolgozik, akkor mindig lépésbiztos cipőt és megfelelő munkaru- hát kell viselni!



Figyelem:

Először ismerkedjen meg a géppel úgy, hogy tesz néhány próbamenetet egy sza- bad helyen!

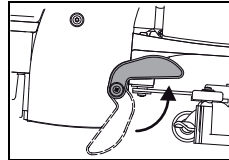

- A parkolótámasz felemelésével helyezze a gépet munkaállásba. *A gép felemelésekor a parkolótá- maszt a rugó felcsapja.*

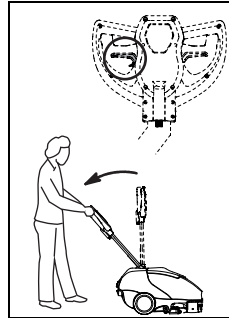

- Működtesse a gépkaron lévő állító- kart, és süllyessze le lassan a ve- zetőrudat egészen addig, amíg a karok nyújtott állapotba nem kerül- nek (munkahelyzet).

- Engedje el az állítókart, a vezetőrúd ekkor reteszelődik.

Program kézi indítása

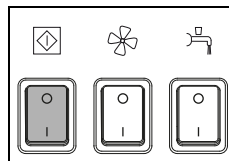

- Kapcsolja be a gépet (főkapcsoló). *A kapcsoló felvillan.*

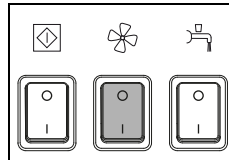

- Nyomja meg a szívóegység kapcsolóját. *A kapcsoló felvillan.*

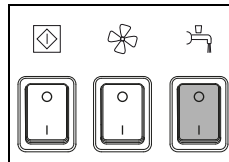

- Nyomja meg a tisztítóoldat kapcsolóját. *A kapcsoló felvillan.*

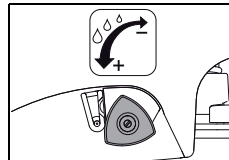

- A tisztítóoldat mennyiség szabályozójával állítsa be a kívánt adagot.

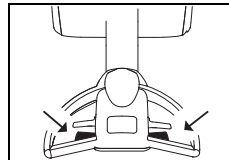

- Nyomja le a kapcsolókart. *Ezzel működésbe lép a szerszám.*

Tisztítás kezdete

Munkavégzés rugalmas vezetőrúddal

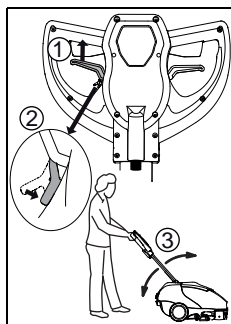

- Húzza meg az állítókart (1), és helyezze be az állítókar rögzítését (2).
A rögzítés révén a vezetőrúd (3) szabadon mozoghat felfelé és lefelé. A rögzítés az állítókar ismételt meghúzásával oldható ki.

A lehúzó használata

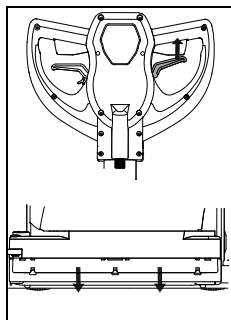

- A lehúzó lesüllyesztéséhez húzza meg a működtetőkart.
A lehúzó elsősorban az asztalok és padok alatti tisztításra szolgál. A maradék víz a gép visszahúzásakor lehúzható vele, majd az előre felé mozgatóskor ismét felszívható.

Tisztítási módszer

Közvetlen munkamódszer:

Dörzsölés és elszívás egy lépésben.

Közvetett munkamódszer:

Tisztítóoldat kijuttatása, dörzsölés és elszívás több lépésben.



Megjegyzés:

A közvetlen és közvetett munkamódszerrel kapcsolatos részletes információkat az egyes munkamódszereket ismertető kártyákon találja.

Kérjük, pontosabb információk érdekében vegye fel a kapcsolatot TASKI ügyfélszolgálati tanácsadójával.



Megjegyzés:

Adott esetben a padlóburkolat/szennyeződés és tisztítószer speciális kombinációja befolyásolhatja a gép irányítását.

A tisztítóoldat utántöltése



Figyelem:

Amennyiben tisztítóoldat nélkül dolgozik, az padlósérülést okozhat.



Megjegyzés:

Ha a szivattyúnál zörgő hang hallható, akkor ez arra utal, hogy a frissvíz-tartály kiürült.



Figyelem:

Fontos, hogy a szivattyú sohase járjon hosszú ideig szárazon.

- A gépnek kikapcsolt állapotban kell lennie.
- Nyissa ki a tartály fedelét.
- Töltse fel a frissvíz-tartályt vízzel, lásd a(z) 160. oldalon.
- Tegyen bele tisztítóoldatot az adagolókupakkal.
- Zárja vissza a tartály fedelét.

A szennyvíztartály ürítése

A szennyvíztartály tele van:

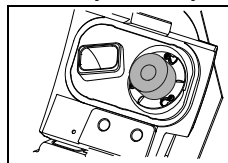

- Ha a szennyvíztartály tele van, akkor az úszó beszívódik a szivóegység szűrőjébe.

Erre utal az, ha a szivóegység fordulatszámának emelkedése miatt megváltozik a gép hangja, valamint, ha a padlón ott marad a víz.

- Ürítse ki a szennyvíztartályt, lásd a(z) 163. oldalon.

Szállítás lépcsőkön

Megjegyzés:



A gép lépcsőn való szállítását alapesetben kettessel kell végezni.

- A gépnek (a főkapcsolónál) kikapcsolt állapotban kell lennie.



Figyelem:

A gép minden felemelése veszélyes.

A nem megfelelő kezelés személyi sérülésekhez és a gép károsodásához vezethet.



Figyelem:

Felemelés előtt ki kell üríteni mind a frissvíz-tartályt, mind a gyűjtőtartályt.



- A felemeléshez fogja meg a gépet a vízfelszívó guminál található mélyedéseknél, a másik személy pedig a vezetőfogantyúnál.

A munka befejezése

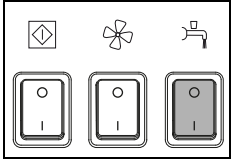

- Nyomja meg a tisztítóoldat kapcsolóját.

A tisztítóoldat ellátás leáll.

- Hajtsen még pár métert, hogy felszívja a maradék szennyvizet.
- Engedje el a kapcsolókart.

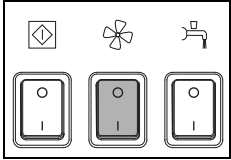

- Nyomja meg a szívóegység kapcsolóját.

A szívómotor kikapcsol.

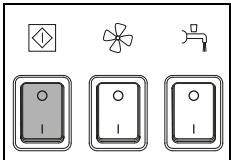

- Kapcsolja ki a gépet a főkapcsolóval, és húzza ki a csatlakozódugót a konnektorból.



Figyelem:

A kiürítés és a tisztítás következő lépései során a gépnek végig (a főkapcsolóval) ki-kapcsolt állapotban kell lennie.

A vízfelszívó gumi levétele és tisztítása

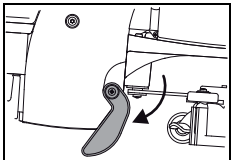

- Helyezze rá a gépet a parkolótaszra.

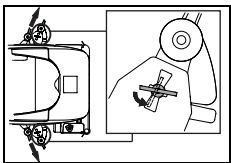

- A rögzítőcsavar elforgatásával távolítsa el a vízfelszívó gumit.
- Folyó víz alatt, egy kefe segítségével tisztítsa meg a vízfelszívó gumit.



Megjegyzés:

Csak a megtisztított és ép pengék érnek el optimális elszívó eredményt!

A szennyvíz- és frissvíz-tartály ürítése és tisztítása



Megjegyzés:

A szennyvíz vagy tisztítóoldat ártalmatlanságát a nemzeti előírásoknak megfelelően kell elvégezni.



Megjegyzés:

A szennyvíztartály kiürítésekor vegye figyelembe a gyártó egyéni védőfelszerelésre vonatkozó előírásait a tisztítószerrel kapcsolatban.

A szennyvíztartály ürítése

- Nyissa ki a tartály fedelét.

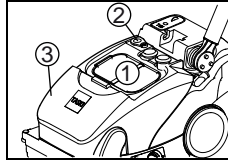

- A gyűjtőtartály kiürítéséhez vegye ki a durva szennyeződésszítát (1), fordítsa oldalra a fedőt (2), és vegye ki a tartályt gépből.

Az ürítőnyíláson (2) át a tartály teljesen kiüríthető.

A frissvíz-tartály ürítése

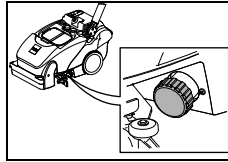

- A frissvíz-tartály ürítéséhez csavarja le a szűrőt.

A szennyvíztartály tisztítása

- Nyissa ki a tartály fedelét.

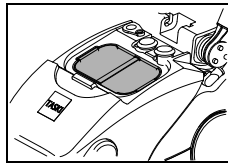

- Vegye ki a szennyeződésszítát (sárga), majd ürítse ki.
- Öblítse át alaposan folyó víz sugar alatt.

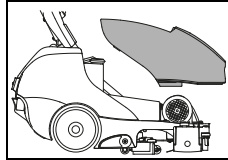

- Vegye ki a szennyvíztartályt a gépből.
- Tiszta vízzel alaposan öblítse ki a szennyvíztartályt.

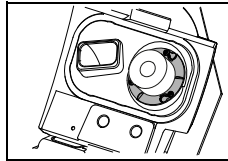

- Vegye ki a szívóegység szűrőjét (sárga), majd törölje le róla a szennyeződést egy ronggyal vagy egy puha kefével.

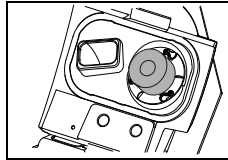

- Ellenőrizze az úszó működőképességét.



Figyelem:

Az eldugult szívóegységsszűrő befolyásolhatja a szívóerőt.

- Helyezze vissza a szennyvíztartályt a gépre.
- Szerelje vissza a durva szennyeződésszítát (sárga) és a szívóegység szűrőjét.
- Fordítsa vissza az ürítőnyílás fedelét, és nyomja be kattánásig a nyílásba.

A frissvíz-tartály szűrőjének tisztítása

- Tiszta vízzel alaposan öblítse ki a frissvíz-tartályt.

A munka végeztével:

1. A tartály kiöblítése vízzel:

Töltse meg a frissvíz-tartályt vízzel. Állítsa a gépet a padlón lévő leeresztőre vagy más alkalmas helyre. Kapcsolja be a szerszámgépet, és öblítse át vízzel az egész rendszert.

Ezután a szűrő kicsavarásával ürítse ki teljesen a frissvíz-tartályt.

Időszakonként:

2. A szűrők teljes leürítése:

Töltse tele a frissvíz-tartályt vízzel. Adjon hozzá klórtablettát a gyártó előírásai szerint. Kapcsolja be a szerszámgépet, és öblítse át az egész rendszert klóroldattal kb. 30 másodpercig. Ezután hagyja az oldatot mintegy 45–60 percig a frissvíz-tartályban, hogy ott fejtsse ki hatását.

3. Teendők a munka befejezésekor:

A szűrő kicsavarásával engedje le teljesen a klóroldatot. Csavarja vissza a szűrőt a szűrőházba. Töltse meg félig a frissvíz-tartályt tiszta vízzel. Kapcsolja be a szerszámgépet, és öblítse át tiszta vízzel az egész rendszert. Öblítse át alaposan a frissvíz-tartályt. Ürítse ki a bent maradt vizet a frissvíz-tartályból. Csavarja vissza a szűrőt a szűrőházba. Hagyja nyitva a tartályfedelelet, hogy a frissvíz-tartály alaposan ki tudjon száradni.



Vigyázat:

Ne adjon tisztítóoldatot a klóroldathoz. AOX-vegyületek képződése lehetséges (adszorbeálható szerves halogénvegyületek). Ezek a környezetre ártalmasak és mérgezők.



Figyelem:

Savas oldatba soha ne tegyen klórtablettát. (Klór-gázképződés veszélye) A személyzetet feltétlenül ki kell oktatni. Csak a szükséges mértékben alkalmazzon vízkőtelenítést, soha ne helyezzen be klórtablettát.



Figyelem:

A klórtablettát mindig a savas termékektől biztonságos távolságra tárolja. A személyzetet feltétlenül ki kell oktatni.

A szívótömlő tisztítása

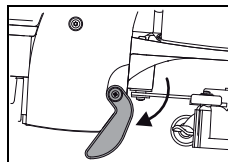

- Helyezze rá a gépet a parkolótaszra.
- Nyissa ki a tartály fedelét.
- Távolítsa el a gyújtótartályt és a vízfelszívó gumit.



- Húzza ki a szívótömlőt a tartóból, függőleges helyzetben.
- Tisztítsa ki a szívótömlőt folyóvízzel, úgy, hogy az öblítés eltávolítsa a szennyeződések.

Megjegyzés:



Jóllehet a szívótömlő nincs sárgával megjelölve, ezt is meg kell tisztítani minden tisztítás végén.

Ez a szívótömlő eltömődésének megelőzésére szolgál.

A frissvíz-tartály szűrőjének tisztítása

Megjegyzés:



Minden egyes munkamenet végeztével tisztítsa meg a frissvíz-tartály szűrőjét

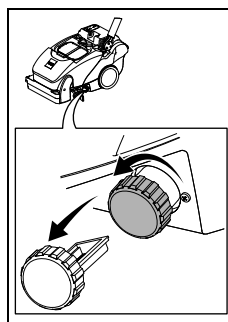

- Csavarja ki a frissvíz-tartályban található szűrőt, majd vegye ki.
- Tiszta vízzel alaposan öblítse ki.

A kefe levétele és tisztítása

Megjegyzés:



A kefé minden tisztítási munka befejezése után tisztítsa meg.

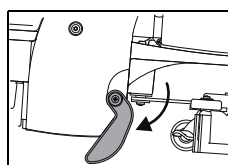

- Helyezze rá a gépet a parkolótaszra.

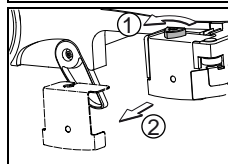

- Csavarja fel a háromszög alakú fogantyút (1), és vegye ki a kefetartót (2).

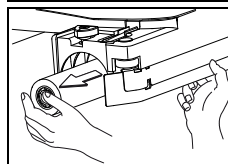

- Húzza ki a kefé a kefetokból.

- Tisztítsa meg a kefé folyó vízzel.

A vízelosztó tisztítása

Megjegyzés:



A keféket minden tisztítási munka befejezése után tisztítsa meg.

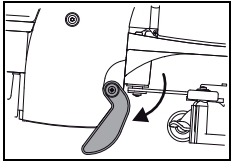

- Helyezze rá a gépet a parkolóámaszra.

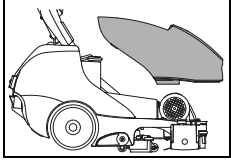

- Vegye ki a szennyvíztartályt a gépből.

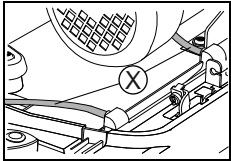

- Távolítsa el a tömlőt a vízelosztó fedeléről.

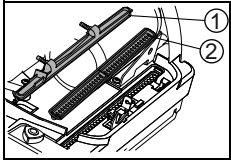

- Távolítsa el a fedőt (1) és a vízelosztót (2).
- Folyó víz alatt tisztítsa meg a fedőt (1) és a vízelosztót (2).

A gép tisztítása



Figyelem:

A gépet soha ne tisztítsa magas nyomású tisztítóval vagy vízszugárral.

A gépbe kerülő víz a mechanikus és elektromos alkatrészeket jelentősen megrongálhatja.

- Törölje le a gépet egy nedves ruhával.

A gép tárolása / parkolása (üzemen kívül)

Megjegyzés:



A gépnek (a főkapcsolónál) kikapcsolt állapotban kell lennie.

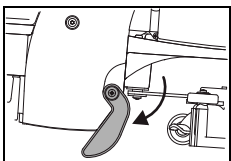

- Helyezze a gépet a parkolóámaszra nyitott tartályfedéllel. A tartály ily módon ki tud száradni. Ezáltal meg lehet akadályozni a penészgombák és kellemetlen szagok képződését.

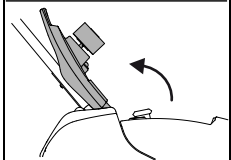

Figyelem:



A gépet soha ne tárolja lemerült akkumulátorokkal. Ez az akkumulátorok maradó károsodásához vezetne.

Szerviz, karbantartás és ápolás

A kifogástalan működés és a hosszú élettartam feltétele a gép karbantartása.



Figyelem:

Csak eredeti TASKI alkatrészeket szabad használni, különben érvényét veszti minden garancia és jótállás.

Jelmagyarázat:

◇ = minden tisztítás végén, ◇◇ = hetente, ◇◇◇ = havonta, ⊗ = szervizlámpa

Tevékenység	◇	◇◇	◇◇◇	⊗	Oldal
A szennyvíz- és frissvíz-tartály ürítése és tisztítása	•				163
Szívószűrő szennyezettségének ellenőrzése/tisztítása	•				
Valamennyi sárgával jelölt rész tisztítása	•				
Kefék tisztítása	•				164
Vízfelszívó gumi tisztítása, pengék elhasználódottságának ellenőrzése és esetleges kicserélése	•				163
A gép letörlése nedves törölruhával	•				165
Tartályfedél tömítésének tisztítása, annak vizsgálata, hogy nincsenek-e rajta repedések, szükség esetén a fedél cseréje.	•				

Szervizintervallumok

A TASKI gépek olyan kiváló minőségű gépek, amelyeknek biztonságát a gyárban ellenőr ellenőrizte. Az elektromos és mechanikus alkatrészek hosszabb használati idő után elkopnak és előregednek.

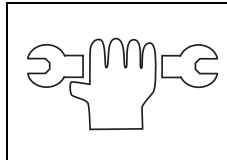

- Az üzembiztonság és üzemkésztség megőrzéséhez a karbantartást jelző lámpa felvillanásakor (gyári beállítás 250 munkaóra) vagy legalább évente egyszer átvizsgálást kell végezni.

Megjegyzés:



Rendkívüli igénybevétel és/vagy nem elegendő karbantartás esetén rövidebb intervallumok szükségesek.

Szervizközpont

Ha egy üzemzavar vagy megrendelés kapcsán felveszi velünk a kapcsolatot, akkor adja meg a típusmegjelölést és a gép számát.

Ezeket az adatokat a gép típustábláján találja. A használati útmutató végén találja az Önhöz legközelebbi TASKI szerviz partner címét.

Pengecsere a vízfelszívó gumiban

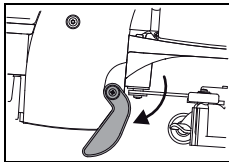

- Helyezze rá a gépet a parkolótámaszra.

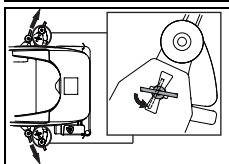

- A rögzítőcsavar elforgatásával távolítsa el a vízfelszívó gumit.

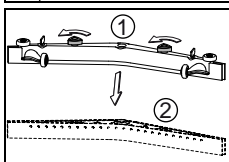

- Csavarozza le a háromszög alakú fogantyút (1), és húzza a ki a penge házát (2) a szívófejházból.

Pengecsere a lehúzóban

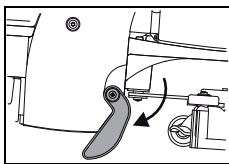

- Helyezze rá a gépet a parkolótámaszra.

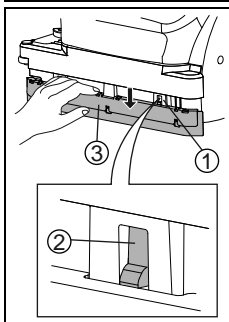

- Nyomja kézzel lefelé a lehúzót, amíg meg nem jelenik a fedőlemez rögzítőszerkezete (1).
- Nyomja hátrafelé a rögzítőszerkezet nyelvét (2), amíg el nem lehet távolítani a fedőlemezt (3).

- Most megfordíthatja vagy kicserélheti a pengéket.
- Szerelje vissza a fedőlemezt (3) Ügyeljen arra, hogy a rögzítőszerkezet (2) megfelelően reteszeljen.



Figyelem:

Vigyázzon, hogy a művelet közben a szerkezet ne csípje be az ujját.

Üzemzavarok

Üzemzavar	Lehetséges ok	Üzemzavar megszüntetése	Oldal
A gép nem működik	A csatlakozó nincs bedugva a konnektorba	• Csatlakoztassa a dugaszt a hálózati aljzatba.	
	Főkapcsoló kikapcsolva	• Kapcsolja be a főkapcsolót	159
	A hálózati csatlakozó vagy a kábel hibás	• Lépjen kapcsolatba a szervizpartnerrel	
A kefeegységet vagy a szívóegységet nem lehet kikapcsolni	Hiba az elektronikában vagy a kezelőtáblán	• Kapcsolja ki a gépet (főkapcsoló), és húzza ki a csatlakozót a konnektorból. • Lépjen kapcsolatba a szervizpartnerrel	159
A kefe nem forog	A gép túlterhelődött, túláramkioldó	• Engedje el az indítókapcsolót, majd nyomja meg újra	159
	A motor forog, a kefe nem	• A hajtósíj elszakadt • Lépjen kapcsolatba a szervizpartnerrel	
Gyenge szívóerő A padló nedves marad A gép nem szívja fel a szennyezett vizet	A szívóegység nincs bekapcsolva	• Nyomja meg a Szívóegység gombot	159
	Az úszó elzárja a szívóegység beömlőnyílását (a szennyvíztartály túltöltés elleni biztosítása)	• Ellenőrizze, hogy megtelt-e gyűjtőtartály • Ellenőrizze az úszó működőképességét	159
	A szívócső nincs felhelyezve	• Helyezze fel a szívócsövet	160
	A vízfelszívó gumi nem ér le a padlóra	• Ellenőrizze a vízfelszívó gumi felüggasztésének működőképességét	160
	A lemezek elhasználódtak	• Cserélje ki a lemezeket	166
	A cső vagy a szívófej eldugult (pl. fadarabkák, anyagmaradékok)	• Távolítsa el az idegen testeket	
	A vákuumszűrő eldugult	• Távolítsa el az idegen testeket	159
	Ellenőrizze, hogy a tartályfedél tömítésén nincsenek-e repedések és szennyeződések	• Tisztítsa meg a tömítést, vagy cserélje le, ha hibás	
Nem jön elegendő tisztítóoldat	A tisztítóoldat tartálya (frissvíz-tartály) üres	• Ellenőrizze és töltsen fel vízzel a tisztítóoldat tartályát (frissvíz-tartály)	162
	A frissvíz-tartály szűrője eldugult	• A friss-víztartály szűrőjének tisztítása	164
	A Tisztítóoldat gomb ki van kapcsolva	• Nyomja meg a Tisztítóoldat gombot	159
A gépből hab vagy folyadék szívárog	Az úszó nem működőképes	• Kapcsolja ki a szívóegységet • Ellenőrizze az úszó működőképességét.	

Műszaki adatok

Gép	350E		
Munkaszélesség	38		cm
Vízfelszívó gumi szélessége	53		cm
Méretek (ho x szé x ma)	79 x 45 x 43		cm
Gép max. súlya üzemkész állapotban	46		kg
Névleges feszültség	220–240 V~	100-120V~	AC
Frekvencia	50	60	Hz
Névleges teljesítmény	1100		W
A frissvíz-tartály névleges űrtartalma +/- 5%	10		l

Az IEC 60335-2-72 alapján meghatározott értékek		
Hangnyomásszint LpA	72	dB(A)
Bizonytalanság KpA	2,5	dB(A)
Vibráció teljes értéke	< 2,5	m/s ²
Bizonytalanság K	0,25	m/s ²
Fröccsenő víz elleni védelem	IPX3	
Érintésvédelmi osztály	I	

Tartozékok

Sz.	Cikk
7516863	Hengerkefe alapkivitel 38 cm
7516864	Hengerkefe kemény 38 cm
7518532	Aktívszálas párnahenger

Szállítás



Megjegyzés:

A gépet alapvetően csak két személy hordozhatja.



Figyelem:

A gép minden felemelése veszélyes.
A nem megfelelő kezelés személyi sérülésekhez és a gép károsodásához vezethet.



Figyelem:

Felemelés előtt ki kell üríteni mind a frissvíz-tartályt, mind a gyújtótartályt.

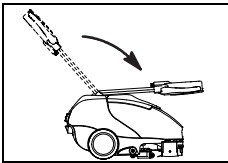

- Húzza meg az állítókart, és hajtsa előre a vezetőrudat, míg az fel nem fekszik a tartályfedélre.

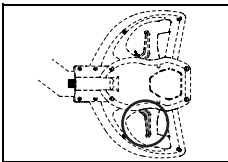

- Engedje el az állítókart a vezetőrúd reteszeléséhez.

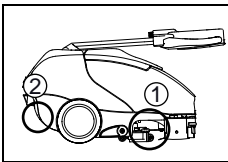

- Felemeléskor Ön fogja meg a vízfel-szívó guminál lévő kagyló típusú fogantyút (1), a másik személy pedig a hátsó fedélnél található kagyló típusú fogantyút (2).



Megjegyzés:

A gépet állva szállítsa.



Megjegyzés:

Ügyeljen arra, hogy a gép a szállítójárműben szorosan le legyen szíjazva, és rögzítve legyen.

Ártalmatlanítás



Megjegyzés:

A gépet és tartozékait leselejtezés után szakszerűen, a nemzeti előírásoknak megfelelően kell ártalmatlanítani. A Diversy szervizpartner egyeztetés után segítségére lehet ebben.

A gép méretei

A méretek centiméterben vannak megadva.

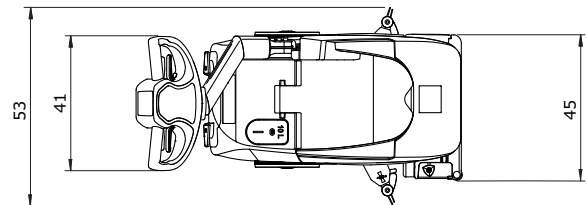
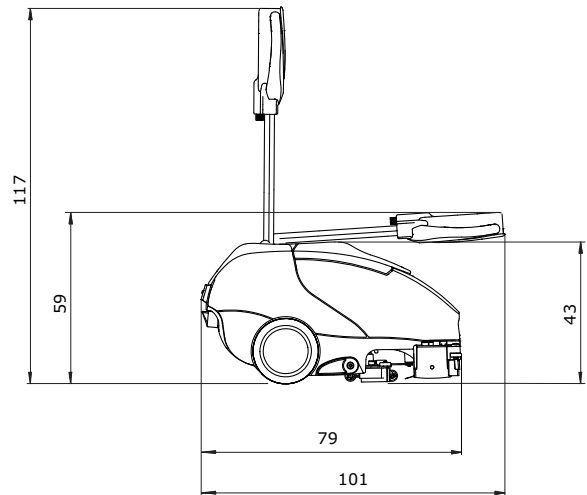

HU

Traduzione delle Istruzioni d'uso originali



ATTENZIONE!

Leggere attentamente le istruzioni d'uso e di sicurezza prima della prima messa in servizio.

Conservare il presente manuale con cura e a portata di mano per una rapida consultazione in qualsiasi momento.

Spiegazione dei simboli



Attenzione:

Indica informazioni importanti il cui mancato rispetto può portare a lesioni personali e/o gravi danni materiali!



Attenzione:

Indica informazioni importanti il cui mancato rispetto può portare a malfunzionamenti e danni materiali!



Nota:

Indica informazioni importanti riguardanti l'uso economico, il cui mancato rispetto può provocare guasti!

• Segnala attività lavorative che devono essere eseguite in modo sequenziale.

Indice

Istruzioni di sicurezza	170
Prodotti per la pulizia	172
Ulteriori documenti	172
Struttura	173
Prima della messa in servizio	174
Inizio lavoro	175
Fine lavoro	177
Assistenza, cura e manutenzione	179
Guasti	181
Dati tecnici	182
Accessori	182
Trasporto	183
Smaltimento	183
Dimensioni della macchina	183

Destinazione d'uso

Le macchine sono destinate all'uso commerciale (come ad esempio in alberghi, scuole, ospedali, fabbriche, centri commerciali, centri sportivi). Rispettando rigorosamente il presente manuale, le macchine sono destinate alla pulizia a umido dei pavimenti duri. Queste macchine sono progettate esclusivamente per l'uso interno.



Attenzione:

La macchina non va utilizzata per la lucidatura, l'oliatura e la ceratura, la pulizia di tappeti e l'aspirazione della polvere. La pulizia a umido di parquet e pavimenti in laminato con questa macchina è a proprio rischio e pericolo.



Attenzione:

Le modifiche alla macchina non autorizzate da Diversey portano all'invalidazione dei segnali di sicurezza e della conformità CE. Un impiego della macchina contrario alla sua destinazione d'uso potrebbe comportare danni alle persone, alla macchina e all'ambiente di lavoro. In tali casi decadono normalmente tutti gli eventuali diritti di garanzia e di assicurazione.

Istruzioni di sicurezza

Le macchine TASKI sono conformi, per progettazione e costruzione, ai requisiti rilevanti essenziali di sicurezza e di salute delle direttive CE e pertanto recano le marcature CE.



Attenzione:

La macchina deve essere utilizzata solo da persone che siano adeguatamente formate a tale scopo o abbiano dimostrato la loro capacità di operare e siano espressamente autorizzate a usare la macchina.



Attenzione:

La macchina non deve essere utilizzata da persone, inclusi bambini, con capacità fisiche, sensoriali o mentali ridotte o che manchino di esperienza o conoscenza della macchina stessa.

I bambini devono essere sorvegliati per assicurarsi che non giochino con la macchina.



Attenzione:

La macchina non può essere utilizzata in ambienti in cui sono immagazzinati o trattati materiali potenzialmente esplosivi e infiammabili (ad esempio benzina, solventi, olio, polvere, ecc.).

I componenti elettrici o meccanici possono provocare l'ignizione di queste sostanze.

**Attenzione:**

La macchina non va utilizzata per l'aspirazione di sostanze tossiche, nocive, corrosive o irritanti (ad esempio, polveri nocive, ecc.). Il sistema di filtraggio non è in grado di intercettare sostanze di questo tipo in maniera sufficiente.

Non si può escludere un possibile danno per la salute degli utenti e dei terzi.

**Attenzione:**

Durante il lavoro, prestare attenzione alle condizioni locali, ai terzi e ai bambini. In particolare, è necessario rallentare nei pressi di angoli ciechi, come ad es. prima di porte o curve.

**Attenzione:**

Non è consentito trasportare altre persone e oggetti con questa macchina.

**Attenzione:**

In case di malfunzionamento, difetto, collisione o una caduta, la macchina deve essere controllata da personale autorizzato prima di riprenderne l'uso. Lo stesso vale se la macchina viene lasciata aperta, immersa in acqua o esposta all'umidità.

**Attenzione:**

In caso di danni alle parti di sicurezza, come la copertura di utensili, il cavo di alimentazione principale o i coperchi che consentono l'accesso alle parti in tensione, la macchina va spenta immediatamente!

**Attenzione:**

La macchina non deve essere posta, parcheggiata o immagazzinata in pendenza.

**Attenzione:**

Quando si lavora sulla macchina, quest'ultima deve essere spenta.

**Attenzione:**

La macchina non deve essere utilizzata in aree con presenza di cariche elettromagnetiche (elettrosmog).

**Attenzione:**

La macchina non deve essere utilizzata in spostamento su pendenze superiori a >2%.

Le sterzate brusche su pendenze possono compromettere la stabilità della macchina e sono pertanto vietate. Pericolo di incidente.

**Attenzione:**

La macchina deve essere protetta contro l'uso non autorizzato. Custodirla in un ambiente chiuso prima di allontanarsi dalla macchina.

**Attenzione:**

La macchina può essere usata e immagazzinata solo in un ambiente asciutto, privo di polvere e a temperature comprese fra +10 e +35 °C.

**Attenzione:**

Le riparazioni di parti meccaniche o elettriche della macchina devono essere eseguite esclusivamente da personale autorizzato che conosca tutte le norme di sicurezza.

**Attenzione:**

Devono essere utilizzati solo gli accessori (spazzole, pad, ecc.) definiti nelle presenti istruzioni d'uso come "Accessori" o consigliati da un consulente TASKI. Altri accessori possono pregiudicare la sicurezza e le funzioni della macchina.

**Attenzione:**

Le norme nazionali per la tutela delle persone e la prevenzione degli infortuni, nonché le istruzioni per l'uso dei produttori di detergenti, devono essere rigorosamente rispettate.

**Attenzione:**

È vietato collegare o scollegare il connettore con mani bagnate!

**Attenzione:**

Verificare se la tensione nominale indicata sulla targhetta modello corrisponda alla tensione di rete!

**Attenzione:**

Fare attenzione che il cavo di rete non subisca danni a causa degli accessori in rotazione (spazzole, piatti trattenitori, ecc.), calore, olio o spigoli appuntiti, non si impigli e non si deformi!

**Attenzione:**

Spegnere immediatamente il gruppo succhiatore se dalla macchina fuoriesce schiuma o liquido!

**Attenzione:**

Le macchine e gli apparecchi TASKI sono progettati in modo che, secondo lo stato attuale delle conoscenze, possano essere esclusi rischi per la salute a causa del rumore o delle vibrazioni.

Vedere i dati tecnici a pagina 182.

Prodotti per la pulizia**Nota:**

Le macchine TASKI sono progettate in modo da ottenere i migliori risultati di pulizia con i prodotti per la pulizia TASKI.

Altri prodotti per la pulizia possono causare un malfunzionamento o danni alla macchina o all'ambiente di lavoro.

Per questo motivo, si consiglia di utilizzare solo prodotti per la pulizia TASKI.

I guasti che sorgono a causa di prodotti per la pulizia errati non sono coperti dalla garanzia.

Per informazioni più dettagliate si prega di contattare il centro di assistenza TASKI.

Ulteriori documenti**Nota:**

Lo schema elettrico di questa macchina si trova nella lista delle parti di ricambio.

Contattare il servizio clienti per maggiori informazioni.

Struttura

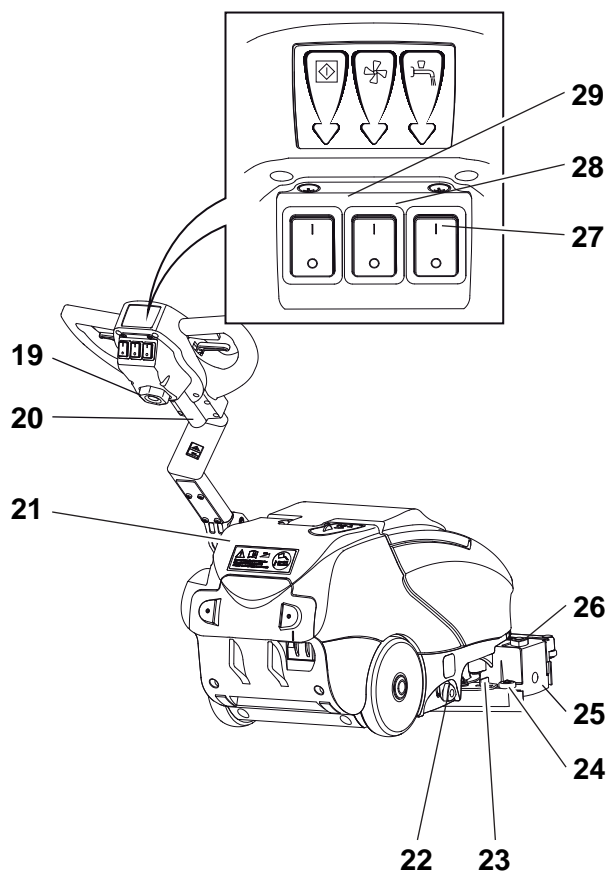
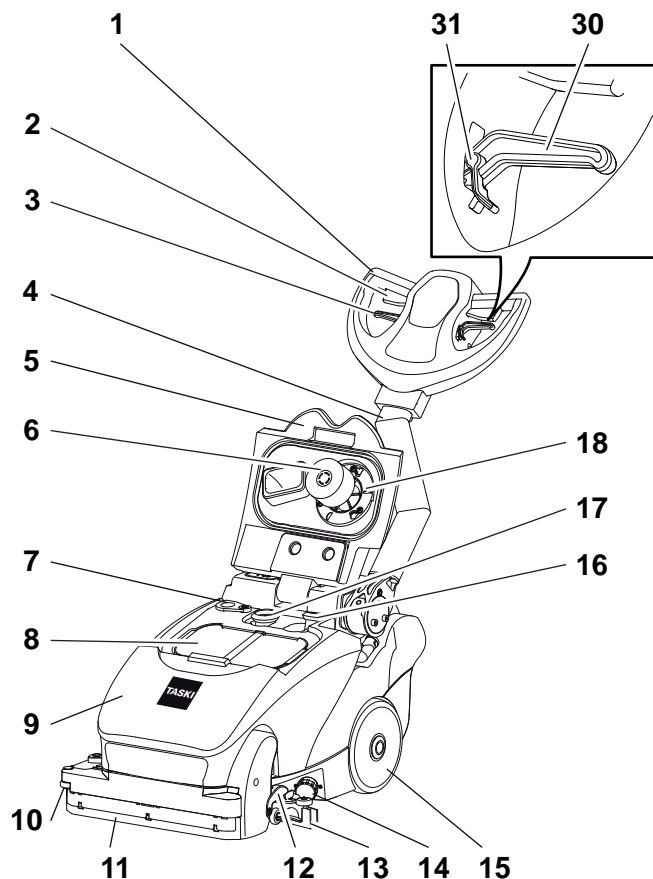

- 1 Impugnatura di guida
- 2 Leva operativa (motore spazzola ON/OFF)
- 3 Leva d'azionamento lamella raccogliitrice
- 4 Timone
- 5 Coperchio serbatoio
- 6 Galleggiante
- 7 Apertura di scarico
- 8 Filtro a setaccio
- 9 Serbatoio di recupero
- 10 Ruota laterale di protezione
- 11 Lamella raccogliitrice
- 12 Supporto di parcheggio
- 13 Succhiatore
- 14 Filtro serbatoio acqua pulita
- 15 Ruote di trasporto
- 16 Foro aspirazione
- 17 Tubo di aspirazione
- 18 Filtro aspirazione
- 19 Cavo di alimentazione principale
- 20 Passaggio cavi scheda elettronica
- 21 Serbatoio acqua pulita
- 22 Regolazione dell'acqua
- 23 Bloccaggio succhiatore
- 24 Ruota paracolpi
- 25 Supporto spazzola
- 26 Manopola triangolare per sbloccaggio supporto spazzola
- 27 Interruttore soluzione di pulizia
- 28 Interruttore gruppo aspiratore
- 29 Interruttore principale (ON/OFF)
- 30 Leva di regolazione (per l'inclinazione dell'impugnatura di guida)
- 31 Arresto leva di regolazione (per movimento libero della barra in acciaio di guida)

IT

Prima della messa in servizio

Inserimento dell'accessorio

Prima dell'inserimento verificare:

- che l'usura della spazzola non abbia superato l'altezza delle setole rosse o 1 cm di lunghezza della setola.
- l'usura e la pulizia del pad davanti se si utilizzano i piatti trattenitori.



Attenzione:

Non utilizzare le spazzole che hanno raggiunto il limite di usura. Ciò è indicato dalla lunghezza delle setole rosse. Non utilizzare pad usurati o sporchi. Utilizzare solo accessori originali TASKI. Il mancato rispetto può portare a risultati scadenti della pulizia o addirittura a danni al pavimento.

- La macchina deve essere spenta.

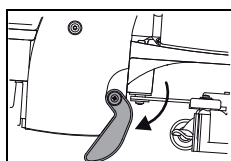

- Posizionare la macchina sul supporto di parcheggio.

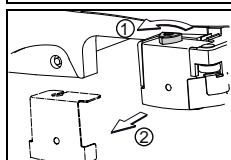

- Rimuovere il supporto spazzola (2) svitando la manopola triangolare (1).

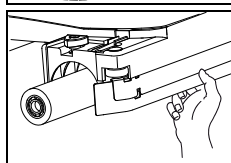

- Infilare la spazzola nel gruppo spazzola.
- Sollevare il gruppo spazzola con la mano destra ed agganciare la spazzola al perno esagonale del gruppo spazzola.

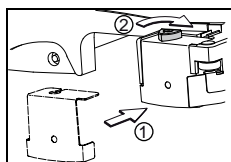

- Riposizionare il supporto spazzola (1) e riavvitare la manopola triangolare (2).

Montare il succhiatore

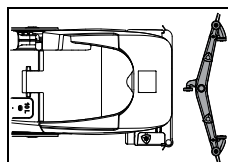

- Porre il succhiatore davanti alla macchina sul pavimento.



- Inclinare la macchina all'indietro e farla avanzare al di sopra del succhiatore.



- Posizionare nuovamente la macchina sul pavimento.

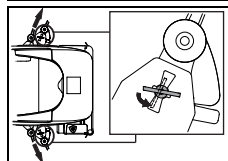

- Inserire le manopole di fissaggio nelle apposite fessure.
- Ruotare le manopole di 90°.

Riempire il serbatoio acqua pulita



Attenzione:

Temperatura massima dell'acqua 60 °C/ 140 °F.

Diversey raccomanda l'uso di acqua fredda, perché l'acqua calda assume immediatamente la temperatura del pavimento, in caso di contatto, e quindi non comporta alcun vantaggio.

- La macchina deve essere spenta.
- Rimuovere il tappo in gomma del serbatoio soluzione.

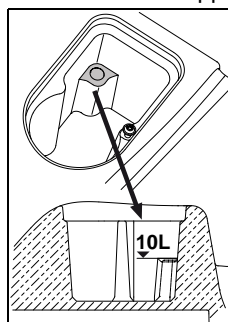

- Riempire il serbatoio soluzione con acqua fino al livello massimo di riempimento.

- Posizionare nuovamente il tappo in gomma sul serbatoio acqua pulita.

Dosaggio



Attenzione:

Se si maneggiano sostanze chimiche, è necessario indossare guanti, occhiali di protezione e indumenti di lavoro (protettivi) appropriati!

Nota:

Usare solo prodotti chimici raccomandati da Diversey e osservare strettamente le informazioni sui prodotti.



**Attenzione:**

L'utilizzo di prodotti non idonei (ad es. prodotti contenenti cloro, acidi o solventi) può comportare un rischio per la salute e causare gravi danni alla macchina.

**Nota:**

Per un dosaggio preciso, utilizzare la scala nel dosatore.

La marcatura della tacca di riempimento sul serbatoio corrisponde a quella nel dosatore. Il tipo di macchina è indicato sul dosatore.

Esempi di dosaggio:

Indicazione sull'imballaggio del prodotto		Capacità serbatoio	Quantità prodotto per riempimento di serbatoio
0,25%	25 ml per 10 l di acqua	10l	0,25l
0,5%	50 ml per 10 l di acqua	10l	0,5l

- Riempire il dosatore con un prodotto idoneo e versare il contenuto nel serbatoio acqua pulita. Ripetere il processo fino a quando si raggiunge il dosaggio desiderato.
- Dopo aver completato il dosaggio, il dosatore rimane nel serbatoio.

Variante di dosaggio:

- Il sistema di dosaggio TASKI J-Flex o la stazione di dosaggio QFM possono essere utilizzati per semplificare le operazioni. Per informazioni più dettagliate su questi sistemi si prega di contattare il centro di assistenza TASKI.

Pulizia preliminare**Attenzione:**

Rimuovere gli oggetti (pezzi di legno, parti metalliche, ecc.) eventualmente presenti sulla superficie da pulire.

L'accessorio in rotazione potrebbe proiettare questi oggetti a distanza, provocando danni a persone e cose.

Inizio lavoro**Attenzione:**

Durante i lavori con questa macchina, è sempre necessario indossare scarpe e indumenti di lavoro adeguati!

**Attenzione:**

Cercare di prendere familiarità con la macchina eseguendo un giro di prova in uno spazio libero.

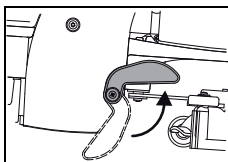

- Portare la macchina in posizione di lavoro, sollevando il supporto di parcheggio.

Con il sollevamento della macchina il supporto di parcheggio viene sollevato tramite le sospensioni elastiche.

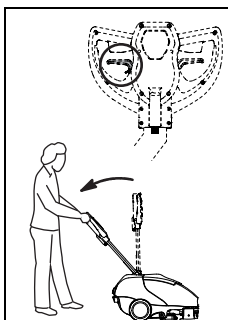

- Attivare la leva di blocco sulla maniglia di guida e abbassare lentamente l'impugnatura verso il basso finché i bracci non sono distesi (posizione di lavoro).

- Lasciar andare la leva di blocco, fissando il timone.

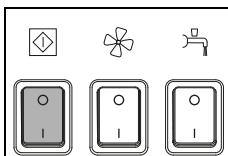
Avviare manualmente il programma

- Accendere la macchina (interruttore principale).

L'interruttore si accende.

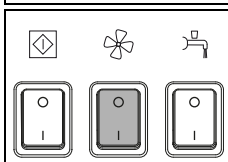

- Premere l'interruttore del gruppo aspiratore.

L'interruttore si accende.

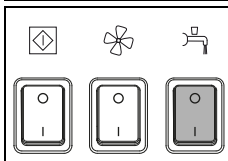

- Premere l'interruttore della soluzione di pulizia.

L'interruttore si accende.

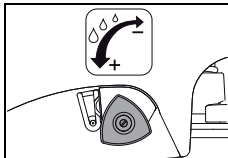

- Con la regolazione quantità, dosare la soluzione di pulizia.

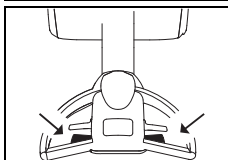

- Premere la leva operativa.

Così facendo viene messo in moto l'accessorio.

Inizio della pulizia

Operatività con movimento libero dell'impugnatura

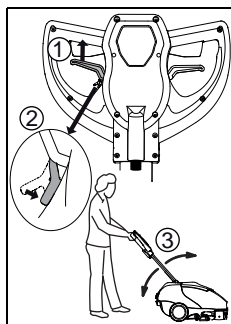

- Tirare la leva di regolazione altezza impugnatura (1) ed applicare il blocco (2).

In questo modo l'impugnatura risulterà libera (3) di muoversi verso l'alto o il basso. Il blocco viene rimosso tirando nuovamente la leva di regolazione altezza impugnatura.

Operatività con la lamella raccogliatrice

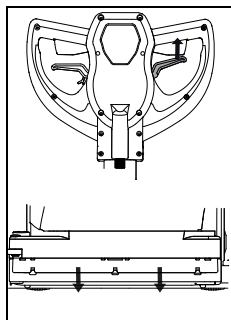

- Tirare la leva d'azionamento ed abbassare la lamella raccogliatrice.

Questa operazione serve per la pulizia sotto tavoli o banchi. La soluzione residua viene può essere trascinata all'esterno del tavolo o banco muovendo la macchina in retromarcia e successivamente aspirata tramite il succhiatore.

Metodi di pulizia

Metodo del lavoro diretto:

Lavaggio e aspirazione in una sola operazione.

Metodo del lavoro indiretto:

Applicazione della soluzione di pulizia, lavaggio e aspirazione in più fasi.



Nota:

I dettagli esatti sul metodo di lavoro diretto e indiretto possono essere trovati nella relativa scheda.

Per ulteriori informazioni si prega di contattare il proprio consulente TASKI.



Nota:

In determinate circostanze, a causa di speciali combinazioni di pavimenti/sporco e di prodotti per la pulizia, la guida della macchina può essere limitata.

Ricarica della soluzione di pulizia



Attenzione:

Quando si lavora senza soluzione di pulizia, questo può portare a danni al pavimento.



Nota:

Un crepitio della pompa indica che il serbatoio acqua pulita è vuoto.



Attenzione:

La pompa non deve mai funzionare a secco per lunghi periodi.

- La macchina deve essere spenta.
- Aprire il coperchio serbatoio.
- Riempire il serbatoio acqua pulita con acqua, vedere pagina 174.
- Inserire il prodotto per la pulizia con il dosatore.
- Chiudere il coperchio serbatoio.

Svuotare il serbatoio di recupero

Serbatoio di recupero pieno:

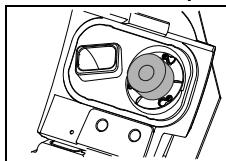

- Se il serbatoio di recupero è pieno, il galleggiante viene aspirato al filtro di aspirazione.

Ciò è segnalato dalla modifica del suono a causa dell'aumento della velocità di aspirazione e dall'acqua sul pavimento.

- Svuotare il serbatoio di recupero, vedi pagina 177.

Trasporto sulle scale



Nota:

Il trasporto sulle scale può, in generale, essere eseguito solo in due.

- La macchina deve essere spenta (interruttore principale).



Attenzione:

Ogni sollevamento della macchina è legato a un possibile rischio!

Con pedane non idonee si possono verificare danni/lesioni alle persone e alle cose.



Attenzione:

Il serbatoio acqua pulita e quello di recupero devono essere completamente svuotati prima del sollevamento.



- Per sollevare la macchina, afferrarla nella maniglia a guscio vicino al succhiatore e la seconda persona dall'impugnatura.

Fine lavoro

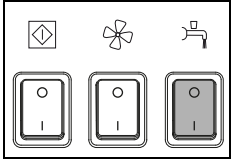

- Premere l'interruttore della soluzione di pulizia.
L'immissione della soluzione di pulizia viene arrestata.

- Spostarsi ancora pochi metri per assorbire l'acqua sporca residua.
- Lasciar andare la leva operativa.

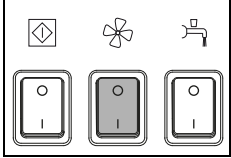

- Premere l'interruttore del gruppo aspiratore.
Il motore di aspirazione viene spento.

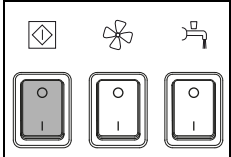

- Spegner la macchina (interruttore principale) ed estrarre la spina dalla presa di corrente di rete.



Attenzione:

Nei passaggi seguenti per lo svuotamento e la pulizia, la macchina deve sempre essere spenta (interruttore principale).

Rimuovere e pulire il succhiatore

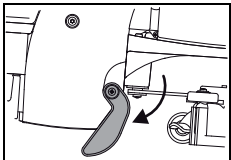

- Posizionare la macchina sul supporto di parcheggio.

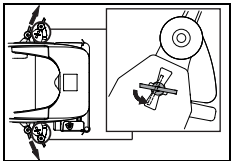

- Rimuovere il succhiatore ruotando le viti di blocco.
- Pulire il succhiatore con acqua corrente e l'ausilio di una spazzola.



Nota:

Solo le lamelle pulite e intatte ottengono risultati ottimali di aspirazione!

Svuotare e pulire il serbatoio di recupero e il serbatoio acqua pulita



Nota:

Lo smaltimento dell'acqua sporca o della soluzione di pulizia deve essere effettuato in conformità alle normative nazionali.



Nota:

Durante lo svuotamento del serbatoio di recupero, tenere presente le norme in materia di dispositivi di protezione individuale del produttore del detergente.

Svuotare il serbatoio di recupero

- Aprire il coperchio serbatoio.

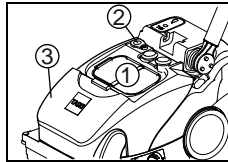

- Per svuotare il serbatoio di recupero, rimuovere il filtro a setaccio (1), ruotare il coperchio (2) lateralmente e rimuovere il serbatoio dalla macchina.

Il serbatoio può essere svuotato completamente attraverso l'apertura di scarico (2).

Svuotare il serbatoio acqua pulita

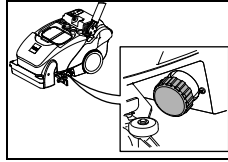

- Per svuotare il serbatoio acqua pulita è necessario svitare il filtro.

Pulizia serbatoio di recupero

- Aprire il coperchio serbatoio.

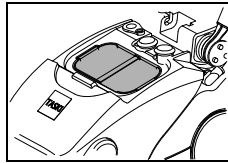

- Rimuovere il filtro a setaccio (giallo) e svuotarlo.
- Risciacquare accuratamente con acqua corrente.

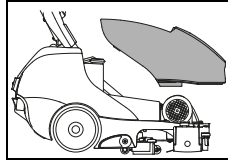

- Togliere il serbatoio di recupero dalla macchina.
- Sciacquare il serbatoio di recupero con acqua pulita.

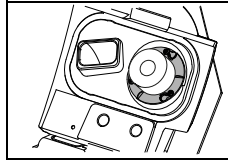

- Rimuovere il filtro di aspirazione (giallo) e pulire lo sporco con un panno o una spazzola morbida.

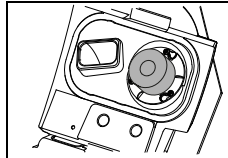

- Controllare il corretto funzionamento del galleggiante.



Attenzione:

Un filtro aspirazione intasato può influenzare la potenza di aspirazione.

- Posizionare il serbatoio di recupero sulla macchina.
- Rimontare il filtro a setaccio (giallo) e il filtro di aspirazione.
- Riavvitare il coperchio dell'apertura di scarico e premerlo nell'apertura fino al suo scatto.

Pulire il serbatoio acqua pulita

- Sciacquare poi bene il serbatoio acqua pulita di recupero con acqua pulita.

Dopo la fine lavoro:

1. Sciacquare il serbatoio con acqua pulita.
Riempire il serbatoio soluzione con acqua. Portare la macchina in un luogo adatto all'operazione. Azionare la spazzola e sciacquare il circuito idraulico con acqua pulita.
Svuotare completamente il serbatoio svitando il filtro soluzione.

Periodicamente

2. Pulizia con pastiglie di cloro
Riempire completamente il serbatoio con acqua pulita. Aggiungere pastiglie di cloro seguendo le indicazioni di dosaggio del produttore. Azionare la spazzola per circa 30 secondi in modo da pulire il circuito idraulico. Lasciare, per una pulizia approfondita, la soluzione all'interno del serbatoio per 45 -60 minuti.
3. Operazioni conclusive:
Svuotare completamente il serbatoio dalla soluzione di cloro svitando il filtro soluzione. Avvitare poi il filtro nel gruppo filtro. Riempire per metà il serbatoio acqua pulita con acqua pulita. Azionare la spazzola e sciacquare il circuito idraulico con acqua pulita. Lavare bene il serbatoio acqua pulita. Lasciare aperto il coperchio serbatoio per permettere il completo asciugamento. Avvitare poi il filtro nel gruppo filtro. Lasciare aperto il coperchio serbatoio e lasciare asciugare bene il serbatoio.



Attenzione:

Non aggiungere nessun detergente alla soluzione clorinata. Si possono creare composti organici alogeni. Questi sono velenosi e dannosi all'ambiente.



Attenzione:

Non aggiungere mai pastiglie di cloro ad una soluzione acida. (Sviluppo di gas cloridrico) Addestrare sempre correttamente il personale! Decalcificare solo in caso di necessità, non utilizzare mai pastiglie di cloro!



Attenzione:

Le pastiglie di cloro vanno conservate ad una distanza di sicurezza da prodotti acidi. Addestrare sempre correttamente il personale!

Pulizia del tubo aspirazione

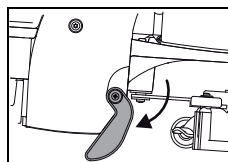

- Posizionare la macchina sul supporto di parcheggio.
- Aprire il coperchio serbatoio.
- Rimuovere il serbatoio di recupero e il succhiatore.



- Tirare il tubo di aspirazione dalla striscia antistatica per swing in posizione verticale.
- Pulire il tubo aspirazione con acqua corrente in modo da eliminare tutto lo sporco.

Nota:



Il tubo di aspirazione non è contrassegnato in giallo, ma è importante che venga pulito dopo ogni pulizia finale.

In questo modo si evitano eventuali intasamenti del tubo di aspirazione.

Pulire il filtro del serbatoio acqua pulita

Nota:



Dopo ogni fine operazioni, pulire il filtro del serbatoio acqua pulita

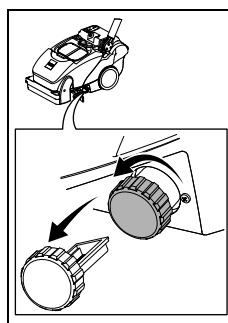

- Aprire il filtro del serbatoio acqua pulita e rimuoverlo.
- Sciacquare abbondantemente con acqua pulita.

Rimuovere e pulire gli accessori

Nota:



Pulire gli accessori dopo ogni completamento dei lavori di pulizia.

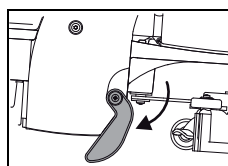

- Posizionare la macchina sul supporto di parcheggio.

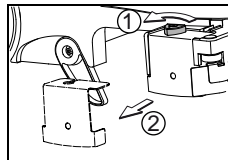

- Rimuovere il supporto spazzola (2) svitando la manopola triangolare (1).

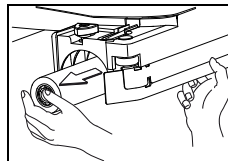

- Estrarre la spazzola dalla copertura spazzola.

- Pulire la spazzola sotto acqua corrente.

Pulizia del distributore acqua

Nota:



Pulire gli accessori dopo ogni completamento dei lavori di pulizia.

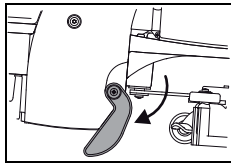

- Posizionare la macchina sul supporto di parcheggio.

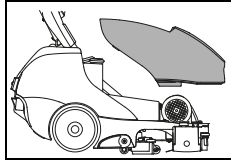

- Togliere il serbatoio di recupero dalla macchina.

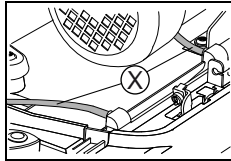

- Rimuovere i tubi dal coperchio del distributore acqua.

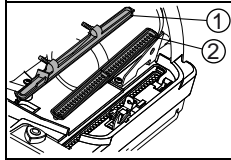

- Rimuovere il coperchio (1) e il distributore acqua (2).
- Pulire il coperchio (1) e il distributore acqua (2) sotto acqua corrente.

Pulizia della macchina



Attenzione:

Non pulire mai la macchina con getti d'acqua o pulitori ad alta pressione.

L'acqua penetrata nella macchina può provocare seri danni alle parti meccaniche o elettriche.

- Pulire la macchina con un panno umido.

Immagazzinamento / parcheggio della macchina (non in funzione)

Nota:



La macchina deve essere spenta (interruttore principale).

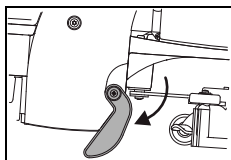

- Conservare la macchina sul supporto di parcheggio e con il coperchio serbatoio aperto. Il serbatoio può essere lasciato asciugare in questo modo.

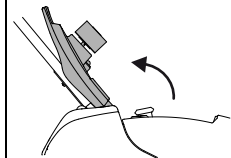

Questo impedisce la formazione di muffe e cattivi odori.



Attenzione:

Non immagazzinare mai la macchina con le batterie scariche. Le batterie in questo modo si danneggerebbero irreparabilmente.

Assistenza, cura e manutenzione

La manutenzione della macchina è essenziale per il corretto funzionamento ed una lunga durata.



Attenzione:

Possono essere utilizzate solo parti originali TASKI, altrimenti decadono tutte le rivendicazioni di garanzia e responsabilità!

Spiegazione dei simboli:

◇ = Alla fine di ogni pulizia, ◇◇ = ogni settimana, ◇◇◇ = ogni mese, ⊗ = led di servizio

Attività	◇	◇◇	◇◇◇	⊗	Pagina
Svuotare e pulire il serbatoio di recupero e il serbatoio acqua pulita.	•				177
Controllare/pulire il filtro di aspirazione se sporco	•				
Pulire tutte le parti evidenziate in giallo.	•				
Pulire gli accessori.	•				178
Pulire il succhiatore, controllare se le lamelle sono logore e sostituirle se necessario.	•				177
Pulire la macchina con un panno umido.	•				179
Pulire la guarnizione del coperchio serbatoio e verificare la presenza di crepe, sostituire se necessario.	•				

Intervalli di assistenza

Le macchine TASKI sono di alta qualità, sono state testate in fabbrica e dal revisore autorizzato per la vostra sicurezza. I componenti elettrici e meccanici sono soggetti ad usura e obsolescenza dopo un uso prolungato.

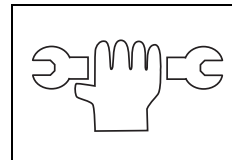

- Per mantenere la sicurezza di funzionamento e la disponibilità, se l'indicatore di servizio è acceso (impostazione di fabbrica 250 ore di lavoro) o almeno una volta all'anno è necessario eseguire una revisione di assistenza.



Nota:

In caso di sollecitazioni straordinarie e/o insufficiente manutenzione sono necessari intervalli più brevi.

Centri di assistenza

Se ci contattate a causa di un malfunzionamento o di un ordine, indicate sempre il modello e il numero di serie.

Queste informazioni possono essere trovate sulla targhetta della macchina. Nell'ultima pagina di questo manuale trovate l'indirizzo del più vicino punto di assistenza TASKI.

Sostituzione lamelle succhiatore

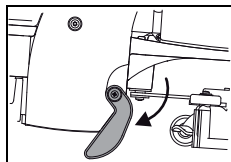

- Posizionare la macchina sul supporto di parcheggio.

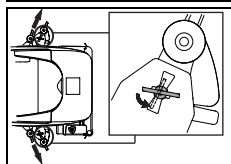

- Rimuovere il succhiatore ruotando le viti di blocco.

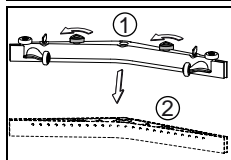

- Svitare le manopola triangolare (1) e estrarre il corpo delle lamelle (2) dal corpo succhiatore.

Sostituzione lamella raccogliatrice

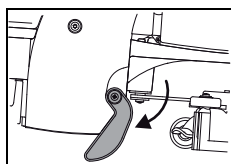

- Posizionare la macchina sul supporto di parcheggio.

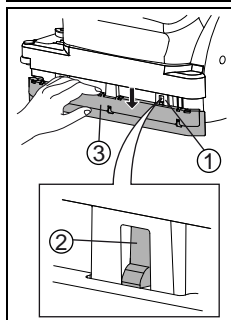

- Premere verso il basso la lamella fino a visualizzare gli agganci rapidi (1).
- Premere verso l'interno gli agganci rapidi (2) fino a rimuovere il piatto di copertura (3).

- Ora è possibile ruotare o sostituire le lamelle.
- Rimontare il piatto di copertura (3). Assicurarsi del completo aggancio (2).



Attenzione:

Pericolo di schiacciamento delle dita!

Guasti

Guasto	Possibile causa	Rimuovere il guasto	Pagina
La macchina non funziona	Spina non inserita nella presa di corrente di rete	• Collegare la spina alla presa di corrente di rete.	
	Interruttore principale spento	• Attivare la macchina	173
	Spina principale o cavo alimentazione principale difettosi	• Contattare un centro di assistenza	
Il gruppo spazzola o il gruppo succhiatore non possono essere disattivati	Errore nell'elettronica o nel pannello di comando	• Spegnerne la macchina (interruttore principale) e rimuovere la spina dalla presa di corrente di rete. • Contattare un centro di assistenza	173
La spazzola non gira	La macchina è stata sovraccaricata, interruttore sovraccarico	• Rilasciare l'azionatore dell'interruttore e premere nuovamente	173
	Il motore gira, l'accessorio no	• Cinghia di trasmissione rotta • Contattare un centro di assistenza	
Potenza di aspirazione scarsa Il pavimento resta umido L'acqua sporca non viene aspirata	Gruppo succhiatore non acceso	• Premere il pulsante gruppo succhiatore	173
	Il galleggiante chiude l'apertura di ingresso nel gruppo aspiratore (protezione troppo-pieno serbatoio di recupero)	• Serbatoio di recupero pieno, controllare • Controllare il corretto funzionamento del galleggiante	173
	Tubo di aspirazione non collegato	• Collegare il tubo di aspirazione	174
	Succhiatore non sul pavimento	• Controllare il corretto funzionamento del gancio del succhiatore	174
	Lamelle usurate	• Sostituire le lamelle	180
	Tubo flessibile o succhiatore ostruiti (ad esempio pezzi di legno, frammenti di tessuto)	• Rimuovere il corpo estraneo	
	Filtro aspirazione intasato	• Rimuovere il corpo estraneo	173
	Verificare la presenza di crepe/sporco sulla guarnizione del coperchio serbatoio	• Pulire la guarnizione e, se difettosa, sostituire	
Fuoriuscita insufficiente della soluzione di pulizia	Serbatoio della soluzione di pulizia (serbatoio acqua pulita) vuoto	• Controllare il serbatoio della soluzione di pulizia (serbatoio acqua pulita) e riempire di acqua	176
	Filtro del serbatoio acqua pulita intasato	• Pulire il filtro del serbatoio acqua pulita	178
	Pulsante soluzione di pulizia disattivato	• Premere il pulsante soluzione di pulizia	173
Dalla macchina fuoriesce schiuma o liquidi	Il galleggiante non funziona	• Spegnerne il gruppo aspiratore. • Controllare il corretto funzionamento del galleggiante.	

Dati tecnici

Macchina	350E		
Larghezza operativa	38		cm
Larghezza del succhiatore	53		cm
Dimensioni (Lunghezza x Larghezza x Altezza)	79 x 45 x 43		cm
Peso massimo macchina pronta	46		kg
Tensione nominale	220-240 V~	100-120V~	CA
Frequenza	50	60	Hz
Potenza assorbita nominale	1100		W
Serbatoio acqua pulita nominale +/- 5%	10		l

Valori misurati in conformità alla norma IEC 60335-2-72		
Livello di pressione acustica LpA	72	dB(A)
Incertezza KpA	2.5	dB(A)
Valore complessivo delle vibrazioni	<2.5	m/s ²
Incertezza K	0,25	m/s ²
Paraspruzzi	IPX3	
Classe di protezione	I	

Accessori

N.	articolo
7516863	Spazzola cilindrica standard 38cm
7516864	Spazzola cilindrica dura 38cm
7518532	Pad Roll in fibra attiva 38 cm

Trasporto



Nota:

Per lo spostamento della macchina sono generalmente richieste due persone.



Attenzione:

Ogni sollevamento della macchina è legato a un possibile rischio!

Con pedane non idonee si possono verificare danni/lesioni alle persone e alle cose.



Attenzione:

Il serbatoio acqua pulita e quello di recupero devono essere completamente svuotati prima del sollevamento.

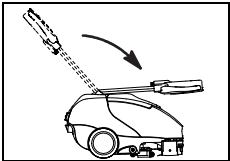

- Tirare la leva di regolazione e inclinare la barra in acciaio di guida in avanti finché si posiziona sul coperchio serbatoio.

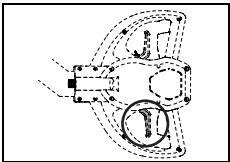

- Lasciar andare la leva di regolazione, finché la barra in acciaio di guida scatta in posizione.

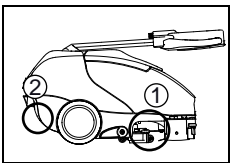

- Per il sollevamento afferrare la macchina nella maniglia a guscio (1) vicino al succhiatore mentre la seconda persona deve afferrarla nella maniglia a guscio (2) del coperchio posteriore.



Nota:

Trasportare la macchina in posizione verticale.



Nota:

Assicurarsi che la macchina sia fissata e protetta nel veicolo di trasporto.

Smaltimento



Nota:

La macchina e gli accessori, dopo essere stati messi fuori servizio, devono essere smaltiti correttamente secondo le normative locali. Contattate il vostro centro di assistenza Diversey che potrà esservi d'aiuto.

Dimensioni della macchina

Le dimensioni sono espresse in centimetri!

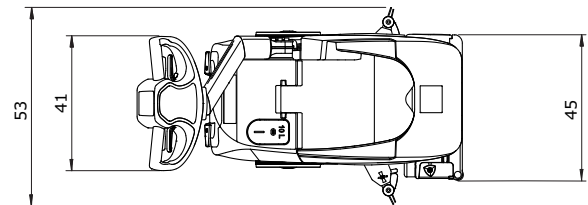
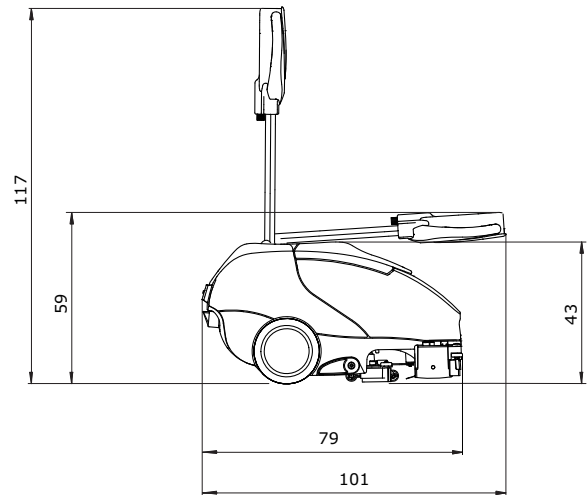

Originalios naudojimo instrukcijos vertimas



ATSARGIAI!

Prieš naudodami pirmą kartą, būtina perskaitykite naudojimo instrukciją ir saugos nurodymus.

Saugokite naudojimo instrukciją lengvai pasiekiamoje vietoje, kad bet kada galėtumėte ją paskaityti.

Ženklių paaiškinimas



Pavojus!

Žymi svarbius nurodymus, kurių nesilaikant gali susižaloti asmenys ir (arba) atsirasti didelė materialinė žala!



Dėmesio!

Žymi svarbią informaciją, į kurią neatsižvelgiant gali sutrikti veikimas arba atsirasti materialinė žala!



Pastaba.

Žymi svarbius nurodymus dėl ekonomiško naudojimo, kurių nesilaikant galimi sutrikimai!

• Žymi darbo veiksmus, kuriuos turite atlikti nurodyta eilės tvarka.

Turinys

Saugumo nurodymai	184
Valymo produktai	186
Kiti dokumentai	186
Konstrukcijos apžvalga	187
Prieš pradėdami naudoti	188
Darbo pradžia	189
Darbo pabaiga	191
Techninė ir kita priežiūra	193
Triktytys	195
Techninė informacija	196
Priedai	196
Vežimas	197
Šalinimas	197
Mašinos matmenys	197

Naudojimas pagal paskirtį

Mašinos skirtos naudoti komerciniais tikslais (pavyzdžiui, viešbučiuose, mokyklose, ligoninėse, fabrikuose, prekybos centruose, sporto salėse ir pan.). Būtina labai griežtai laikytis valymo šlapiuoju būdu nurodymų. Šios mašinos skirtos naudoti tik vidaus patalpose.



Dėmesio!

Šios mašinos nenaudokite poliruoti, tepti, tepti vašką, valyti kilimus ir siurbti dulkes. Šia mašina šlapiuoju būdu valant parketo ir laminato grindis, rizika tenka pačiam naudotojui.



Pavojus!

Jeigu atliekami pakeitimai, kurių nenurodė „Diversey“, nebegalios saugos ženklai ir CE atitiktis. Naudojant mašiną ne pagal paskirtį, gali susižaloti žmonės, sugesti mašina arba atsirasti žala darbo aplinkoje. Tokiais atvejais paprastai nustoja galioti bet kokios garantijos ir galimi iš jos kylantys reikalavimai.

Saugumo nurodymai

Koncepcijos ir konstrukcijos atžvilgiu TASKI mašinos atitinka taikomus pagrindinius EB direktyvų saugos bei sveikatos reikalavimus ir yra pažymėtos CE ženklu.



Pavojus!

Naudoti mašiną gali tik asmenys, tinkamai išmokyti ją naudoti arba įrodę, kad moka ją naudoti, kuriems ją naudoti aiškiai pavesta.



Pavojus!

Šios mašinos negali naudoti asmenys ir vaikai, kurių sutrikę fiziniai, jutiminiai arba protiniai gebėjimai arba kuriems trūksta patirties ir žinių.

Būtina prižiūrėti vaikus ir įsitikinti, kad jie nežaidžia su mašina.



Pavojus!

Mašinos negalima naudoti patalpose, kuriose laikomos arba perdirbamos sprogios ir lengvai užsidegančios medžiagos (pvz., benzinas, tirpalai, mazutas, dulės ir pan.).

Dėl elektrinių arba mechaninių komponentų šios medžiagos gali užsidegti.



Pavojus!

Mašinos negalima naudoti nuodingoms, sveikatai kenksmingoms, edžioms arba dirginančioms medžiagoms (pvz., pavojingosioms dulėms ir pan.) siurbti. Filtrų sistema tokių medžiagų pakankamai nesulaiko.

Jos gali pakenkti naudotojo arba kitų asmenų sveikatai.

**Pavojus!**

Dirbdami stebėkite vietos aplinkybes, taip pat kitus asmenis ir vaikus! Pirmiausia sumažinkite greitį tokiose vietose, kuriose prastas matomumas, pvz., prie durų arba posūkių.

**Pavojus!**

Šia mašina negalima vežti kitų žmonių ir objektų.

**Pavojus!**

Jeigu pastebimas neteisingas veikimas, gedimas arba po kolizijos arba nukritimo prieš pakartotinai paleidžiant eksploatuoti mašiną ją privalo patikrinti įgaliotas specialistas. Tai taikoma ir tada, jei mašina pabuvo lauke, buvo panardinta į vandenį ir (arba) sudrėko.

**Pavojus!**

Jeigu pažeistos saugumo dalys, pavyzdžiui, įrankių gaubtai, tinklo kabelis arba gaubtai, kurie suteikia prieigą prie elektrai laidžių dalių, būtina nedelsiant sustabdyti mašinos eksploataciją!

**Pavojus!**

Mašinos negalima statyti arba laikyti ant nuolydžių.

**Pavojus!**

Prieš atliekant bet kokius darbus su pačia mašina, ją reikia išjungti.

**Pavojus!**

Mašiną draudžiama naudoti patalpose, kuriose yra elektromagnetinė apkrova (elektrosmogas).

**Pavojus!**

Mašina negali būti naudojama ant nuolydžių >2 %.

Status pastatymas ant nuolydžio gali turėti įtakos mašinos stabilumui, todėl tai draudžiama. Nelaimingų atsitikimų pavojus.

**Dėmesio!**

Mašina turi būti apsaugota nuo neleistino naudojimo. Nenaudojamą mašiną laikykite uždaroje patalpoje.

**Dėmesio!**

Mašiną galima naudoti ir laikyti tik sausoje, nedulkėtoje aplinkoje 10–35 °C temperatūroje.

**Dėmesio!**

Mechaninių arba elektros dalių remonto darbus gali atlikti tik įgaliotieji specialistai, kurie yra susipažinę su susijusiomis saugumo nuostatomis.

**Dėmesio!**

Galima naudoti tik tuos įrankius (šepečius, padėkliukus ir pan.), kurie kaip priedai nurodyti šioje naudojimo instrukcijoje arba kuriuos rekomendavo TASKI konsultantas. Kiti įrankiai gali pakenkti mašinos saugai ir veikimui.

**Dėmesio!**

Visada būtina laikytis nacionalinių asmens apsaugos ir nelaimingų atsitikimų prevencijos nuostatų, taip pat su valymo priemonių naudojimu susijusių gamintojo nurodymų.

**Dėmesio!**

Draudžiama rankomis įkišti ir ištraukti tinklo kištuką!

**Dėmesio!**

Patikrinkite, ar specifikacijų lentelėje nurodyta nominalioji įtampa atitinka jūsų tinklo įtampa!

**Dėmesio!**

Atkreipkite dėmesį, kad kabelio nespautų, netemptų ir nepažeistų besisukantys įrankiai (šepečiai, padėkliukai arba pan.) arba karštis, alyva ir aštrios briaunos!

**Dėmesio!**

Jei iš mašinos veržiasi putos arba skystis, iš karto išjunkite siurbimo agregatą!

**Dėmesio!**

TASKI mašinos ir prietaisai yra sukonstruoti taip, kad, atsižvelgiant į dabartinę būseną, atmetama sveikatos pažeidimų dėl triukšmo emisijos arba vibracijos galimybė.

Žr. techninę informaciją 196 p.

Valymo produktai



Pastaba.

Atsižvelgiant į TASKI mašinų konstrukciją, geriausių valymo rezultatų pasiekama naudojant TASKI valymo produktus.

Kiti valymo produktai gali turėti įtakos mašinos veikimui, ją apgadinti arba pažeisti darbo aplinką.

Todėl rekomenduojame naudoti tik TASKI valymo produktus.

Triktims, atsiradusioms naudojant netinkamus valymo produktus, garantija netaikoma.

Dėl išsamesnės informacijos susisiekiame su Jūsų TASKI techninės priežiūros partneriu.

Kiti dokumentai



Pastaba.

Šios mašinos elektros schemą rasite atsarginių dalių sąrašė.

Dėl išsamesnės informacijos susisiekiame su klientų aptarnavimo centru.

Konstrukcijos apžvalga

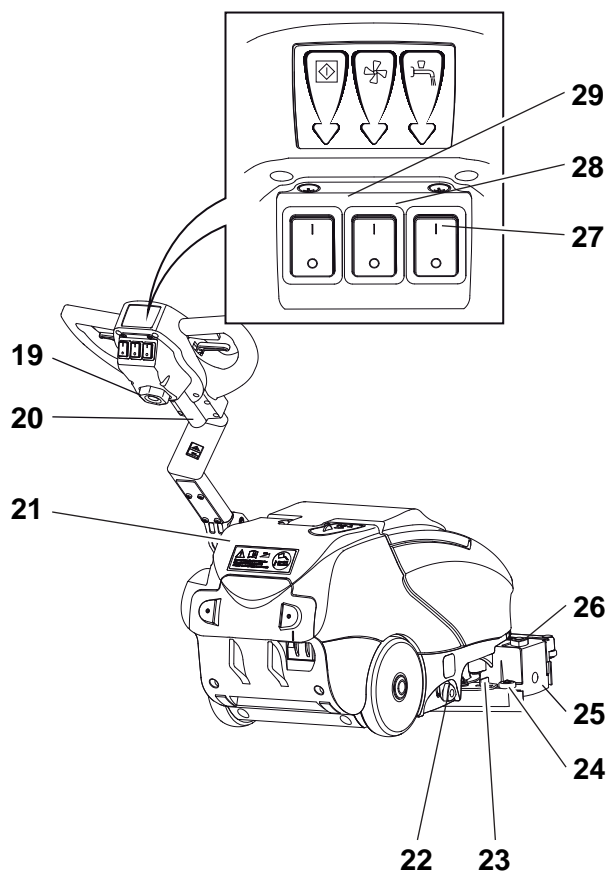
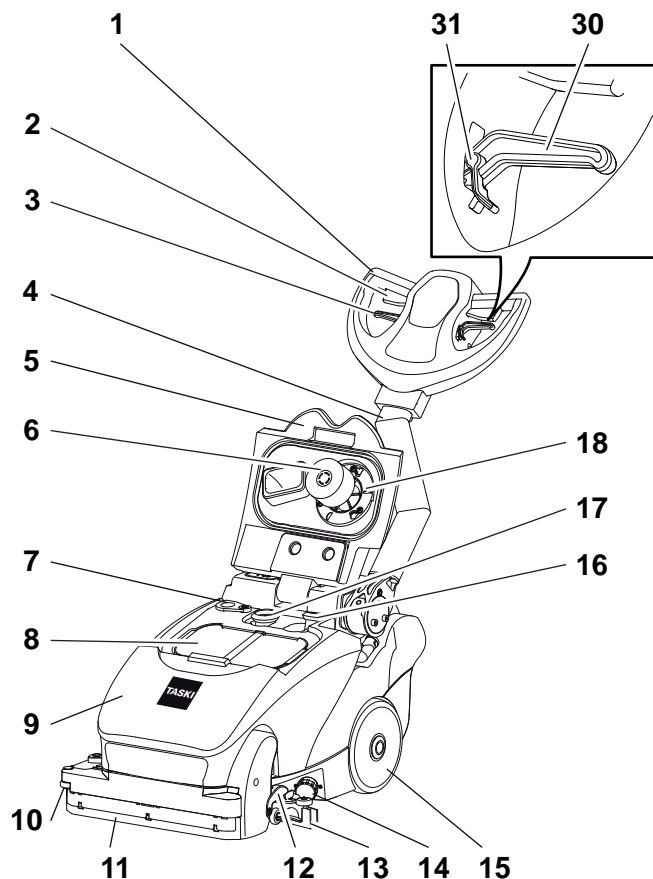

- 1 Vairavimo rankena
- 2 Jungimo svirtis (šepetio variklis įj. / išj.)
- 3 Šluostiklio patvirtinimo svirtis
- 4 Kreipiamasis strypas
- 5 Rezervuaro dangtis
- 6 Plūdė
- 7 Tuštinimo anga
- 8 Stambių nešvarumų krepšys
- 9 Purvino vandens rezervuaras
- 10 Šoniniai nukreipiamieji ratukai
- 11 Šluostiklis
- 12 Pastatymo kojėlė
- 13 Siurbimo antgalis
- 14 Švaraus vandens rezervuaro filtras
- 15 Transportavimo ratukai
- 16 Turbinos žarna
- 17 Siurbimo žarna
- 18 Siurbimo filtras
- 19 Tinklo kabelis
- 20 Elektronikos prijungimo laidas
- 21 Švaraus vandens rezervuaras
- 22 Vandens reguliavimas
- 23 Siurbimo antgalio fiksavimo rankena
- 24 Nukreipiamasis ratukas
- 25 Šepetėlių laikiklis
- 26 Trikampis varžtas, skirtas atblokuoti šepetėlių laikiklį
- 27 Valymo tirpalo jungiklis
- 28 Siurbimo agregato jungiklis
- 29 Pagrindinis jungiklis (ĮJUNGIMO / IŠJUNGIMO)
- 30 Vairavimo rankenos nuolydžiui skirta reguliavimo svirtis
- 31 Reguliavimo svirties fiksatorius (laisvam kreipiamąjo strypo judėjimui)

LT

Prieš pradėdant naudoti

Įrankių pritvirtinimas

Prieš įstatydami patikrinkite:

- ar šepetys nėra trumpesnis nei raudona žymė (šerių kuokštas) arba ar šeriai yra ne trumpesni nei 1 cm;
- ar naudotinas padas nesusidėvėjo ir yra švarus.



Dėmesio!

Nenaudokite šepėčių, pasiekusių susidėvėjimo ribą. Ją rodo raudonų šerių kuokšto ilgis. Nenaudokite padėklų, kurie yra susidėvėję arba nešvarūs. Naudokite tik originalius TASKI įrankius. Nesilaikant šių nurodymų, valymo rezultatai gali būti nepakankami ir net gali būti pažeista danga.

- Mašina turi būti išjungta.

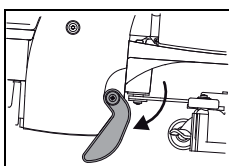

- Mašiną lėtai pastatykite ant pastatyto kojelės.

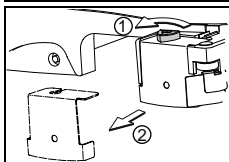

- Atsukite trikampį varžtą (1) ir nuimkite šepetėlių laikiklį (2).

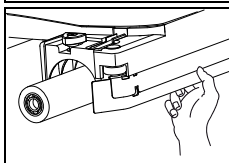

- Šepetėlį įkiškite į korpūsą.
- Dešiniąja ranka šepetėlį pakelkite į viršų, kad jis būtų išimamas per centrinę šešiabriaunę dalį, esančią šepetėlių korpuse.

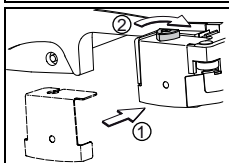

- Vėl uždėkite šepetėlių laikiklį (1) ir prisukite trikampį varžtą (2).

Siurbimo antgalio pritvirtinimas

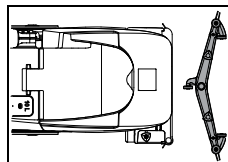

- Siurbimo antgalį statykite ant grindų, nukreipę į mašiną.



- Mašiną nukreipkite žemyn ir judėkite per siurbimo antgalį.



- Mašiną vėl padėkite ant grindų.

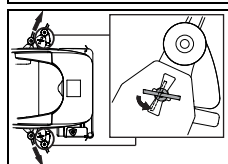

- Tam skirtose angose įstatykite tvirtinimo veržles.
- 90° pasukite tvirtinimo veržles.

Švaraus vandens rezervuaro pripildymas



Dėmesio!

Didžiausia leistina vandens temperatūra yra 60 °C / 140 °F.

„Diversey“ rekomenduoja naudoti šaltą vandenį, nes su grindimis susilietęs karštas vanduo iš karto perima grindų temperatūrą, todėl jo naudoti netikslinga.

- Mašina turi būti išjungta.
- Nuo švaraus vandens rezervuaro nuimkite guminį dangtelį.

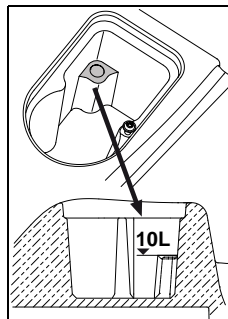

- Švaraus vandens rezervuarą pripildykite vandens iki didžiausio pripildymo aukščio.

- Guminį dangtelį vėl uždėkite ant švaraus vandens rezervuaro.

Dozavimas



Dėmesio!

Dirbant su cheminiais produktais, reikia mūvėti pirštines, nešioti apsauginius akinius ir atitinkamus (apsauginius) darbinius drabužius!

Pastaba.

Naudokite tik „Diversey“ rekomenduojamus cheminius produktus ir būtinai atsižvelkite į produktų informaciją.





Pavojus!

Naudojant netinkamus produktus (ypač, kurių sudėtyje yra chloro, rūgšties arba tirpiklių), galima susižeisti arba pažeisti mašiną.



Pastaba.

Tiksliam dozavimui naudokite dozavimo puodelio skalę.

Rezervuaro užpildymo lygio žymėjimas atitinka dozavimo puodelio žymėjimą. Dozavimo puodelyje nurodytas mašinos tipas!

Dozavimo pavyzdžiai:

Ant produkto pakuotės pateikta nuoroda		Rezervuaro tūris	Produkto kiekis vienam rezervuarui
0.25 %	25 ml naudojant 10 l vandens	10 l	0.25l
0,5 %	50 ml naudojant 10 l vandens	10 l	0.5 l

- Dozavimo indelį pripildykite tinkamu produktu ir jo turinį išpilkite į švaraus vandens rezervuarą. Kartokite procedūrą tol, kol pasieksite pageidaujamą dozę.
- Baigus dozuoti, dozavimo indelis lieka rezervuare.

Dozavimo variantas

- Supaprastintam ir greitam dozavimui galima naudoti ir dozavimo sistemas TASKI J-Flex arba QFM dozavimo sekciją. Dėl išsamesnės informacijos apie šias sistemas susisieki su Jūsų TASKI techninės priežiūros partneriu.

Pasiruošimas valyti



Dėmesio!

Nuo valomo paviršiaus pašalinkite visus daiktus (medienos, metalo dalis ir t. t.). Nes juos gali išmėtyti besisukantis įrankis ir sužaloti asmenis ir pažeisti aplinką.

Darbo pradžia



Dėmesio!

Dirbdami šia mašina, visada avėkite ne-slystančią avalynę ir nešiokite tinkamus darbinius drabužius!



Dėmesio!

Visų pirma susipažinkite su mašina, pirmuosius bandomuosius važiavimus bandydami atlikti laisvoje vietoje!

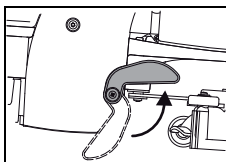

- Pakeldami statymo kojelę mašiną nustatykite darbinėje pozicijoje. *Pakeliant mašiną, statymo kojelę pakeliama spyruokliu.*

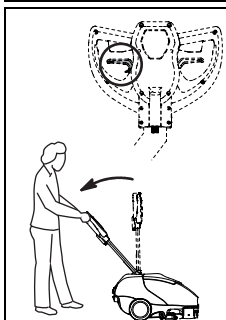

- Nuspauskite reguliavimo svirtį prie kreipiamosios rankenos ir lėtai nuleiskite kreipiamąjį strypą, kol rankos bus ištiestos (darbinė padėtis).

- Tuomet atleiskite reguliavimo svirtį ir kreipiamasis strypas užsifiksuos.

Rankinis programos paleidimas

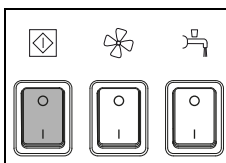

- Įjunkite mašiną (pagrindiniu jungikliu). *Užsidega jungiklio lemputė.*

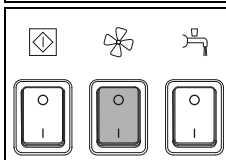

- Paspauskite siurbimo agregato jungiklį. *Užsidega jungiklio lemputė.*

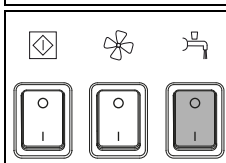

- Paspauskite valymo tirpalo jungiklį. *Užsidega jungiklio lemputė.*

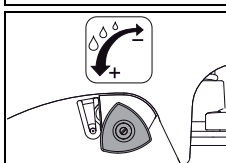

- Kiekio regulatoriumi atlikite valymo tirpalo dozavimą.

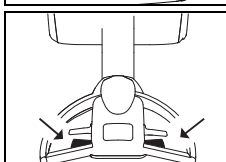

- Nuspauskite jungimo svirtį. *Taip įjungiama įrankio eiga.*

Valymo pradžia

Darbas su lanksčiu kreipiamuoju strypu

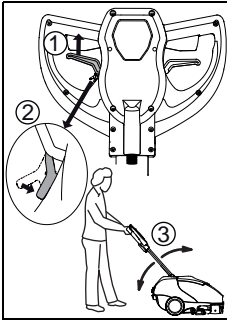

- Patraukite už reguliavimo svirties (1) ir įstatykite reguliavimo svirties fiksatorių (2).

Šio fiksatoriaus dėka kreipiamąjį strypą (3) galima laisvai judinti aukštyn ir žemyn. Iš naujo patraukus reguliavimo svirtį, galima atlaisvinti fiksatorių.

Darbas su šluostikliu

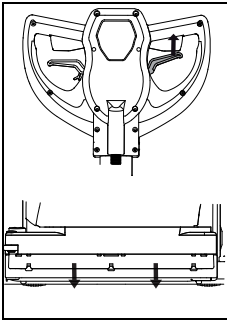

- Norėdami nuleisti šluostiklį, patraukite patvirtinimo svirtį.

Šluostiklis skirtas valyti po stalu ir suolais. Traukiant mašiną likęs vanduo nušluostomas, o stumiant pirmyn vėl išsiurbiamas.

Valymo metodas

Tiesioginis darbo metodas

Šveitimas ir siurbimas per vieną darbo etapą.

Netiesioginis darbo metodas

Valymo tirpalo nustatymas, šveitimas ir siurbimo daugelyje darbo etapų.



Pastaba.

Tikslią išsamesnę informaciją apie tiesioginius ir netiesioginius darbo metodus rasite atitinkamoje metodų kortelėje.

Dėl tikslesnės informacijos susisiekite su Jūsų TASKI klientų konsultantu.



Pastaba.

Tam tikromis aplinkybėmis, esant tam tikram grindų dangos / nešvarumų ir valymo produkto deriniui, gali būti sunkiau valdyti mašiną.

Valymo tirpalo pildymas



Dėmesio!

Jei dirbdami nenaudosite valymo tirpalo, galite pažeisti dangą.



Pastaba.

Bildantis garsas, sklindantis iš siurblio, reiškia, kad tuščias švaraus vandens rezervuarą.



Dėmesio!

Negalima ilgesnį laiką eksploatuoti sauso siurblio.

- Mašina turi būti išjungta.
- Nuimkite rezervuaro dangtį.
- Švaraus vandens rezervuarą pripildykite vandens, žr. 188 p.
- Dozavimo puodeliu įpilkite valymo produkto.
- Uždarykite rezervuaro dangtelį.

Purvino vandens rezervuaro ištuštinimas

Purvino vandens rezervuaras pilnas:

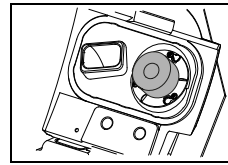

- jeigu purvino vandens rezervuaras pilnas, plūdė yra pritraukta prie siurbimo filtro.

Jus apie tai informuoja pakitęs garsas, padidėjęs siurbtuvo sūkių skaičius ir ant grindų liekantis vanduo.

- Ištuštinkite purvino vandens rezervuarą, žr. 191 p.

Gabenimas laiptais



Pastaba.

Gabenti laiptais galima tik dviese.

- Mašina turi būti išjungta (pagrindinis jungiklis).



Dėmesio!

Bet koks mašinos pakėlimas gali būti rizikingas!

Suklydus galima susižaloti arba pažeisti mašiną.



Dėmesio!

Prieš pakeliant būtina visiškai ištuštinti švaraus bei purvino vandens rezervuarus.

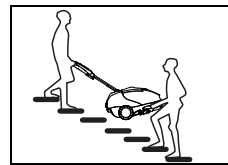

- Norėdami pakelti, suimkite mašiną siurbimo antgalio įduboje, o antrasis asmuo – už kreipiamosios rankenos.

Darbo pabaiga

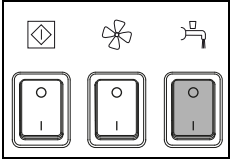

- Paspauskite valymo tirpalo jungiklį.
Nutrūksta valymo tirpalo tiekimas.

- Pavažiokite dar kelis metrus, kad išsiurbtumėte likusį purviną vandenį.
- Atleiskite jungimo svirtį.

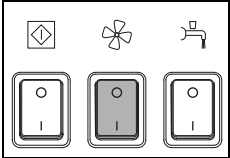

- Paspauskite siurbimo agregato jungiklį.
Siurbimo variklis išsijungia.

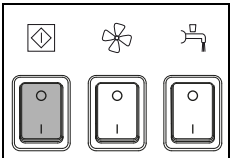

- Išjunkite mašiną (pagrindinis jungiklis) ir ištraukite kištuką iš kištuko lizdo.



Dėmesio!

Atliekant kitus ištuštinimo ir valymo etapus, mašina privalo būti išjungta (pagrindinis jungiklis).

Siurbimo antgalio nuėmimas ir valymas

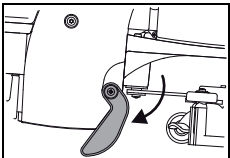

- Mašiną lėtai pastatykite ant pastatymo kojelės.

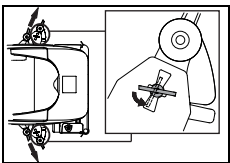

- Siurbimo antgalį nuimsite pasukdami fiksavimo varžtus.
- Išvalykite siurbimo antgalį šepėčiu po tekančiu vandeniu.



Pastaba.

Geriausias siurbimo rezultatas pasiekiamas naudojant švarias ir nepažeistas plokšteles!

Purvino ir švaraus vandens rezervuaro ištuštinimas ir valymas



Pastaba.

Utilizuoti purviną vandenį arba plovimo tirpalą būtina laikantis nacionalinių nuostatų.



Pastaba.

Ištuštindami purvino vandens rezervuarą laikykitės nuostatų dėl asmeninių valymo priemonių gamintojo priemonių.

Purvino vandens rezervuaro ištuštinimas

- Nuimkite rezervuaro dangtį.

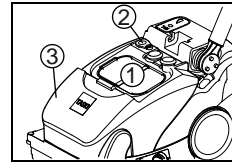

- Norėdami ištuštinti purvino vandens rezervuarą, išimkite stambių nešvarumų krepšį (1), pasukite dangtelį (2) ir iš mašinos išimkite rezervuarą.

Per tuštinimo (2) angą galite visiškai ištuštinti rezervuarą.

Švaraus vandens rezervuaro ištuštinimas

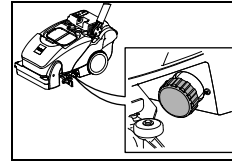

- Prieš ištuštinant švaraus vandens rezervuarą, atsukite filtrą.

Purvino vandens rezervuaro valymas

- Nuimkite rezervuaro dangtį.

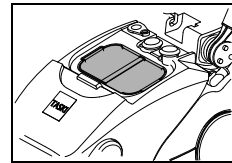

- Išimkite stambių purvo dalelių krepšį (geltonas) ir jį išvalykite.
- Jį kruopščiai išskalaukite po tekančiu vandeniu.

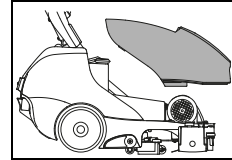

- Iš mašinos išimkite purvino vandens rezervuarą.
- Kruopščiai išplaukite purvino vandens rezervuarą švariu vandeniu.

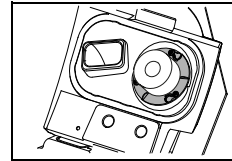

- Išimkite siurbimo filtrą (geltonas) ir purvą nuvalykite šluoste arba minkštu šepėčiu.

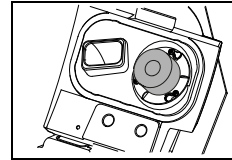

- Patikrinkite, ar tinkamai veikia plūdė.



Dėmesio!

Užsikimšus siurbimo filtrui, gali sumažėti siurbimo galia.

- Į mašiną vėl įstatykite purvino vandens rezervuarą.
- Vėl sumontuokite stambių purvo dalelių krepšį (geltonas) ir siurbimo filtrą.
- Vėl užsukite tuštinimo angos dangtelį ir įspauskite jį į angą, kol jis užsifikuos.

Švaraus vandens rezervuaro valymas

- Kruopščiai išplaukite švaraus vandens rezervuarą švari vandeniu.

Pabaigus darbus:

1. Rezervuarą gerai praskalaukite tik vandeniu:
Švaraus vandens rezervuarą pripildykite vandeniu. Mašiną pastumkite ant grindyse sumontuoto išleidimo vamzdžio arba kitos tinkamos vietos. Įjunkite įrankių agregatą ir visą sistemą išskalaukite vandeniu.
Po to, išsukę filtrą, visiškai ištuštinkite švaraus vandens rezervuarą.

Periodiškai:

2. Valymas chloro tabletėmis:
Visą švaraus vandens rezervuarą pripildykite švari vandeniu. Chloro tabletes dėkite, laikydamiesi gamintojo nurodymų. Įjunkite įrankių agregatą ir visą sistemą maždaug 30 s skalaukite chloro tirpalu. Po to 45–60 min tirpalui leiskite įsigerti švaraus vandens rezervuare.
3. Baigiamieji darbai:
Išsukę filtrą, visiškai išleiskite chloro tirpalą. Po to filtrą įsukite į filtro korpusą. Švari vandeniu iki pusės pripildykite švaraus vandens rezervuarą. Įjunkite įrankių agregatą ir visą sistemą išskalaukite švari vandeniu. Gerai išskalaukite švaraus vandens rezervuarą. Iš švaraus vandens rezervuaro išleiskite likusį vandenį. Po to filtrą įsukite į filtro korpusą. Palikite neužsuktą rezervuaro dangtelį ir leiskite išdžiūti švaraus vandens rezervuarui.



Pavojus!

Į chloro tirpalą nepilkite jokių valymo priemonių. Gali susidaryti AOX (absorbuojami organiniai halogenų junginiai). Jie yra kenksmingi aplinkai ir nuodingi.



Dėmesio!

Niekada chloro tablečių nedėkite į rūgštų tirpalą. (Chloro dujų susidarymas) Būtinai instrukuokite personalą! Kalkių šalinimas tik esant poreikiui, niekada papildomai nenaudokite chloro tablečių!



Dėmesio!

Chloro tabletes laikykite saugiu atstumu nuo rūgščių produktų. Būtinai instrukuokite personalą!

Siurbimo žarnos valymas

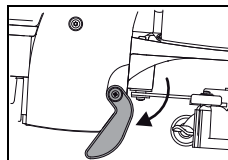

- Mašiną lėtai pastatykite ant pastatymo kojelės.
- Nuimkite rezervuaro dangtį.
- Išimkite purvino vandens rezervuarą ir siurbimo antgalį.



- Iš laikiklio išimkite siurbimo žarną ir nustatykite vertikaliaje padėtyje.
- Tekančiu vandeniu išvalykite siurbimo žarną, kad būtų išskalauti nešvarumai.

Pastaba.



Siurbimo žarna nėra pažymėta geltona spalva, bet svarbu, kad ji būtų išvalyta po kiekvieno valymo.

Taip neleidžiama susidaryti kamščiams siurbimo žarnoje.

Švaraus vandens rezervuaro filtro valymas

Pastaba.



Pasibaigus kiekvienam darbui, išvalykite švaraus vandens rezervuaro filtrą.

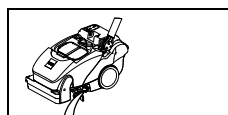

- Atsukite švaraus vandens rezervuaro filtrą ir jį išimkite.
- Jį kruopščiai išskalaukite švari vandeniu.

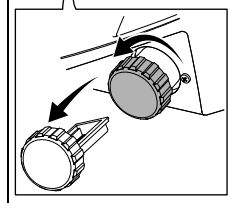

Įrankių nuėmimas ir valymas

Pastaba.



Įrankius valykite pabaigę kiekvieną valymo darbą.

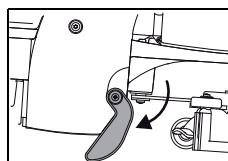

- Mašiną lėtai pastatykite ant pastatymo kojelės.

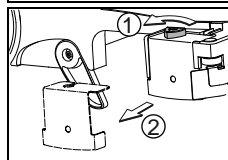

- Atsukite trikampį varžtą (1) ir nuimkite šepetėlių laikiklį (2).

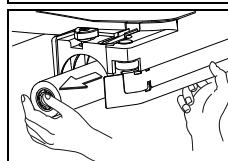

- Šepetėlį ištraukite iš korpuso.

- Šepetėlį nuplaukite po tekančiu vandeniu.

Vandens skirstytuvo valymas

Pastaba.



Įrankius valykite pabaigę kiekvieną valymo darbą.

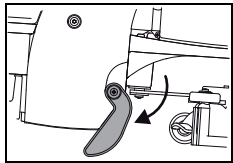

- Mašiną lėtai pastatykite ant pastatymo kojelės.

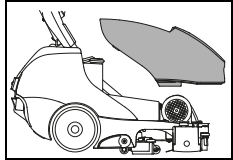

- Iš mašinos išimkite purvino vandens rezervuarą.

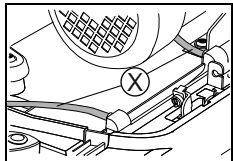

- Nuo vandens skirstytuvo dangtelio nuimkite žarnas.

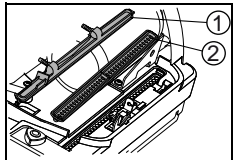

- Nuimkite dangtelį (1) ir vandens skirstytuvą (2).
- Dangtelį (1) ir vandens skirstytuvą (2) nuplaukite po tekančiu vandeniu.

Mašinos valymas



Dėmesio!

Niekada nevalykite mašinos aukšto slėgio valytuvu arba vandens srove.

Į mašiną įsiskverbęs vanduo gali smarkiai pažeisti mechanines arba elektrines dalis.

- Mašiną šluostykite drėgna šluoste.

(Nenaudojamos) mašinos laikymas / pastatymas

Pastaba.



Mašina turi būti išjungta (pagrindinis jungiklis).

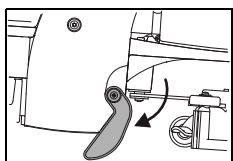

- Mašiną laikykite ant statymo kojelės ir atidarykite rezervuaro dangtelį. Nuėmus dangtį, rezervuaras gali džiūti. Taip galite išvengti pelėsio ir nemalonaus kvapo atsiradimo.

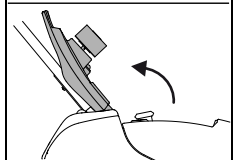

Dėmesio!

Mašinos niekada nelaikykite su išsikrovusiomis baterijomis. Baterijos gali būti nepataisomai sugadintos.

Techninė ir kita priežiūra

Kad mašina veiktų nepriekaištingai ir ilgai, reikia pasirūpinti jos technine priežiūra.



Dėmesio!

Galima naudoti tik originalias TASKI dalis, nes kitaip nustoja galioti visi garantijos ir atsakomybės reikalavimai!

Ženklų paaiškinimas

◇ = kiekvieno valymo pabaigoje, ◇◇ = kiekvieną savaitę, ◇◇◇ = kiekvieną mėnesį, ⊗ = techninės priežiūros lempuotė

Veiksmas	◇	◇◇	◇◇◇	⊗	Puslapis
Purvino ir švaraus vandens rezervuaro ištuštinimas ir valymas	•				191
Patikrinkite, ar nesusitėpė siurbimo filtrai; prireikus, juos išvalykite.	•				
Valyti visas geltona spalva pažymėtas dalis	•				
Nuvalykite įrankius.	•				192
Nuvalykite siurbimo antgalį, patikrinkite, ar nesusidėvėjo plokštelės; prireikus, jas pakeiskite.	•				191
Mašiną nuvalykite drėgna šluoste	•				193
Nuvalykite rezervuaro dangčio tarpiklį, patikrinkite, ar jis neištrūkęs; prireikus, jį pakeiskite.	•				

Techninės priežiūros intervalas

TASKI mašinos yra vertingos mašinos; jų saugą tikrina gamyklos darbuotojai ir įgaliotieji vertintojai. Ilgiau naudojami elektriniai ir mechaniniai komponentai dėvisi ir sensta.

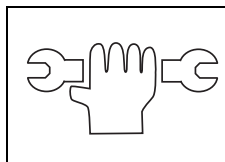

- Siekiant užtikrinti saugų eksploatavimą ir tinkamą naudojimą, išsižiebus techninės priežiūros rodmeniui, (gamyklinis nustatymas yra 250 darbo valandos) arba kartą per metus būtina atlikti techninę priežiūrą.

Pastaba.



Jeigu keliama išskirtiniai reikalavimai ir (arba) nepakanka techninės priežiūros, būtini trumpesni intervalai.

Techninės priežiūros centras

Kreipdamiesi į mus dėl veikimo trikties arba užsakymo, visada nurodykite tipo pavadinimą ir mašinos numerį.

Šiuos duomenis rasite mašinos įmonės lentelėje. Paskutiniame šios naudojimo instrukcijos puslapyje rasite artimiausio „TASKI“ techninės priežiūros partnerio adresą.

Siurbimo antgalio plokštelių keitimas

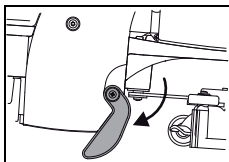

- Mašiną lėtai pastatykite ant pastatymo kojelės.

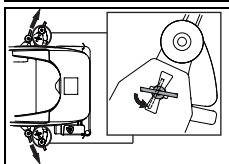

- Siurbimo antgalį nuimsite pasukdami fiksavimo varžtus.

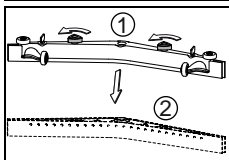

- Atsukite trikampius varžtus (1) ir ištraukite plokštelių korpusą (2) iš purkštukų korpuso.

Šluostiklio plokštelių keitimas

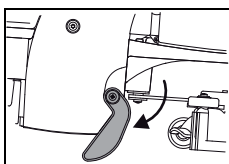

- Mašiną lėtai pastatykite ant pastatymo kojelės.

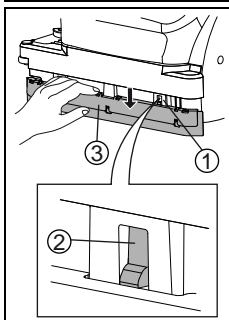

- Ranka šluostiklį paspauskite žemyn, kol pasirodys dangteliui skirtas spaustukas (1).
- Spaustuko mygtuką (2) pastumkite atgal, kol bus galima nuimti dangtelio plokštę (3).

- Pakeiskite arba apskukite plokštelę.
- Dabar vėl sumontuokite dangtelio plokštę (3). Atkreipkite dėmesį, kad teisingai užsifikuotų spaustuko mygtukas (2).



Dėmesio!

Pavojus susižeisti užstrigus pirštams!

Triktys

Triktis	Galima priežastis	Trikties šalinimas	Puslapis
Nepasirinkta jokia mašinos funkcija	Kištukas neįjungtas į tinklo lizdą.	• Įkiškite kištuką į tinklo lizdą.	
	Išjungtas pagrindinis jungiklis	• Įjunkite mašiną	187
	Tinklo kištuko arba kabelio gedimas	• Susisiekite su techninės priežiūros partneriu.	
Nepavyksta išjungti įrankių agregato arba siurbimo agregato.	Klaida elektronikoje arba valdymo skydelyje.	• Išjunkite mašiną (pagrindiniu jungikliu) ir ištraukite kištuką iš tinklo lizdo. • Susisiekite su techninės priežiūros partneriu.	187
Nesisuka šepetys.	Mašinos perkrova, suveikė automatinis išjungiklis	• Atleiskite ir vėl nuspauskite įjungimo rankeną	187
	Variklis sukasi, o įrankis – ne.	• Įtrūko pavaros diržas. • Susisiekite su techninės priežiūros partneriu.	
Prastai siurbiamas. Grindys lieka šlapios. Purvinas vanduo nesiurbiamas	Neįjungtas siurbimo agregatas.	• Paspauskite siurbimo agregato mygtuką.	187
	Plūdė uždaro siurbimo agregato įleidimo angą (purvino vandens rezervuaro perpildymo apsauga)	• Patikrinkite, ar ne prisipildęs purvino vandens rezervuaras • Patikrinkite, ar gerai veikia plūdė	187
	Neužmata siurbimo žarna.	• Užmaukite siurbimo žarną.	188
	Siurbimo antgalis nesiekia žemės.	• Patikrinkite, ar gerai veikia siurbimo antgalio pakaba.	188
	Susidėvėjo plokštelės.	• Pakeiskite plokšteles.	194
	Užsikimšo žarna arba antgalis, (pvz., medžio gabalėliais, medžiagų likučiais).	• Pašalinkite svetimkūnius.	
	Užsikimšo siurbimo filtras.	• Pašalinkite svetimkūnius.	187
	Patikrinkite, ar rezervuaro dangčio tarpiklis yra švarus ir be įtrūkimų	• Nuvalykite tarpiklį arba pakeiskite esant defektui	
	Pilnas stambių nešvarumų krepšys	• Išimkite stambių nešvarumų krepšį • Ištuštinkite stambių nešvarumų krepšį ir išplaukite po tekančiu vandeniu.	
Nepakanka tiekiamo valymo tirpalo kiekio.	Tuščias valymo tirpalo rezervuaras (švaraus vandens rezervuaras).	• Patikrinkite valymo tirpalo rezervuarą (švaraus vandens rezervuarą) ir pripilkite vandens.	190
	Užsikimšęs švaraus vandens rezervuaro filtras	• Švaraus vandens rezervuaro filtro valymas	192
	Išjungtas valymo tirpalo mygtukas.	• Paspauskite valymo tirpalo mygtuką.	187
Iš mašinos bėga putas arba skystis	Plūdė veikia netinkamai	• Išjunkite siurbimo agregatą • Patikrinkite plūdės veikimą	

LT

Techninė informacija

Mašina	350E		
Darbinis plotis	38		cm
Siurbimo antgalio plotis	53		cm
Matmenys (ilgis x plotis x aukštis)	79 x 45 x 43		cm
Didžiausias parengtos darbui mašinos svoris	46		kg
Vardinė įtampa	220–240 V~	100–120 V~	AC
Dažnis	50	60	Hz
Vardinė galia	1100		W
Švaraus vandens rezervuaro vardinė talpa + / - 5 %	10		l

Vertės nustatytos pagal IEC 60335-2-72		
Triukšmo lygis, LpA	72	dB(A)
Nesaugumas, KpA	2.5	dB(A)
Bendroji vibracijos vertė	< 2.5	m/s ²
Nesaugumas, K	0,25	m/s ²
Apsauga nuo purslų	IPX3	
Apsaugos klasė	I	

Priedai

Nr.	Prekė
7516863	Apvalus šepetys, standartinis, 38 cm
7516864	Apvalus šepetys, kietas, 38 cm
7518532	Pluoštinis apvalus apatinis šepetys

Vežimas



Pastaba.

Nešti mašiną galima tik dvieme.



Dėmesio!

Bet koks mašinos pakėlimas gali būti rizikingas!

Suklydus galima susižaloti arba pažeisti mašiną.



Dėmesio!

Prieš pakeliant būtina visiškai ištuštinti švaraus bei purvino vandens rezervuarus.

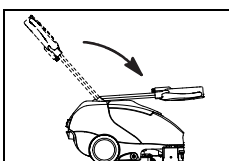

- Patraukite reguliavimo svirtį ir nulenkite kreipiamąjį strypą į priekį, paguldami jį ant rezervuaro dangčio.

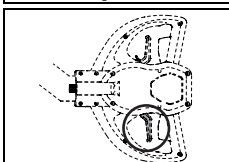

- Tuomet atleiskite reguliavimo svirtį ir kreipiamasis strypas užsifiksuos.

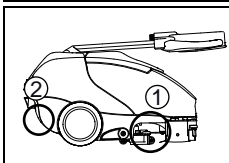

- Norėdami pakelti, suimkite mašiną siurbimo antgalio įduboje (1), o antrasis asmuo – galinio dangčio įduboje (2).



Pastaba.

Mašiną vežkite stačiai.



Pastaba.

Atkreipkite dėmesį, kad mašina transporto priemonėje būtų pritvirtinta ir užfiksuota.

Šalinimas



Pastaba.

Nebenaudojamą mašiną ir jos priedus reikia atiduoti profesionaliai pašalinti pagal nacionalines nuostatas. Susitarus jums gali padėti „Diversey“ techninės priežiūros partneris.

Mašinos matmenys

Matmenys nurodyti centimetrais!

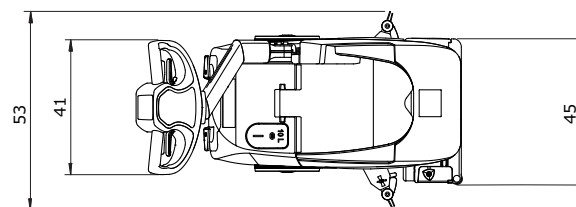
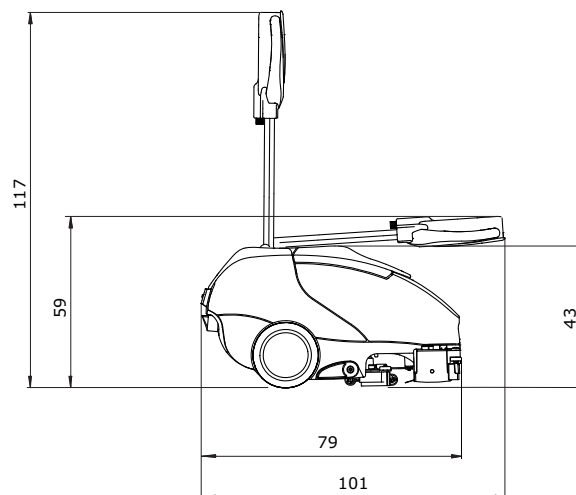

Lietošanas instrukcijas tulkojums no oriģinālvalodas



UZMANĪBU!

Pirms pirmās palaišanas obligāti izlasiet instrukciju un drošības norādes.

Rūpīgi uzglabājiet šo lietošanas instrukciju ērti pieejamā vietā, lai to varētu izmantot jebkurā laikā.

Apzīmējumu skaidrojums



Brīdinājums!

Apzīmējums svarīgiem norādījumiem, kuru neievērošana var izraisīt apdraudējumu personām un/vai lielus materiālos zaudējumus!



Uzmanību!

Apzīmējums svarīgiem norādījumiem, kuru neievērošana var izraisīt traucējumus un materiālos zaudējumus!



Norāde!

Apzīmējums svarīgai informācijai attiecībā uz saimniecisko izmantošanu. Šīs informācijas neievērošanas gadījumā var rasties traucējumi!

Apzīmējums pareizai darbu veikšanas secībai.

Satura rādītājs

Drošības norādes	198
Tīršanas līdzekļi	200
Papildu dokumentācija	200
Uzbūves pārskats	201
Pirms palaišanas	202
Darba uzsākšana	203
Darba beigšana	205
Serviss, apkope un kopšana	207
Traucējumi	209
Tehniskā informācija	210
Piederumi	210
Transportēšana	211
Uzturēšana	211
Iekārtas izmēri	211

Atbilstoša izmantošana

Šīs iekārtas ir paredzētas profesionālai izmantošanai (piemēram, viesnīcās, skolās, slimnīcās, ražotnēs, tirdzniecības centros, sporta hallēs u. c.). Iekārtas ir paredzētas cieto grīdas segumu mitrajai uzkopšanai, stingri ievērojot šo lietošanas instrukciju, . Tās ir paredzētas izmantošanai tikai iekštelpās.



Uzmanību!

Iekārtu nedrīkst izmantot pulēšanai, eļļošanai, vaska uzklāšanai, paklāju tīrīšanai un putekļu sūkšanai. Atbildība par parketa un lamināta mitro tīrīšanu ar šo iekārtu jāuzņemas darbu veicējam.



Brīdinājums!

Veicot iekārtas modifikācijas, kuras nav apstiprinājis uzņēmums Diversey, tiek zaudēta drošības garantija un CE atbilstība. Ja iekārta tiek izmantota neatbilstoši paredzētajiem mērķiem, var tikt nodarīts kaitējums cilvēkiem, iekārtai un darba vietei. Šajos gadījumos tiek anulētas visas garantijas un noraidītas iespējamās prasības.

Drošības norādes

TASKI iekārtu koncepcija un uzbūve atbilst attiecīgo EK direktīvu par darba drošību un veselības aizsardzību pamatprasībām, un tādēļ tās ir marķētas ar CE zīmi.



Brīdinājums!

Iekārtu drīkst izmantot tikai personas, kuras ir pienācīgi instruētas par tās izmantošanu vai pierādījušas savas spējas tās ekspluatācijā, un kuras ir saņēmušas nepārprotamu uzdevumu izmantot šo iekārtu.



Brīdinājums!

Iekārtu nedrīkst lietot personas ar nepilnīgām fiziskajām, uztveres vai garīgajām spējām vai personas bez pietiekamas pieredzes un zināšanām, tostarp bērni.

Neatstājiet bērņus bez uzraudzības, lai nodrošinātu, ka viņi nespēlējas ar iekārtu.



Brīdinājums!

Iekārtu aizliegts izmantot telpās, kur tiek uzglabātas vai izmantotas sprādzienbīstamas vai viegli uzliesmojošas vielas (piemēram, benzīns, šķīdinātāji, šķidrās kurināmais, putekļi utt.).

Iekārtas elektriskās vai mehāniskās daļas var izraisīt šo vielu aizdegšanos.



Brīdinājums!

Iekārtu aizliegts izmantot indīgu, veselībai bīstamu, kodīgu vai kairinošu vielu (piemēram, bīstamu putekļu utt.) uzsūkšanai. Filtrēšanas sistēma šāda veida vielas neaiztur pietiekami efektīvi.

Nav iespējams izslēgt iespēju, ka tiek nodarīts kaitējums lietotāja un trešo personu veselībai.

**Brīdinājums!**

Darba laikā ņemiet vērā darba zonas īpatnības, kā arī iespējamo trešo personu un bērnu atrašanos tajā. Īpaši svarīgi samazināt kustības ātrumu nepārredzamu vietu, piemēram, durvju vai pagriezienu zonā.

**Brīdinājums!**

Ar šo iekārtu aizliegts transportēt citas personas un priekšmetus.

**Brīdinājums!**

Ja ir radies iekārtas darbības traucējums, defekts, vai ir notikusi sadursme vai kritiens, iekārta pirms atkārtotas iedarbināšanas obligāti ir jāpārbauda kvalificētam tehnikim. Tas jāveic arī tad, ja iekārta bijusi atstāta ārā, iegremdēta ūdenī vai pakļauta mitruma iedarbībai.

**Brīdinājums!**

Ja tiek bojātas drošības nodrošināšanai nepieciešamās detaļas, piemēram, instrumentu pārsegs, strāvas kabelis vai pārsegi, kas nodrošina piekļuvi strāvu vadošajām detaļām, iekārtas lietošana nekavējoties ir jāpārtrauc!

**Brīdinājums!**

Iekārtu aizliegts novietot vai uzglabāt uz slīpas virsmas.

**Brīdinājums!**

Veicot jebkurus darbus saistībā ar iekārtu, tā ir jāizslēdz.

**Brīdinājums!**

Iekārtu nedrīkst izmantot telpā, kura ir pakļauta elektromagnētiskam starojumam (elektriskajam smogam).

**Brīdinājums!**

Iekārtu nedrīkst izmantot, ja pamatnes slīpums >2%.

Strādājot uz slīpas virsmas, strauja virziena maiņa var ietekmēt iekārtas stabilitāti un tādēļ ir aizliegta. Negadījuma risks.

**Uzmanību!**

Iekārta ir jāaizsargā pret neatļautu lietošanu. Pirms atstājat iekārtu, novietojiet to slēgtā telpā.

**Uzmanību!**

Iekārtu drīkst izmantot un uzglabāt sausā, no putekļiem tīrā vietā, kur gaisa temperatūra ir robežās no +10 līdz +35 grādiem.

**Uzmanību!**

Iekārtas mehānisko un elektrisko mehānismu remontdarbus drīkst veikt tikai kvalificēts speciālists, kurš ir iepazinies ar visiem šeit minētajiem būtiskajiem drošības norādījumiem.

**Uzmanību!**

Atļauts izmantot tikai tādus instrumentus (sukas, sūkļus vai tml.), kuri kā iekārtas piederumi ir minēti šajā lietošanas instrukcijā vai kurus iesaka izmantot TASKI konsultanti. Citu darbarīku izmantošana var ietekmēt iekārtas drošību un darbību.

**Uzmanību!**

Jāievēro nacionālie personu aizsardzības un negadījumu novēršanas tiesību akti, kā arī ražotāja norādes par tīrīšanas līdzekļu izmantošanu.

**Uzmanību!**

Aizliegts ar mitrām rokām atvienot vai pievienot tīkla kontaktdakšu.

**Uzmanību!**

Pārbaudiet, vai uz modeļa datu plāksnītes norādītais nominālais spriegums atbilst lietojamajam spriegumam!

**Uzmanību!**

Rīkojieties piesardzīgi, jo tīkla kabeli var saspīest, saraut ar rotējošiem instrumentiem (sukām, sūkļiem vai tml.) vai sabojāt ar karstumu, eļļu un asām malām!

**Uzmanību!**

Ja no iekārtas izplūst putas vai šķidrums, nekavējoties izslēdziet sūcēju.

**Uzmanību!**

TASKI iekārtas un ierīces ir izstrādātas tā, lai saskaņā ar esošajām zinātniskajām nostādnēm to radītā trokšņa un vibrāciju dēļ netiktu apdraudēta veselība.

Skatīt tehnisko informāciju 210. lappusē.

Tīrīšanas līdzekļi



Norāde!

TASKI iekārtas ir konstruētas tā, lai, izmantojot TASKI tīrīšanas līdzekļus, tiktu sasniegti vislabākie tīrīšanas rezultāti. Citu ražotāju tīrīšanas līdzekļi var radīt darbības traucējumus vai iekārtas un darba vides bojājumus.

Tādēļ iesakām izmantot tikai TASKI tīrīšanas līdzekļus.

Uz traucējumiem, kas radušies neatbilstošu tīrīšanas līdzekļu izmantošanas dēļ, neattiecas garantijas saistības.

Lai saņemtu precīzāku informāciju, sazinieties ar savu TASKI servisa nodrošinātāju.

Papildu dokumentācija



Norāde!

Iekārtas elektriskā shēma ir atrodama rezerves daļu sarakstā.

Ja ir nepieciešama papildu informācija, sazinieties ar klientu apkalpošanas dienestu.

Uzbūves pārskats

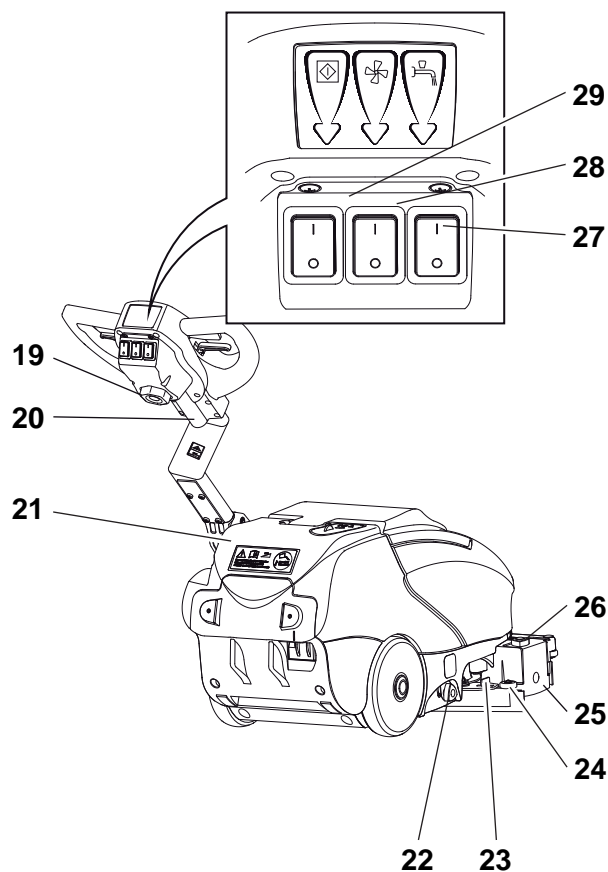
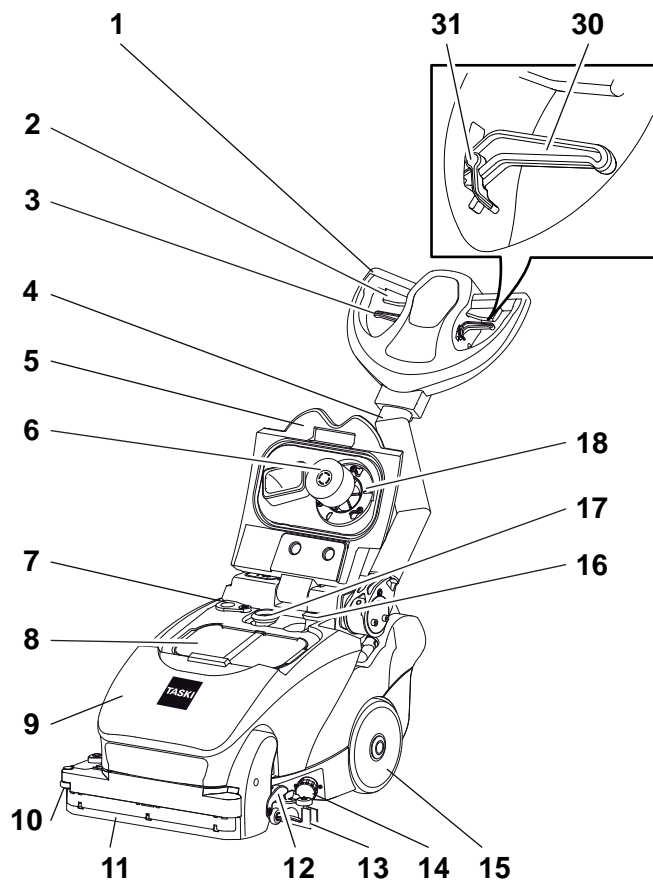

- 1 Braukšanas rokturis
- 2 Slēgsvira (IESLĒGT/IZSLĒGT motoru)
- 3 Tīrītāja vadības svira
- 4 Vadības stienis
- 5 Tvertnes vāks
- 6 Pludiņš
- 7 Iztukšošanas atvere
- 8 Rupjo nefīrumu grozs
- 9 Netīrā ūdens tvertne
- 10 Sānu amortizācijas riteņi
- 11 Tīrītājs
- 12 Novietošanas balsts
- 13 Sūcēja sprausla
- 14 Tīrā ūdens tvertnes filtrs
- 15 Pārvietošanas riteņi
- 16 Turbīnas šļūtene
- 17 Sūcējšļūtene
- 18 Sūcēja filtrs
- 19 Barošanas kabelis
- 20 Elektrības un vadības padeves kabeli
- 21 Tīrā ūdens tvertne
- 22 Ūdens padeves regulators
- 23 Bloķēšanas sviras sūcējsprausla
- 24 Amortizācijas riteņi
- 25 Sukas staķis
- 26 Trijstūrveida rokturis sukas staķa regulēšanai
- 27 Tīrīšanas šķīduma slēdzis
- 28 Sūcējagregāta slēdzis
- 29 Galvenais slēdzis IESLĒGT/IZSLĒGT
- 30 Vadības stieņa slīpuma iestatīšanas svira
- 31 Regulēšanas sviras fiksators (brīvai vadības stieņa kustīšanai)

Pirms palaides

Darbarīku izmantošana

Pirms izmantošanas pārbaudiet:

- birste nedrīkst būt īsāka par 1 cm, kas vizuāli ir redzams pēc sarkanā marķiera (birstes kūlītis);
- pirms izmantošanas – sūkļa nolietojuma un tīrības pakāpi.



Uzmanību!

Neizmantojiet birstes, kuru nodilums sasniedz robežatzīmi. Tas redzams pēc sarkanā suku kūlīša garuma. Neizmantojiet sūkļus, kas ir nolietoti vai netīri. Izmantojiet tikai oriģinālos TASKI instrumentus. Šīs prasības neievērošana var pasliktināt tīrīšanas rezultātus vai pat izraisīt klājumu bojājumus.

- Iekārtai jābūt izslēgtai.

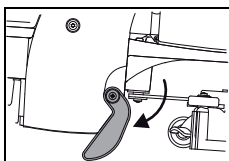

- Nostatiet iekārtu uz novietošanas balsta.

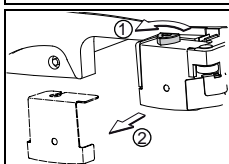

- Noskrūvējiet trijstūrveida rokturi (1) un izņemiet suku stātvīcu (2).

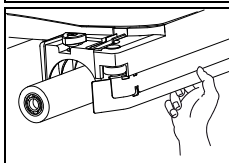

- Ievietojiet suku suku korpusā.
- Ar labo roku piespiediet suku uz augšu tā, lai tā nostiprinātos suku korpusa sešstūrveida stiprinājumā.

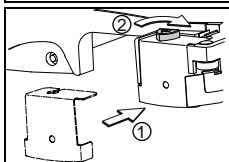

- Piestipriniet atpakaļ suku stātvīcu (1) un pieskrūvējiet trijstūrveida rokturi (2).

Sūcēja sprauslas montāža

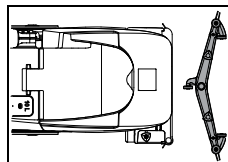

- Novietojiet sūcēja sprauslu uz grīdas pret iekārtu vērsta stāvoklī.



- Sasveriet iekārtu atpakaļ un ripiniet to pāri sūcēja sprauslai.



- Novietojiet iekārtu atpakaļ uz grīdas.

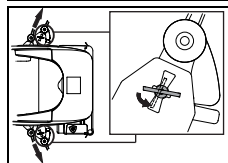

- Ievietojiet bloķēšanas uzgriežņus tiem paredzētajās spraugās.
- Pagrieziet bloķēšanas uzgriežņus par 90°.

Tīrā ūdens tvertnes uzpildīšana



Uzmanību!

Ūdens temperatūra nedrīkst būt augstāka par 60 °C/140 °F.

Diversey iesaka izmantot aukstu ūdeni, jo karsts ūdens, saskaroties ar grīdu, uzreiz atdziest, nesniedzot nekādas priekšrocības.

- Iekārtai jābūt izslēgtai.
- Noņemiet tīrā ūdens tvertnes gumijas vāciņu.

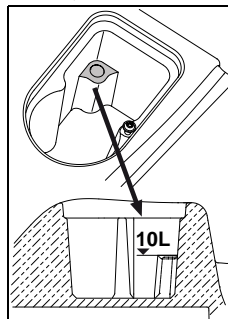

- Ielejiet ūdeni tīrā ūdens tvertnē līdz maksimāli pieļaujamajai daudzuma atzīmei.

- Uzlieciet gumijas vāciņu atpakaļ uz tīrā ūdens tvertnes.

Dozēšana



Uzmanību!

Rīkojoties ar ķīmikālijām, jāvalkā cimdi, aizsargbrilles un atbilstošs (aizsargājošs) darba apģērbs!



Norāde!

Izmantojiet tikai Diversey ieteiktās ķīmikālijas un obligāti ievērojiet norādījumus par tām.



Brīdinājums!

Izmantojot neatbilstošus (tostarp hloru, skābi vai šķīdinātājus saturošos) līdzekļus, var rasties veselības apdraudējumi, kā arī tikt nodarīti neatgriezeniski iekārtas bojājumi.



Norāde!

Precīzai dozēšanai izmantojiet skalu uz dozēšanas trauciņa.
Uzpildes līmeņa marķējums uz tvertnes atbilst marķējumam dozēšanas trauciņā.
Dozēšanas trauciņā ir norādīts arī iekārtas tips!

Dozēšanas piemēri:

Dati uz izstrādājuma iepakojuma		Tvertnes ietilpība	Izstrādājuma daudzums uz tvertnes tilpumu
0,25%	25 ml uz 10 l ūdens	10l	0,25l
0,5%	50 ml uz 10 l ūdens	10 l	0,5 l

- Piepildiet dozēšanas trauciņu ar piemērotu tīrīšanas līdzekli un ielejiet to tīrā ūdenī. Atkārtojiet šo procedūru, līdz ir izveidots vēlāmās koncentrācijas šķīdums.
- Pēc dozēšanas pabeigšanas atstājiet dozēšanas trauciņu tvertnē.

Dozēšanas iespējas

- Vienkāršākai un ātrākai dozēšanai Jūs varat izmantot arī TASKI J-Flex dozēšanas sistēmu, vai arī QFM-Dosierstation.
- Lai saņemtu plašāku informāciju, sazinieties ar savu TASKI servisa nodrošinātāju.

Priekštīrīšana



Uzmanību!

Atbrīvojiet tīrāmo virsmu no iespējamajiem priekšmetiem (koka, metāla detaļas).
Rotējošais instruments var izsviest minētos priekšmetus un nodarīt kaitējumu personām un videi.

Darba uzsākšana



Uzmanību!

Strādājot ar šo iekārtu, pastāvīgi jāvalkā drošības apavi un pielāgots darba apģērbs!



Uzmanību!

Vispirms pierodiet pie iekārtas, pirmo reizi braucot pa pietiekami brīvu vietu.

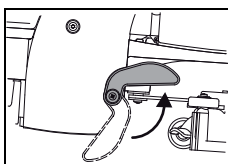

- Iestatiet iekārtu darba stāvoklī, paceļot novietošanas balstu.

Paceļot mašīnu, ar atsperes palīdzību tiek paceļts novietošanas balsts.

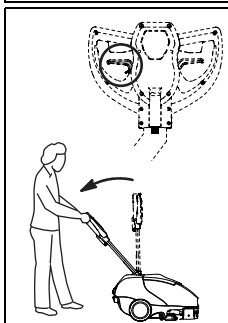

- Pagrieziet vadības roktura regulēšanas sviru un lēnām bīdiet vadības stienis lejup, līdz rokas ir izstieptas (darba pozīcija).

- Atlaidiet regulēšanas sviru, un vadības stienis tiek fiksēts.

Programmas manuāla palaišana

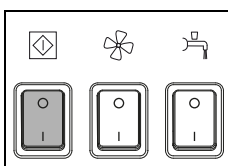

- Ieslēdziet iekārtu (galvenais slēdzis).
Slēdzis iedegas.

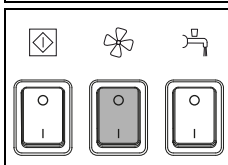

- Piespiediet sūcējagregāta slēdzi.
Slēdzis iedegas.

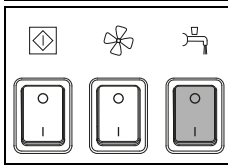

- Piespiediet tīrīšanas šķīduma slēdzi.
Slēdzis iedegas.

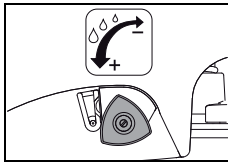

- Noregulējiet tīrīšanas šķīduma padevi.

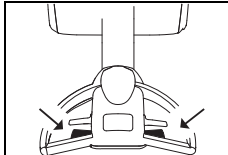

- Piespiediet slēgsviru.
Tādējādi tiek iedarbināts instruments.

Tīrīšanas uzsākšana

Darbs ar regulējamu vadības stieni

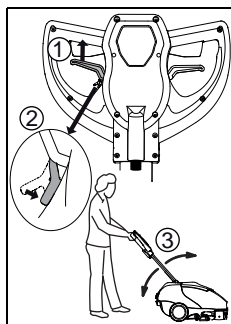

- Pavelciet regulēšanas sviru (1) un ievietojiet to regulēšanas sviras fiksatorā (2).

Fiksācijas laikā vadības stienis (3) var tikt brīvi kustināts. Vēlreiz pavelkot regulēšanas sviru, fiksācija tiek atbloķēta.

Darbs ar tīrītāju

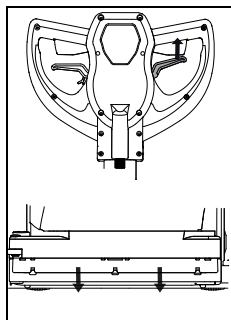

- Pavelciet vadības sviru, lai nolaistu tīrītāju.

Tīrītājs vispārīgi paredzēts tīrīšanai zem galdiem un soliēm. Tādējādi atlikušais ūdens, velkot iekārtu atpakaļ, tiek izliets un, braucot to uz priekšu, atkal uzsūks.

Tīrīšanas metode

Tiešā darba metode

Tīrīšana ar suku un nosūkšana vienā darba piegājenā.

Netiešā darba metode

Tīrīšanas līdzekļa uzklāšana, tīrīšana ar suku un nosūkšana tiek veikta vairākos darba piegājenos.



Norāde!

Precīzāka informācija par tiešo un netiešo darba metodi ir sniegta attiecīgajā metodes kartītē.

Lai saņemtu precīzāku informāciju, sazinieties ar savu TASKI klientu konsultantu.



Norāde!

Iespējams, ka iekārtas vadāmību var ietekmēt īpaši grīdas seguma/netīrumu un tīrīšanas preparāta savstarpējās iedarbības radītie apstākļi.

Tīrīšanas šķīduma papildināšana



Uzmanību!

Strādājot bez tīrīšanas šķīduma ir iespējami seguma bojājumi.



Norāde!

Graboša skaņa sūknī liecina, ka tīrā ūdens tvertne ir tukša.



Uzmanību!

Sūknis nekādā gadījumā nedrīkst darboties tukšgaitā ilgāku laiku.

- Iekārtai jābūt izslēgtai.
- Atveriet tvertnes vāku.
- Piepildiet tīrā ūdens tvertni ar ūdeni, skatiet 202. lappusi.
- Pievienojiet tīrīšanas preparātu, izmantojot dozēšanas trauciņu.
- Aizveriet tvertnes vāku.

Netīrā ūdens tvertnes iztukšošana

Netīrā ūdens tvertne ir pilna:

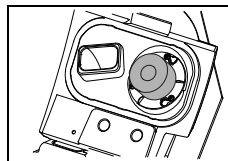

- ja netīrā ūdens tvertne ir pilna, pie sūcēja filtra tiek piesūks pludiņš.

Uz to norāda sūcēja apgriezienu skaita palielināšanās izraisītas skaņas izmaiņas un uz grīdas palicis ūdens.

- Iztukšojiet netīrā ūdens tvertni, sk. 205. lappusi.

Pārvietošana pa kāpnēm

Norāde!



Pārvietošanu pa kāpnēm parasti drīkst veikt tikai divatā.

- Iekārtai jābūt izslēgtai (galvenais slēdzis).



Uzmanību!

Jebkāda iekārtas celšana ir riskanta! Neveiksmīgs solis var izraisīt personu traumas un iekārtas bojājumus.



Uzmanību!

Pirms iekārtas celšanas tīrā un netīrā ūdens tvertnēm jābūt pilnībā iztukšotām.

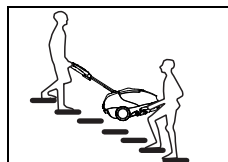

- Lai paceltu iekārtu, satveriet to aiz paredzētā roktura padziļinājuma pie sūcēja sprauslas, bet otra persona – aiz vadības roktura.

Darba beigšana

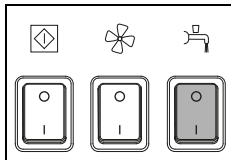

- Piespiediet tīrīšanas šķidruma slēdzi. *Tiek izslēgta tīrīšanas šķidruma padeve.*

- Turpiniet braukt vēl vairākus metrus, lai tiktu uzsūkti netīrā ūdens atlikumi.
- Atlaidiet slēgsviru.

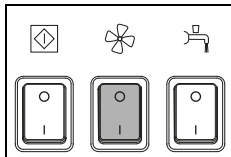

- Piespiediet sūcējagregāta slēdzi. *Sūcēja motors izslēdzas.*

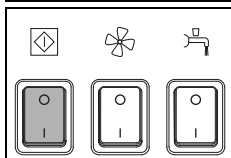

- Izslēdziet iekārtu (ar galveno slēdzi) un atvienojiet kontaktdakšu no tīkla rozetes.



Uzmanību!

Veicot tālāk minētos iztukšošanas un tīrīšanas darbus, iekārtai vienmēr ir jābūt izslēgtai (galvenais slēdzis).

Sūcēja sprauslas demontāža un tīrīšana

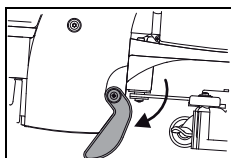

- Nostatiet iekārtu uz novietošanas balsta.

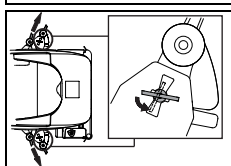

- Izņemiet sūcēja sprauslu, griežot bloķēšanas skrūves.
- Ar suku iztīriet sūcēja sprauslu tekošā ūdenī.



Norāde!

Nosūkšanas rezultāti būs optimāli tikai tad, ja labeles būs tīras un labā tehniskā stāvoklī!

Netīrā un tīrā ūdens tvertnes iztukšošanas un tīrīšana



Norāde!

Netīrā ūdens vai tīrīšanas šķidruma likvidēšana ir jāveic saskaņā ar valstī spēkā esošajiem noteikumiem.



Norāde!

Iztukšojot netīrā ūdens tvertni, ievērojiet tīrīšanas līdzekļa ražotāja sniegtos norādījumus par individuālā aizsardzības aprīkojuma izmantošanu.

Netīrā ūdens tvertnes iztukšošana

- Atveriet tvertnes vāku.

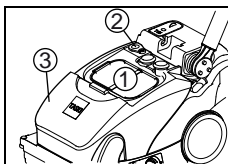

- Lai iztukšotu netīrā ūdens tvertni, izņemiet rupjo netīrumu grozu (1), pagrieziet vāku (2) uz sāniem un izņemiet tvertni no iekārtas.

Tvertni var pilnībā iztukšot caur iztukšošanas atveri (2).

Tīrā ūdens tvertnes iztukšošana

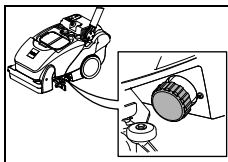

- Lai iztukšotu tīrā ūdens tvertni, vispirms jānoskrūvē filtrs.

Netīrā ūdens tvertnes tīrīšana

- Atveriet tvertnes vāku.

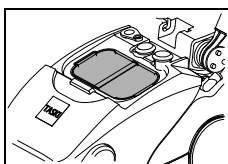

- Izņemiet lielo netīrumu filtru (dzeltenā krāsā) un iztukšojiet to.
- Rūpīgi izskalojiet to tekošā ūdenī.

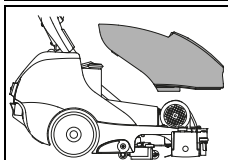

- Izņemiet netīrā ūdens tvertni no iekārtas.
- Rūpīgi izskalojiet netīrā ūdens tvertni ar tīru ūdeni.

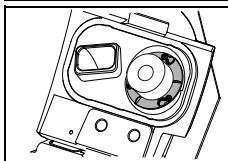

- Izņemiet sūcēja filtru (dzeltens) un iztīriet to ar drānu vai mīkstu suku.

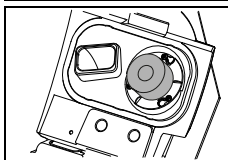

- Pārbaudiet, vai pludiņš darbojas.



Uzmanību!

Piesārņojums sūkšanas filtrā var ietekmēt sūkšanas jaudu.

- Ievietojiet netīrā ūdens tvertni atpakaļ iekārtā.
- Uzstādiet lielo netīrumu filtru (dzeltenā krāsā) un sūcēja filtru atpakaļ.
- Uzlieciet iztukšošanas atveres vāku un iespiediet to atverē, līdz tas nostiprinās.

Tīrā ūdens tvertnes filtra tīrīšana

- Rūpīgi izskalojiet netīrā ūdens tvertni ar tīru ūdeni.

Pēc darba beigām:

1. Rūpīgi izskalojiet tvertni ar ūdeni:
Piepildiet tīrā ūdens tvertni ar ūdeni. Pārvirziet iekārtu uz grīdas vai piemērotā vietā. Ieslēdziet darbarīka agregātu un izskalojiet visu sistēmu ar ūdeni.
Pēc tam, noskrūvējot filtru, pilnīgi iztukšojiet tīrā ūdens tvertni.

Periodiski:

2. Tīrīšana ar hlora tabletēm
Piepildiet tīrā ūdens tvertni ar tīru ūdeni. Pievienojiet hlora tabletes saskaņā ar norādīto instrukciju. Ieslēdziet darbarīka agregātu un skalojiet visu sistēmu ar hlora maisījumu aptuveni 30 sekundes. Pēc tam ļaujiet hlora šķīdumam aptuveni 45-60 minūtes iedarboties tīrā ūdens tvertnē.
3. Noslēguma darbi
Pēc tam, noskrūvējot filtru, pilnīgi iztukšojiet tīrā ūdens tvertni no hlora šķīduma. Pēc tam ieskrūvējiet filtru atpakaļ tam paredzētajā vietā. Līdz pusei piepildiet tīrā ūdens tvertni ar tīru ūdeni. Ieslēdziet darbarīka agregātu un izskalojiet visu sistēmu ar tīru ūdeni. Rūpīgi izskalojiet tīrā ūdens tvertni. Izlejiet pāri palikušo ūdeni no tīrā ūdens tvertnes. Pēc tam ieskrūvējiet filtru atpakaļ tam paredzētajā vietā. Atstājiet tvertnes vāku vaļā un ļaujiet tīrā ūdens tvertnei pilnībā izžūt.



Bīdīnājums!

Nepievienojiet hlora šķīdumam nekādus tīrīšanas līdzekļus. Tādējādi var veidoties AOX (absorbējoši organiskie halogēnsavienojumi). Tie piesārņo vidi un ir indīgi.



Uzmanību!

Nekad nepievienojiet hlora tabletes skābam šķīdumam. (Hlora gāzu veidošanās) Obligāti apmāciet personālu! Atkaļķojiet tikai pēc vajadzības. nekad nepievienojiet vairāk hlora tabletes nekā nepieciešams!



Uzmanību!

Glabājiet hlora tabletes drošā attālumā no skābiem produktiem. Obligāti apmāciet personālu!

Sūcējšļūtenes tīrīšana

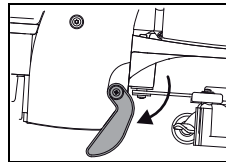

- Nostatiet iekārtu uz novietošanas balsta.
- Atveriet tvertnes vāku.
- Izņemiet netīrā ūdens tvertni un sūcēja sprauslu.

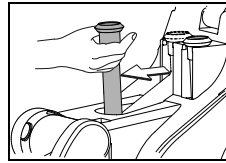

- Izvelciet sūcējšļūteni to tās turētāja un novietojiet vertikālā stāvoklī.
- Izīriet sūcējšļūteni ar tekošu ūdeni tā, lai netīrumi tiktu izskaloti.

Norāde!



Sūcējšļūtene nav atzīmēta dzeltenā krāsā, tomēr ir svarīgi, ka tā tiek izīrīta katras tīrīšanas beigās.

Tādējādi tiek novērsti potenciālie sūcējšļūtenes aizsprostojumi.

Tīrā ūdens tvertnes filtra tīrīšana

Norāde!



Pēc katras darba pabeigšanas izīriet tīrā ūdens tvertnes filtru.

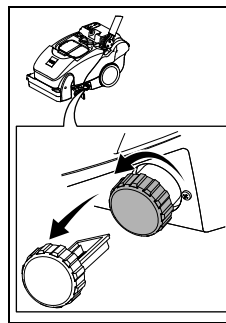

- Atskrūvējiet un izņemiet tīrā ūdens tvertnes filtru.
- Rūpīgi izskalojiet to ar tīru ūdeni.

Darbarīku demontāža un tīrīšana

Norāde!



Notīriet darbarīkus pēc katras tīrīšanas darbu pabeigšanas.

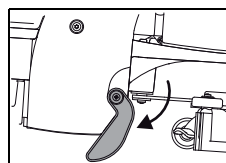

- Nostatiet iekārtu uz novietošanas balsta.

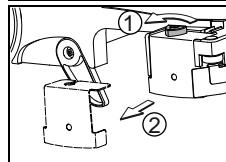

- Noskrūvējiet trijstūrveida uzgriezni (1) un izņemiet suku statīvu (2).

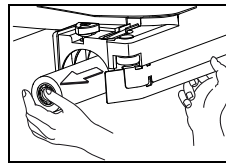

- Izvelciet suku no suku korpusa.

- Notīriet instrumentu ar ūdens strūklu.

Ūdens sadalītāja tīrīšana

Norāde!



Noīriet darbarīkus pēc katras tīrīšanas darbu pabeigšanas.

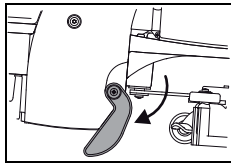

- Nostatiet iekārtu uz novietošanas balsta.

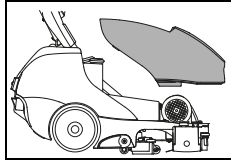

- Izņemiet netīrā ūdens tvertni no iekārtas.

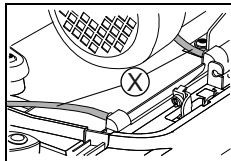

- Izņemiet šļūteni no ūdens sadalītāja vāka.

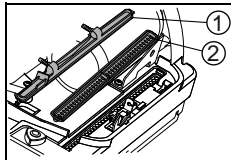

- Noņemiet vāku (1) un ūdens sadalītāju (2).
- Noīriet vāku (1) un ūdens sadalītāju tekošā ūdenī.

Iekārtas tīrīšana



Uzmanību!

Iekārtas tīrīšanā nekad neizmantojiet augstspiediena tīrītāju vai ūdens strūklu. *Iekārtā iekļuvušais ūdens var smagi sabojāt tās mehāniskās un elektriskās daļas.*

- Noslaukiet iekārtu ar mitru drānu.

Iekārtas uzglabāšana/novietošana stāvvietā (neesot ekspluatācijā)

Norāde!



Iekārtai jābūt izslēgtai (galvenais slēdzis).

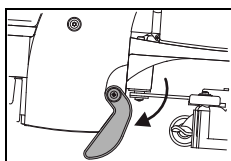

- Novietojiet iekārtu uz novietošanas balsta ar atvērtu tvertnes vāku. Tādējādi tvertni ir iespējams izžāvēt. Līdz ar to neradīsies pelējuma sēne un nepatīkami aromāti.

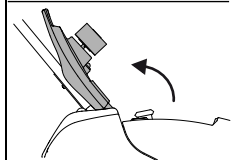

Uzmanību!

Nekad nenovietojiet iekārtu stāvēšanai, ja akumulators ir izlādējies. Tādējādi akumulators tiks neatgriezeniski bojāts.



Serviss, apkope un kopšana

Iekārtas apkope ir tās nevainojamas darbības un ilga kalpošanas laika priekšnoteikums.



Uzmanību!

Izmantot drīkst tikai TASKI oriģinālās detaļas, jo pretējā gadījumā netiek pieņemtas nekādas pretenzijas attiecībā uz garantiju un citām saistībām.

Zīmju skaidrojums:

◇ = pēc katras tīrīšanas reizes; ◇◇ = katru nedēļu;
◇◇◇ = katru mēnesi; ⊗ = servisa lampiņa

Veicamie darbi	◇	◇◇	◇◇◇	⊗	Lappuse
Iztukšot un iztīrīt netīrā un tīrā ūdens tvertnes	•				205
Pārbaudīt, vai nav piesārņots sūkšanas filtrs/iztīrīt to.	•				
Iztīrīt visas dzeltenā krāsā atzīmētās detaļas	•				
Noīrīt darbarīkus	•				206
Iztīrīt sūkšanas sprauslu, pārbaudīt lameļu nolietojuma pakāpi un, ja nepieciešams, nomainīt tās	•				205
Noīrīt iekārtu ar mitru drānu	•				207
Noīrīt tvertnes vāka blīvi un pārbaudīt, vai tā nav saplaisājusi, ja nepieciešams, nomainīt to	•				

Apkopes intervāli

TASKI iekārtas ir kvalitatīvas iekārtas, kuru drošību rūpnīcā ir pārbaudījuši pilnvaroti testētāji. Elektriskās un mehāniskās daļas ilglaicīgas izmantošanas laikā izdilst un noveco.

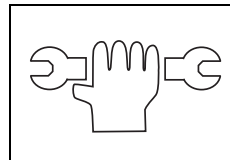

- Lai nodrošinātu darba drošību un darba gatavību, iekārtai ir jāveic servisa procedūras, ja deg apkopes indikators (rūpnīcas iestatījums 250 darba stundas) vai vismaz reizi gadā.

Norāde!



Ja prasības ir īpaši augstas un/vai netiek nodrošināta pietiekama apkope, ir nepieciešami īsāki intervāli.

Servisa centrs

Ja sazināties ar mums darbības traucējumu vai pasūtījuma dēļ, norādiet arī iekārtas modeli un numuru.

Šie dati ir izvietoti uz iekārtas identifikācijas datu plāksnītes. Šīs lietošanas instrukcijas pēdējā lappusē ir minēta tuvākā TASKI servisa centra partneruzņēmuma adrese.

Lameļu maiņa sūcējsprauslā

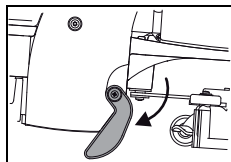

- Nostatiet iekārtu uz novietošanas balsta.

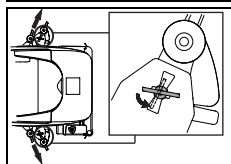

- Izņemiet sūcēja sprauslu, griežot bloķēšanas skrūves.

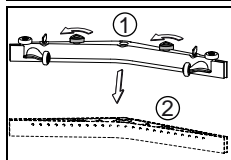

- Noskrūvējiet trijstūrveida uzgriezni (1), izņemiet lameļu bloku (2) no sprauslu bloka.

Tīrītāja lameļu maiņa

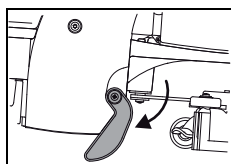

- Nostatiet iekārtu uz novietošanas balsta.

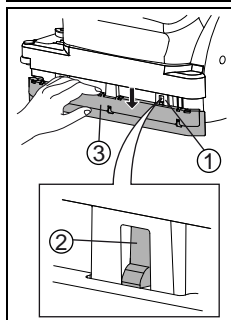

- Ar roku spiediet tīrītāju uz leju, līdz redzams vāka plāksnes ietvars (1).
- Spiediet plāksnes ietvara fiksatoru (2) uz augšu līdz vāka plāksni (3) var noņemt.

- Tagad lameles var pagriezt vai nomainīt.
- Atkal uzlieciet vāka plāksni (3). Pārliecinieties, vai plāksnes ietvara fiksators (2) pareizi nofiksējas.



Uzmanību!

Uzmanieties, lai neiespiestu pirkstu!

Traucējumi

Traucējums	Iespējamais cēlonis	Traucējuma novēršana	Lappuse
Iekārta nedarbojas	Kontaktdakša nav pievienota tīkla rozetei	<ul style="list-style-type: none"> Savienojiet kontaktdakšu ar tīkla rozeti 	
	Izslēgts galvenais slēdzis	<ul style="list-style-type: none"> Ieslēdziet galveno slēdzi 	201
	Tīkla kontaktdakša vai kabelis ir bojāts	<ul style="list-style-type: none"> Sazinieties ar servisa speciālistu 	
Darbarīku agregāts vai sūcējagregāts neizslēdzas	Elektronikas vai vadības plates kļūda	<ul style="list-style-type: none"> Izslēdziet iekārtu (galvenais slēdzis) un atvienojiet kontaktdakšu no tīkla rozetes. Sazinieties ar servisa speciālistu 	201
Suka nerotē	Iekārta ir bijusi pārslogota (pārstrāvas drošinātājs)	<ul style="list-style-type: none"> Atlaidiet piedziņas slēdzi un nospiediet to vēlreiz 	201
	Motors darbojas, taču darbarīki nerotē	<ul style="list-style-type: none"> Pārtrūkusi piedziņas siksna Sazinieties ar servisa speciālistu 	
Nepietiekama sūkšanas jauda Uz grīdas paliek mitrums Netiek uzsūkts netīrais ūdens	Nav ieslēgts sūcējagregāts	<ul style="list-style-type: none"> Nospiediet taustiņu „Sūcējagregāts”. 	201
	Pludiņš noslēdz sūcējagregāta ieplūdes atveri (netīrā ūdens tvertnes pārplūdes drošinātājs)	<ul style="list-style-type: none"> Pārbaudiet, vai nav pilna netīrā ūdens tvertne Pārbaudiet pludiņa darbību 	201
	Sūcēja šļūtene nav uzsprauta	<ul style="list-style-type: none"> Uzspraudiet sūcēja šļūteni 	202
	Sūcēja sprausla neatrodas pie grīdas	<ul style="list-style-type: none"> Pārbaudiet sūcēja sprauslas balstiekārtas darbību 	202
	Lameles ir nolietotas	<ul style="list-style-type: none"> Nomainiet lameles 	208
	Aizsprostota šļūtene vai sprausla (piemēram, ar koka gabaliem, materiālu atlikumiem)	<ul style="list-style-type: none"> Izņemiet svešķermeņus 	
	Aizsprostots sūcēja filtrs	<ul style="list-style-type: none"> Izņemiet svešķermeņus 	201
	Pārbaudiet, vai tvertnes vāks nav ieplaisājis/netīrs	<ul style="list-style-type: none"> Notīriet blīvi vai nomainiet to, ja tā bojāta 	
	Piesārņots rupjo netīrumu siets	<ul style="list-style-type: none"> Izņemiet rupjo netīrumu sietu Viegli sitot, iztīriet rupjo netīrumu sietu un izskalojiet to ar ūdens strūklu 	
Nepietiekama tīršanas šķīduma izplūde	Tīršanas šķīduma tvertne (tīrā ūdens tvertne) ir tukša	<ul style="list-style-type: none"> Pārbaudiet tīršanas šķīduma tvertni (tīrā ūdens tvertni) un piepildiet to ar ūdeni 	204
	Piesārņots tīrā ūdens tvertnes filtrs	<ul style="list-style-type: none"> Tīrā ūdens tvertnes filtra tīršana 	206
	Izslēgts tīršanas šķīduma padeves taustiņš	<ul style="list-style-type: none"> Nospiediet tīršanas šķīduma padeves taustiņu 	201
No iekārtas izplūst putas vai šķidrumi	Pludiņš nedarbojas	<ul style="list-style-type: none"> Izslēdziet sūcējagregātu Pārbaudiet, vai pludiņš darbojas 	

Tehniskā informācija

Iekārta	350E		
Darba zonas platums	38		cm
Sūkšanas sprauslas platums	53		cm
Izmēri (garums x platums x augstums)	79 x 45 x 43		cm
Maksimālais iekārtas svars darba gatavībā	46		kg
Nominālais spriegums	220-240V~	100-120V~	Main- strāva
Frekvence	50	60	Hz
Nominālā jauda	1100		W
Tīrā ūdens tvertne (nomināls +/- 5%)	10		l

Konstatētās vērtības atbilstoši IEC 60335-2-72		
Darbības trokšņa līmenis, LpA	72	dB(A)
Neprecizitāte, KpA	2.5	dB(A)
Kopējā vibrācijas vērtība	< 2,5	m/s ²
Neprecizitāte, K	0,25	m/s ²
Aizsardzība pret ūdens šļakstiem	IPX3	
Aizsardzības klase	I	

Piederumi

Nr.	Preces numurs
7516863	Sukas veltnis, standarta, 38 cm
7516864	Sukas veltnis, ciets, 38 cm
7518532	Aktīvo šķiedru paliktnis

Transportēšana



Norāde!

Iekārtas pārvietošanu parasti drīkst veikt tikai divatā.



Uzmanību!

Jebkāda iekārtas celšana ir riskanta!
Neveiksmīgs solis var izraisīt personu traumas un iekārtas bojājumus.



Uzmanību!

Pirms iekārtas celšanas tīrā un netīrā ūdens tvertnēm jābūt pilnībā iztukšotām.

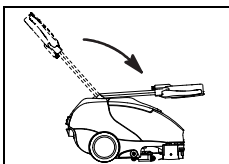

- Pavelciet regulēšanas sviru un lēnām virziet vadības stieni uz priekšu, līdz tas noguļas uz tvertnes vāka.

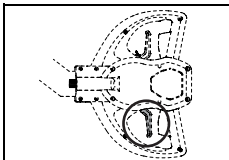

- Atlaidiet regulēšanas sviru, un vadības stienis tiek fiksēts.

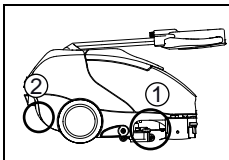

- Ceļot iekārtu viena no personām to satver pie padziļinājuma (1) pie sūcēja sprauslas, bet otra - pie aizmugurējā vāka padziļinājuma (2).



Norāde!

Iekārta jātransportē vertikālā stāvoklī.



Norāde!

Raugieties, lai iekārta transportlīdzeklī būtu nodrošināta un nostiprināta ar siksnām.

Utilizācija



Norāde!

Pēc ekspluatācijas beigām iekārta un tās piederumi ir jāutilizē atbilstoši nacionālo tiesību aktu prasībām. Diversey servisa partneruzņēmumi pēc vienošanās var sniegt palīdzību šajos jautājumos.

Iekārtas izmēri

Izmēri norādīti centimetros!

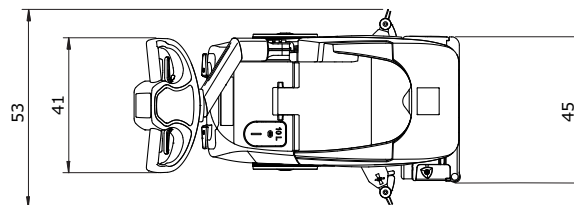
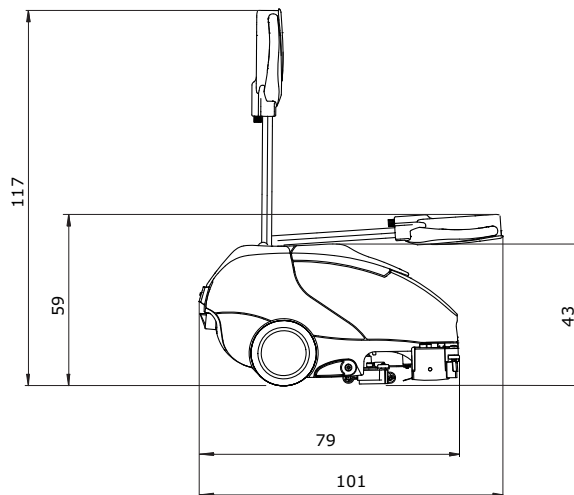

Vertaling van de originele instructies voor gebruik

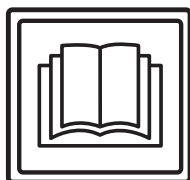

VOORZICHTIG!

Lees vóór de eerste inbedrijfstelling de handleiding en veiligheidsvoorschriften.

Bewaar deze handleiding zorgvuldig en houd deze bij de hand voor latere referentie.

Verklaring van de symbolen



Gevaar:

Geeft belangrijke informatie, waarvan de niet-naleving personen in gevaar kan brengen en/of tot omvangrijke materiële schade kan leiden!



Let op:

Geeft belangrijke informatie waarvan de niet-naleving kan leiden tot storingen en materiële schade!



NB:

Geeft belangrijke informatie met betrekking tot het economisch gebruik; niet-naleving kan leiden tot storingen!

• Geeft stappen aan die achtereenvolgens moeten worden uitgevoerd.

Inhoudsopgave

Veiligheidsvoorschriften	212
Reinigingsproducten	214
Meer uitgebreide documenten	214
Constructie	215
Voor de inbedrijfstelling	216
Start van de werkzaamheden	217
Einde van het werk	219
Service, onderhoud en verzorging	221
Storingen	223
Technische gegevens	224
Accessoires	224
Vervoer	225
Ontmanteling	225
Afmetingen van de machine	225

Beoogd gebruik

De machines zijn geschikt voor commercieel gebruik (bijvoorbeeld in hotels, scholen, ziekenhuizen, fabrieken, winkelcentra, sporthallen enz.). Bij strikte naleving van de handleiding dienen de machines voor natte reiniging van harde vloerbedekkingen. Deze apparaten zijn uitsluitend ontworpen voor gebruik binnenshuis.



Let op:

De machine dient niet voor polijsten, oliën, in de was zetten, tapijt reinigen en stofzuigen. Het nat reinigen van parket- en laminaatvloeren met deze machine gebeurt op eigen risico.



Gevaar:

Niet door Diversey geautoriseerde wijzigingen aan de machine leiden tot het vervallen van het veiligheidslabel en de CE-conformiteit. Elk gebruik dat in strijd is met het beoogde gebruik van de machine kan leiden tot schade aan de mens, de machine en de werkomgeving. In dergelijke gevallen vervalt in de regel elke aanspraak op garantie.

Veiligheidsvoorschriften

TASKI machines voldoen door hun ontwerp en bouw aan de relevante, fundamentele veiligheids- en gezondheidseisen van de EG-richtlijnen en zijn daarom voorzien van het CE-label.



Gevaar:

De machine mag alleen worden gebruikt door personen die goed getraind zijn in het gebruik of hun vermogen om ermee te werken hebben aangetoond en die uitdrukkelijk de opdracht kregen om de machine te gebruiken.



Gevaar:

De machine mag niet worden gebruikt door personen — met inbegrip van kinderen — met verminderde fysieke, sensorische of mentale vaardigheden of een gebrek aan ervaring en kennis.

Kinderen moeten onder toezicht staan om ervoor te zorgen dat ze niet met de machine spelen.



Gevaar:

De machine mag niet worden gebruikt in ruimten waar explosieve en brandbare stoffen (bijvoorbeeld benzine, oplosmiddelen, verwarmingsolie, stof enz.) opgeslagen of gebruikt worden.

De elektrische of mechanische componenten kunnen aanleiding geven tot ontsteking van deze stoffen.

**Gevaar:**

De machine mag niet gebruikt worden voor de absorptie van toxische, schadelijke, corrosieve en irriterende stoffen (bijvoorbeeld gevaarlijke stoffen enz.). Het filtersysteem houdt materialen van deze soort niet voldoende tegen.

Een mogelijke aantasting van de gezondheid van de gebruiker en derden kan niet worden uitgesloten.

**Gevaar:**

Wees bij gebruik waakzaam voor de lokale omstandigheden, zoals aanwezigheid van derden en kinderen! In het bijzonder moet op onoverzichtelijke plaatsen, zoals bijvoorbeeld voor deuren of bochten, de snelheid worden verlaagd.

**Gevaar:**

Met behulp van deze machine mogen geen andere personen en objecten worden vervoerd.

**Gevaar:**

In geval van een storing of defect en na een aanrijding of een val moet de machine gecontroleerd worden door een erkend specialist voordat deze opnieuw in gebruik wordt genomen. Hetzelfde geldt indien de machine in de openlucht werd gelaten, werd ondergedompeld in water of werd blootgesteld aan vocht.

**Gevaar:**

In geval van schade aan veiligheidsgerelateerde onderdelen, zoals afdekking van de borstel, het netsnoer of afdekkingen die toegang tot stroomvoerende onderdelen mogelijk maken, moet de machine onmiddellijk worden uitgeschakeld!

**Gevaar:**

De machine mag niet op hellingen gezet, geparkeerd of opgeborgen worden.

**Gevaar:**

Bij het uitvoeren van werkzaamheden aan de machine moet de machine worden uitgeschakeld.

**Gevaar:**

De machine mag niet worden gebruikt in elektromagnetisch geladen ruimtes (elektrosmog).

**Gevaar:**

De machine mag niet op hellingen >2% worden gebruikt.

Scherp sturen op hellingen kan de stabiliteit van de machine negatief beïnvloeden en is daarom verboden. Er bestaat gevaar voor ongevallen.

**Let op:**

De machine moet beschermd worden tegen gebruik door onbevoegden. Zet de machine in een afgesloten ruimte alvorens deze achter te laten.

**Let op:**

De machine mag alleen in een droge, stofarme omgeving tussen +10 en +35 graden gebruikt en opgeslagen worden.

**Let op:**

Reparaties aan mechanische of elektrische onderdelen van de machine mogen alleen uitgevoerd worden door geautoriseerde personen die vertrouwd zijn met alle relevante veiligheidsvoorschriften.

**Let op:**

Er mogen alleen borsteleenheden (borstels, pads of vergelijkbaar) gebruikt worden die in deze handleiding onder de accessoires worden gedefinieerd of die door de TASKI-consulent zijn aangeraden. Andere borstels kunnen de veiligheid en de functies van de machine beïnvloeden.

**Let op:**

Nationale regels voor bescherming van personen en preventie van ongevallen en de instructies van de fabrikant inzake het gebruik van reinigingsmiddelen moeten strikt worden nageleefd.

**Let op:**

Het is verboden de netstekker er met natte handen in te steken of uit te trekken!

**Let op:**

Controleer of de op het typeplaatje aangegeven nominale spanning overeenkomt met de bij u aanwezige netspanning!

**Let op:**

Let erop dat u het netsnoer niet door roterende borsteleenheden (borstels, pads of vergelijkbaar) bekneld of uitgerekt wordt of beschadigd raakt door hitte, olie of scherpe randen!

**Let op:**

Schakel de zuigenheid onmiddellijk uit indien er schuim of vloeistof uit de machine komt!

**Let op:**

TASKI machines zijn dermate ontworpen dat volgens de huidige stand van de wetenschap een gezondheidsrisico door geluid of trillingen kan worden uitgesloten. Zie de technische informatie op pagina 224.

Reinigingsproducten**NB:**

TASKI machines zijn zo ontworpen dat ze met TASKI reinigingsproducten het beste resultaat geven.

Andere reinigingsmiddelen kunnen leiden tot storingen of schade aan de machine of de werkomgeving.

Daarom adviseren wij uitsluitend TASKI reinigingsmiddelen te gebruiken.

Storingen die ontstaan door verkeerde reinigingsmiddelen vallen niet onder de garantie.

Neem voor meer informatie contact op met uw TASKI-servicepartner.

Meer uitgebreide documenten**NB:**

Het schakelschema voor deze machine vindt u in de lijst met reserveonderdelen.

Neem voor meer informatie contact op met de klantenservice.

Constructie

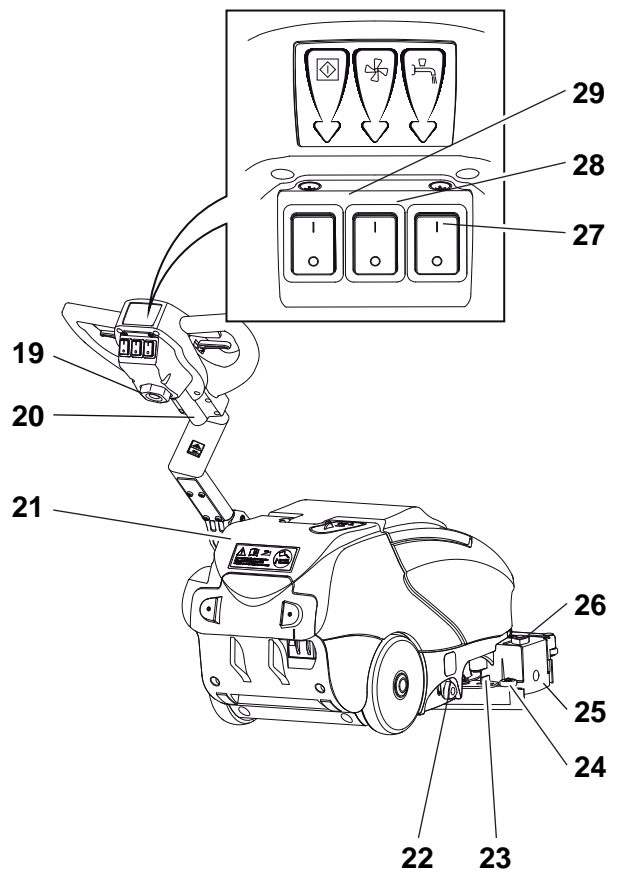
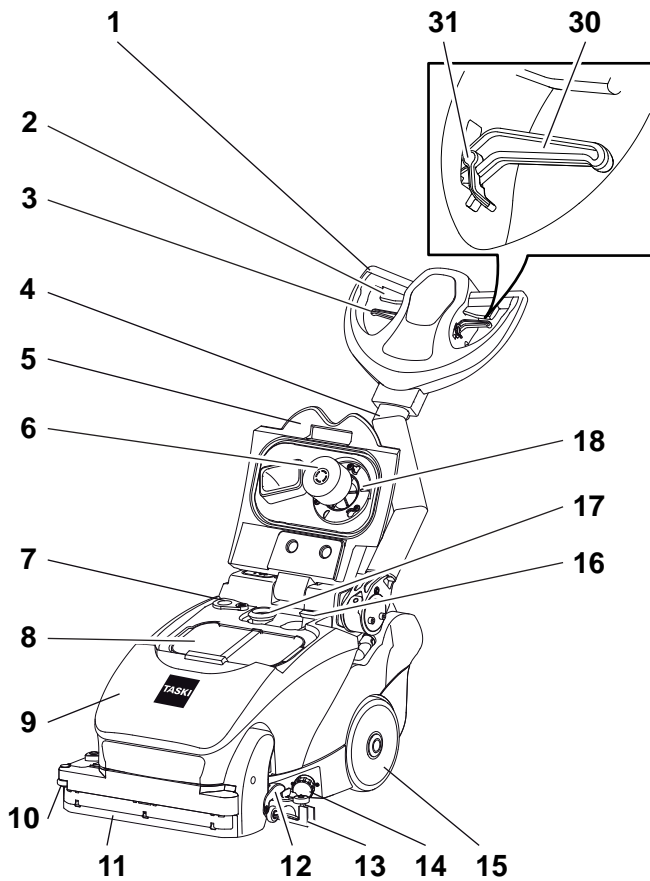

- 1 Handgreep
- 2 Schakelhendel (borstelmotor aan/uit)
- 3 Activeringshendel afschraper
- 4 Geleidingsstang
- 5 Tankdop
- 6 Vlotter
- 7 Opening voor legen
- 8 Mand voor grof vuil
- 9 Vuilwatertank
- 10 zijdelingse afstootrol
- 11 Afschraper
- 12 Parkeersteun
- 13 Zuigmond
- 14 Filter schoonwatertank
- 15 Transportwielen
- 16 Turbineslang
- 17 Zuigslang
- 18 Zuigfilter
- 19 Netsnoer
- 20 Toevoer van de bedienings-elektronicaleiding
- 21 Schoonwatertank
- 22 Instelling watertoevoer
- 23 Vergrendelingshandvat zuigmond
- 24 Afstootrol
- 25 Borstelhouder
- 26 Driehoekige borstelzekerings voor de ontgrendeling van de borstelhouder
- 27 Doseerknop reinigungsoplossing
- 28 Knop zuigmotor
- 29 Hoofdknop (AAN / UIT)
- 30 Verstelhendel (voor de helling van de handgreep)
- 31 Vergrendeling van de verstelhendel (voor vrij bewegen van de geleidingsstang)

Voor de inbedrijfstelling

Borstels gebruiken

Controleer vóór het gebruik:

- of de borstel niet onder de rode markering (haarbosjes) is gekomen of de lengte van de haren niet korter wordt dan 1 cm.
- de pad op slijtage en reinheid.



Let op:

Gebruik geen borstels die de slijtagegrens hebben bereikt. Dit wordt aangegeven door de lengte van de rode haarbosjes. Gebruik geen pads die versleten of vies zijn. Gebruik uitsluitend originele TASKI onderdelen. Het niet naleven kan resulteren in slechte reinigingsresultaten, maar ook in schade aan de vloer.

- De machine moet uitgeschakeld zijn.

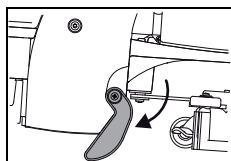

- Zet de machine op de parkeersteun.

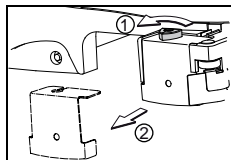

- Draai de driehoekige borstelzekerings (1) los en verwijder de borstelhouder (2).

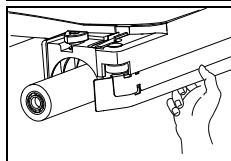

- Steek de borstel in de borstelbehuizing.
- Druk met uw rechterhand de borstel omhoog, zodat deze door de centreerunit in de borstelbehuizing wordt geplaatst.

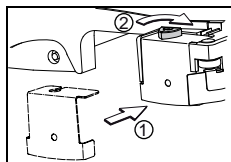

- Zet de borstelhouder (1) er weer op en draai de driehoekige borstelzekerings (2) weer dicht.

Zuigmond installeren

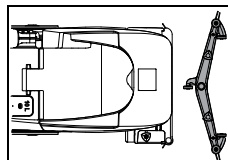

- Leg de zuigmond voor de machine op de vloer.



- Laat de machine achterover hellen en rijd over de zuigmond heen.

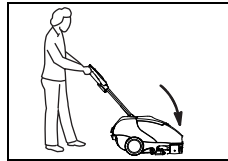

- Zet de machine terug op de vloer.

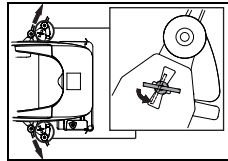

- Plaats de vergrendelingsmoer in de daarvoor bestemde gleuf.
- Draai de vergrendelingsmoer met 90°.

Vullen schoonwatertank



Let op:

Maximale temperatuur van het water 60°C/140°F.

Diversey adviseert het gebruik van koud water omdat warm water bij contact met de vloer onmiddellijk de temperatuur van de vloer aanneemt en dus geen voordeel biedt.

- De machine moet uitgeschakeld zijn.
- Verwijder het rubberen deksel van de schoonwatertank.

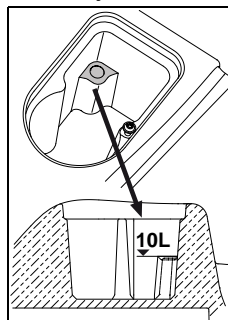

- Vul de schoonwatertank tot aan de maximale vulhoogte.

- Plaats het rubberen deksel terug op de schoonwatertank.

Dosering



Let op:

Bij de omgang met chemische producten moeten handschoenen, een veiligheidsbril en geschikte (beschermende) werkkleding worden gedragen!

NB:

Gebruik alleen door Diversey aanbevolen chemische producten en houd u strikt aan de productinformatie.





Gevaar:

Het gebruik van ongeschikte producten (o.a. chloor-, zuur- of oplosmiddelhoudende producten) kan tot schade voor de gezondheid en aanzienlijke schade aan de machine leiden.



NB:

Gebruik voor een preciezere dosering de schaalverdeling in de maatbeker.

De vulpeilmarkering op de tank komt overeen met die in de maatbeker. Het machinetype staat op de maatbeker aangegeven!

Voorbeelden dosering:

Indicatie op de verpakking van het product		Tankinhoud	Hoeveelheid product per vulling
0,25%	25 ml op 10 liter water	10l	0,25l
0,5%	50 ml op 10 liter water	10l	0,5l

- Vul de maatbeker met een geschikt product en giet de inhoud in de tank. Herhaal dit tot de gewenste dosering bereikt is.
- Daarna laat u de maatbeker in de tank.

Doseringsvariant

- Voor een makkelijkere en snellere dosering kunnen ook de doseersystemen TASKI J-Flex of QFM worden gebruikt. Neem voor meer informatie over deze systemen contact op met uw TASKI-servicepartner.

Voorreiniging



Let op:

Verwijder aanwezige voorwerpen (hout-, metaaldelen enz.) van het reinigungsoppervlak.

De voorwerpen kunnen door de draaiende borstels naar buiten worden geslingerd en daarbij persoonlijk letsel en schade aan de omgeving veroorzaken.

Start van de werkzaamheden



Let op:

Tijdens het werken met deze machine altijd schoenen met antislipzool en geschikte werkkleding dragen!



Let op:

Maak u allereerst vertrouwd met de machine door de eerste rijpogingen op een vrije plek te starten.

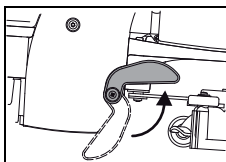

- Breng de machine in gereedheid door de parkeersteun omhoog te bewegen.

Door de machine op te tillen, wordt de parkeersteun door de vering omhoog geklapt.

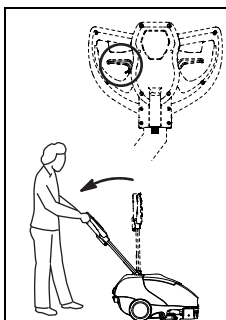

- Druk op de verstelhendel aan de geleidingsgreep en laat de geleidingsstang langzaam zo ver omlaag zakken totdat de armen gestrekt zijn (werkhouding).

- Wanneer u de verstelhendel loslaat, klikt de geleidingsstang vast.

Handmatig het programma starten

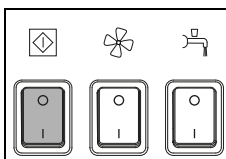

- Zet de machine aan (hoofdknop).
De knop licht op.

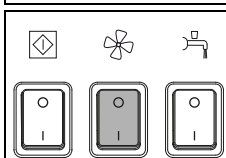

- Druk de knop voor de zuigmotor in.
De knop licht op

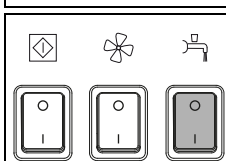

- Druk de knop voor de zuigmotor in.
De knop licht op

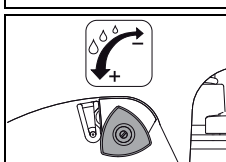

- Druk eerst op de knop voor dosering van de reinigungsoplossing.

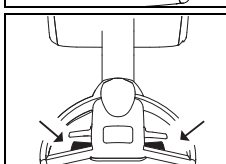

- Druk de schakelhendel in.
Hierdoor wordt de borstel in gang gezet.

Beginnen met reinigen

Werken met een buigzame geleidingsgreep

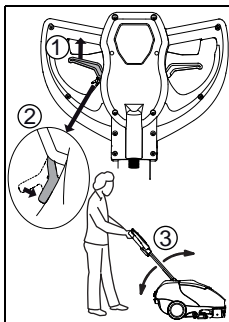

- Trek aan de verstelhendel (1) en stel de vergrendeling van de verstelhendel (2) in.

Door deze vergrendeling kunt u de geleidingsgreep (3) vrij op en neer bewegen. Als u opnieuw aan de verstelhendel trekt, wordt de vergrendeling opgeheven.

Werken met een afschraper

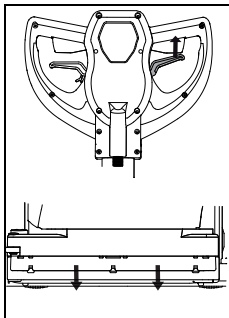

- Trek aan de activeringshendel om de afschraper te laten zakken.

De afschraper is voornamelijk bedoeld voor schoonmaken onder tafel en bank. Zo kan het vuile water bij het terugtrekken van de machine worden afgeschraapt en bij vooruitrijden weer worden opgezogen.

Reinigingsmethode

Directe werkwijze:

Schrobben en zuigen in een enkele handeling.

Indirecte werkwijze:

Reinigingsoplossing vullen, schuren en zuigen in verschillende fasen.



NB:

Meer informatie over de directe en indirecte werkwijze vindt u op de desbetreffende werkwijzekaart.

Neem voor meer informatie contact op met uw TASKI-adviseur.



NB:

Onder bepaalde omstandigheden bij een speciale combinatie van soort vloer/vervuiling en reinigingsmiddel kan de machine een verminderde bestuurbaarheid hebben.

Bijvullen van de reinigingsoplossing



Let op:

Werken zonder reinigingsoplossing kan leiden tot beschadiging van de vloer.



NB:

Een ratelend geluid van de pomp wijst erop dat de schoonwatertank leeg is.



Let op:

De pomp mag nooit gedurende langere tijd drooglopen.

- De machine moet uitgeschakeld zijn.
- Open het tankdeksel.
- Vul de schoonwatertank met water, zie pagina 216.
- Voeg het reinigingsmiddel toe met de maatbeker.
- Sluit het tankdeksel.

Vuilwatertank legen

Vuilwatertank vol:

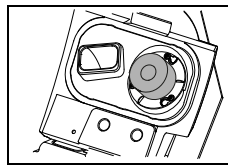

- Als de vuilwatertank vol is, wordt de vlotter tegen het zuigfilter aangezogen.

Verandering van de klank door verhoging van het toerental van de zuiger en het achterblijven van water op de vloer zijn aanwijzingen hiervoor.

- Legen van de vuilwatertank, zie pagina 219.

Transport over trappen

NB:



Transporteren over trappen mag in het algemeen alleen met twee personen uitgevoerd worden.

- De machine moet uitgeschakeld zijn (hoofdknop).



Let op:

Ieder opheffen van de machine gaat met risico gepaard!

Er kan persoonlijk letsel en schade aan de machine optreden door het missen van een trede.



Let op:

De schoon- en vuilwatertank dienen voor het optillen volledig te worden geleegd.

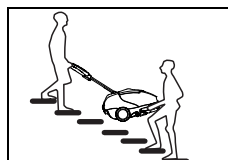

- Om de machine op te tillen, pakt u de machine bij de greepuitsparing bij de zuigmond beet, terwijl een andere persoon de geleidingsgreep pakt.

Einde van het werk

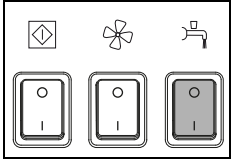

- Druk de knop voor de zuigmotor in.
De toevoer van de reinigungsoplossing wordt gestopt.

- Rijd een korte afstand verder om het resterende vuile water op te zuigen.
- Laat de schakelhendel los.

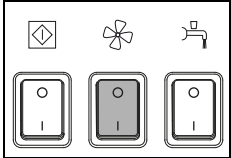

- Druk de knop voor de zuigmotor in.
De zuigmotor wordt uitgeschakeld.

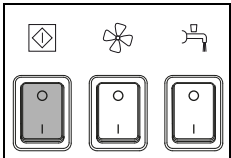

- Schakel de machine uit (hoofdknop) en trek de stekker uit het stopcontact.



Let op:

Bij de volgende stappen voor lediging en reiniging moet de machine altijd uitgeschakeld zijn (hoofdknop).

Zuigmondstuk verwijderen en schoonmaken

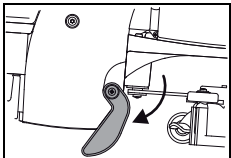

- Zet de machine op de parkeersteun.

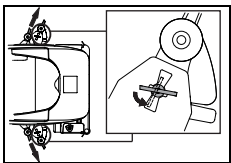

- Verwijder de zuigmond door aan de vergrendelingsschroeven te draaien.
- Reinig de zuigmond met een borstel onder stromend water.



NB:

Alleen met schone en ongeschonden lamellen bereikt u een optimaal zuigresultaat!

Legen en reinigen van de vuil- en schoonwatertank



NB:

Het verwijderen van het vuile water of de reinigungsoplossing moet gebeuren in overeenstemming met de nationale voorschriften.



NB:

Let bij het legen van de vuilwatertank op de beschermingsvoorschriften van de fabrikant van het reinigingsmiddel.

Vuilwatertank legen

- Open het tankdeksel.

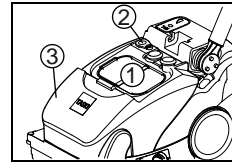

- Verwijder voor het legen van de vuilwatertank het grofvuilfilter (1), draai het deksel (2) opzij en verwijder de tank van de machine.

De tank kan volledig worden leegemaakt boven de opening (2).

Schoonwatertank legen

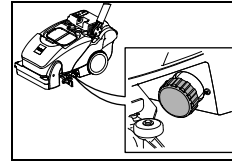

- Voor het leegmaken van de schoonwatertank dient u het filter eruit te nemen.

Vuilwatertank reinigen

- Open het tankdeksel.

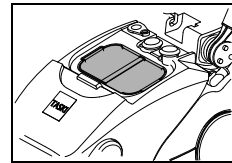

- Neem het grofvuilfilter (geel) eruit en leeg het.
- Spoel het grondig uit met stromend water.

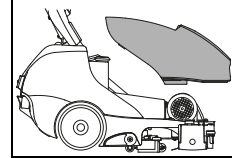

- Verwijder de vuilwatertank van de machine.
- Spoel de vuilwatertank grondig met schoon water.

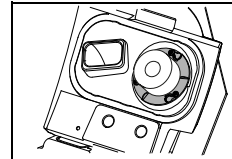

- Neem het zuigfilter (geel) eruit en veeg het vuil met een doek of een zachte borstel weg.

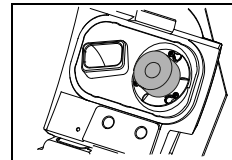

- Controleer of de vlotter goed functioneert.



Let op:

Een verstopt zuigfilter kan de zuigkracht beïnvloeden.

- Plaats de vuilwatertank weer op de machine.
- Zet het grofvuilfilter (geel) en het zuigfilter weer terug.
- Draai het deksel van de opening voor het legen weer dicht en druk hem in de opening tot hij vastklikt.

Schoonwatertank reinigen

- Spoel de schoonwatertank grondig met schoon water.

Na de werkzaamheden:

1. Spoel de tank goed uit met alleen water:
Vul de schoonwatertank met water. Schuif de machine op de vloer of een andere geschikte plek. Schakel de borsteleenheid in en spoel met water het hele systeem door. Maak vervolgens de schoonwatertank volledig leeg door het filter eruit te halen.

Periodiek

2. Reiniging met chloortabletten:
Vul de schoonwatertank volledig met schoon water. Voeg de chloortabletten toe volgens de instructies van de fabrikant. Schakel de borsteleenheid in en spoel het hele systeem ca. 30 sec. door met de chlooroplossing. Laat daarna de oplossing 45-60 minuten in de schoonwatertank inwerken.
3. Afsluitwerkzaamheden:
Laat de chlooroplossing volledig wegvloeien door het filter eruit te halen. Draai het filter vervolgens weer op zijn plek in de filterbehuizing. Vul de schoonwatertank voor de helft met schoon water. Schakel de borsteleenheid in en spoel met schoon water het hele systeem door. Spoel de schoonwatertank goed uit. Laat het restwater uit de schoonwatertank lopen. Draai het filter vervolgens weer op zijn plek in de filterbehuizing. Laat het tankdeksel open staan en laat de schoonwatertank goed drogen.



Gevaar:

Voeg geen reinigingsmiddel toe aan de chlooroplossing. Daardoor kunnen namelijk AOX (absorbeerbare organische halogeenvormingen) ontstaan. Die zijn schadelijk voor het milieu en giftig.



Let op:

Voeg nooit chloortabletten toe aan een zuuroplossing. (chloorgasontwikkeling). Zorg dat u uw personeel naar behoren inlicht! Alleen indien nodig ontkalken, nooit chloortabletten als toevoeging gebruiken!



Let op:

Bewaar de chloortabletten op veilige afstand van de zuurhoudende producten. Zorg dat u uw personeel naar behoren inlicht!

Zuigslang reinigen

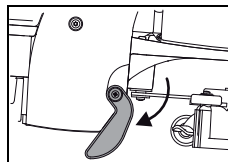

- Zet de machine op de parkeersteun.
- Open het tankdeksel.
- Verwijder de schoonwatertank en de zuigmond.



- Trek de zuigslang verticaal uit de houder.
- Reinig de zuigslang onder stromend water zodat het vuil eruit wordt gespoeld.

NB:



De zuigslang is niet geel gemarkeerd. Toch is het belangrijk dat hij na elk gebruik wordt schoongemaakt.

Zo voorkomt u verstoppingen in de zuigslang.

Filter schoonwatertank reinigen

NB:



Reinig na elk einde van de werkzaamheden het filter van de schoonwatertank

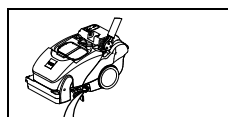

- Draai het filter van de schoonwatertank open en neem het eruit.
- Spoel het grondig met schoon water uit.

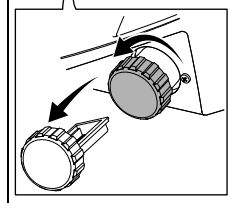

Borsteleenheid verwijderen en reinigen

NB:



Reinig de borsteleenheid telkens na voltooiing van het schoonmaakwerk.

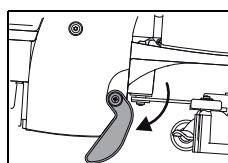

- Zet de machine op de parkeersteun.

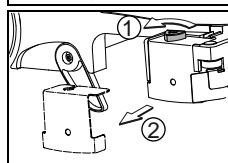

- Draai de driehoekige borstelzekerings (1) los en verwijder de borstelhouder (2).

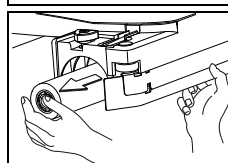

- Trek de borstel uit de borstelbehuizing

- Reinig de borstel onder stromend water.

Waterverdeler reinigen

NB:



Reinig de borsteleenheid telkens na voltooiing van het schoonmaakwerk.

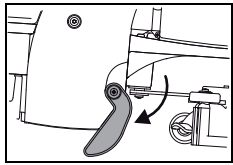

- Zet de machine op de parkeersteun.

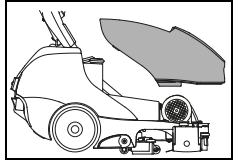

- Verwijder de vuilwatertank van de machine.

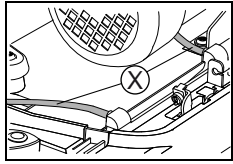

- Haal de slang van het deksel van de waterverdeler af.

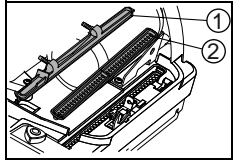

- Verwijder het deksel (1) en de waterverdeler (2).
- Reinig het deksel (1) en de waterverdeler onder stromend water.

Reinigen van de machine



Let op:

Reinig de machine nooit met een hogedrukreiniger of waterstraal.

Het water dat in de machine doordringt kan ernstige schade aan de mechanische of elektrische onderdelen veroorzaken.

- Veeg de machine af met een vochtige doek.

Opslag/parkeren van de machine (niet in werking)

NB:



De machine moet uitgeschakeld zijn (hoofdknop).

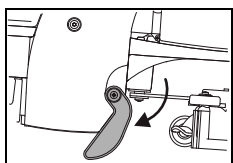

- Zet de machine op de parkeersteun en laat hem met geopend tankdeksel staan. Zo kan de tank drogen. Hierdoor wordt de vorming van schimmels en onaangename geuren voorkomen.

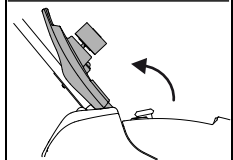

Let op:

Sla de machine nooit met ontladen batterijen op. De batterijen worden hierdoor onherstelbaar beschadigd.



Service, onderhoud en verzorging

Onderhoud van de machine is essentieel voor de goede werking en een lange levensduur.



Let op:

Gebruik alleen TASKI originele onderdelen, anders vervallen alle garantie- en aansprakelijkheidsrechten!

Verklaring van de symbolen:

◇ = Na elk gebruik, ◇◇ = elke week, ◇◇◇ = elke maand, ⊗ = lampje servicebeurt

Activiteit	◇	◇◇	◇◇◇	⊗	Pagina
Legen en reinigen van de vuil- en schoonwatertank	•				219
Zuigfilter controleren op vervuiling / reinigen	•				
Alle geel gemarkeerde delen reinigen	•				
Borstels reinigen	•				220
Zuigmondten reinigen, lamellen controleren op slijtage en eventueel vervangen	•				219
Machine met een vochtige doek afvegen	•				221
Reinig de afdichting van het tankdeksel en controleer op scheuren; eventueel vervangen	•				

Service-intervallen

TASKI machines zijn machines van hoge kwaliteit die in de fabriek en door bevoegde testers op veiligheid zijn getest. Elektrische en mechanische onderdelen zijn na langdurig gebruik onderhevig aan slijtage en veroudering.

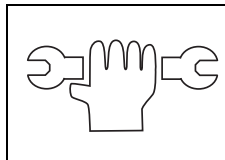

- Om de operationele veiligheid en werkzaamheid te waarborgen moet bij het oplichten van de onderhoudsindicator (fabrieksinstelling 250 bedrijfsuren) of ten minste eenmaal per jaar een servicebeurt worden uitgevoerd.

NB:



In geval van zware belasting en/of onvoldoende onderhoud zijn kortere intervallen vereist.

Servicecentrum

Als u contact met ons opneemt naar aanleiding van een storing of een bestelling, vermeld dan altijd de typeaanduiding en het serienummer.

Deze informatie vindt u op het typeplaatje van de machine. Op de laatste pagina van deze handleiding vindt u ook het adres van de dichtstbijzijnde TASKI-servicepartner.

Lamellenvervangning zuigmond

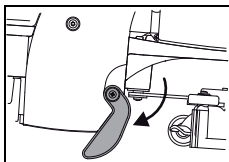

- Zet de machine op de parkeersteun.

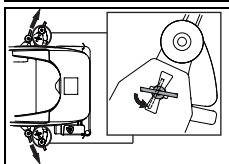

- Verwijder de zuigmond door aan de vergrendelingsschroeven te draaien.

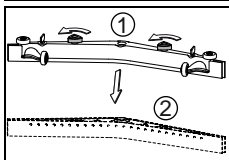

- Schroef de driehoekige borstelzeker-
ring (1) eraf en trek het lamellenele-
ment (2) uit het spuitmondgeheel.

Lamellenvervangning afschraper

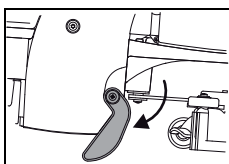

- Zet de machine op de parkeersteun.

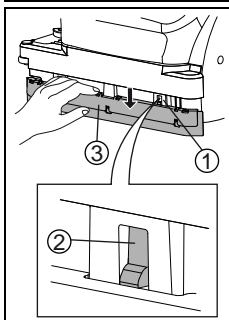

- Druk de afschraper met de hand om-
laag tot de lipjes voor de afdekplaat
verschijnen.
- Druk de lipjes (2) naar achteren tot
de afdekplaat (3) kan worden verwij-
derd.

- Nu kunt u de lamellen draaien of vervangen.
- Bevestig nu de afdekplaat (3) weer. Let erop dat de lipjes
(2) goed vastklikken.



Let op:

Let erop dat uw vingers niet bekneld ra-
ken!

Storingen

Storing	Mogelijke oorzaak	Oplossing	Pagina
Machine werkt niet	Stekker zit niet in het stopcontact	• Steek de stekker in het stopcontact.	
	Hoofdknop uit	• Hoofdknop inschakelen	215
	Stekker of kabel defect	• Neem contact op met uw servicepartner	
Borsteleenheid of zuigeenheid kan niet worden uitgeschakeld	Storing in de elektronica of het bedieningspaneel	• Machine uitzetten (hoofdknop) en stekker uit het stopcontact halen. • Neem contact op met uw servicepartner	215
Borstel draait niet	Machine overbelast, overstroombeveiliging	• Bedieningshendel loslaten en nogmaals indrukken	215
	Motor draait, maar de borsteleenheid niet	• Aandrijfriem is gescheurd • Neem contact op met uw servicepartner	
Slechte zuigkracht Vloer blijft nat Vuil water wordt niet opgezogen	Zuigeenheid is niet ingeschakeld	• Druk op de knop voor de zuigeenheid	215
	Vlotter sluit het aanzuigfilter af (vulniveaubeveiliging vuilwatertank)	• Vuilwatertank vol, controleren • Controleer of de vlotter naar behoren werkt	215
	Zuigslang is niet aangesloten	• Bevestig de zuigslang	216
	Zuigmond raakt de bodem niet	• Controleer de ophanging van de zuigmond op een juiste werking	216
	Lamellen zijn versleten	• Verwissel de lamellen	222
	Slang of sproeier is verstopt (bijvoorbeeld stukjes hout, stofresten)	• Verwijder vreemde voorwerpen	
	Zuigfilter is verstopt	• Verwijder vreemde voorwerpen	215
	Afsluiting van het tankdeksel controleren op scheuren/vuil	• Afsluiting schoonmaken of deksel vervangen	
	Grofvuilfilter vol	• Neem het grofvuilfilter eruit • Klop het grofvuilfilter uit en spoel het af onder stromend water	
Onvoldoende toevoer reinigungsoplossing	Tank voor reinigungsoplossing (schoonwatertank) is leeg	• Tank voor reinigungsoplossing (schoonwatertank) controleren en vullen met water	218
	Filter schoonwatertank verstopt	• Filter schoonwatertank reinigen	220
	Knop reinigungsoplossing is uitgeschakeld	• Druk op de knop voor de reinigungsoplossing	215
Er lekt schuim of vloeistof uit de machine	Vlotter functioneert niet goed.	• Zet de zuigmotor uit • Controleer of de vlotter goed functioneert.	

Technische gegevens

Machine	350E		
Werkbreedte	38		cm
Breedte van het mondstuk	53		cm
Afmetingen (L x B x H)	79 x 45 x 43		cm
Gewicht van de machine, bedrijfsklaar, maximaal	46		kg
Nominale spanning	220-240 V~	100-120V~	AC
Frequentie	50	60	Hz
Nominaal vermogen	1100		W
Schoonwatertank nominaal +/- 5%	10		l

Bepaalde waarden conform IEC 60335-2-72		
Geluidsdrukniveau LpA	72	dB(A)
Onzekerheid KpA	2.5	dB(A)
Totale trillingswaarde	<2.5	m/s ²
Onzekerheid K	0,25	m/s ²
Spatwaterbescherming	IPX3	
Beschermingsklasse	I	

Accessoires

Nr.	Artikel
7516863	Rolborstel standaard 38 cm.
7516864	Rolborstel hard 38 cm.
7518532	Pad met actieve vezels

Vervoer



NB:

De machine dient in het algemeen door twee personen te worden gedragen.



Let op:

Ieder opheffen van de machine gaat met risico gepaard!

Er kan persoonlijk letsel en schade aan de machine optreden door het missen van een trede.



Let op:

De schoonwater- en vuilwatertank dienen voor het optillen volledig leeg te worden gemaakt.

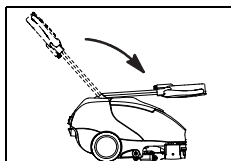

- Trek aan de verstelhendel en klap de geleidingsstang naar voren totdat deze op het tankdeksel ligt.

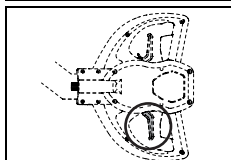

- Wanneer u de verstelhendel loslaat, klikt de geleidingsstang vast.

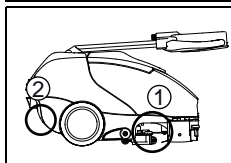

- Om de machine op te tillen, pakt u hem bij de greepuitsparing (1) bij de zuigmond beet, terwijl een andere persoon de greepuitsparing (2) aan de achterkant pakt.



NB:

Vervoer de machine rechtopstaand.



NB:

Zorg ervoor dat de machine stevig wordt vastgezet in het transportvoertuig en gezekerd is.

Ontmanteling



NB:

De machine en toebehoren moeten aan het einde van hun levensduur ontmanteld en verwijderd worden in overeenstemming met de plaatselijke voorschriften. Uw Diversy servicepartner kan u daar na afspraak bij helpen.

Afmetingen van de machine

Alle afmetingen zijn in centimeters!

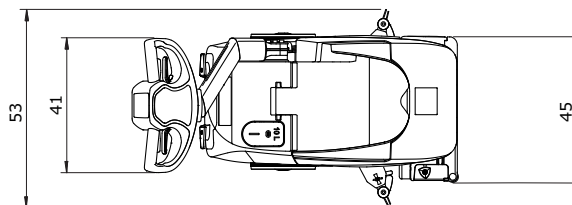
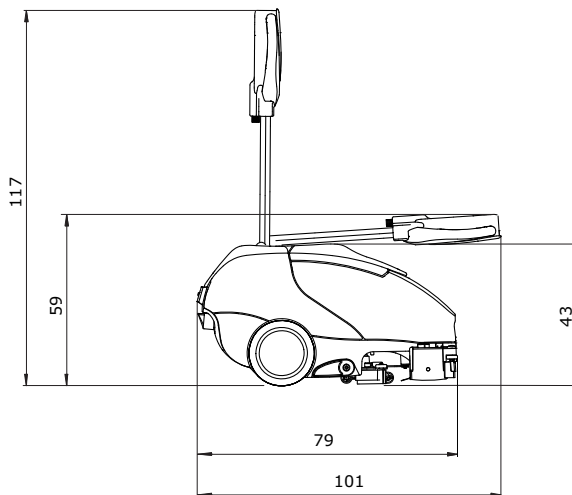

Opprinnelig bruksanvisning



FORSIKTIG!

Før første gangs bruk må bruksanvisningen og sikkerhetsinstruksjonen leses nøye.

Oppbevar bruksanvisningen trygt og lett tilgjengelig slik at du når som helst kan slå opp i den.

Tegnforklaring



Fare:

Angir viktig informasjon hvor manglende overholdelse kan føre til risiko for personer og/eller omfattende materielle skader!



Advarsel:

Angir viktig informasjon hvor manglende overholdelse kan føre til driftsfeil og materielle skader!



Merk:

Angir viktig informasjon om økonomisk riktig bruk, hvor manglende overholdelse kan føre til driftsfeil!

• Markerer operasjoner som må utføres i rekkefølge.

Innholdsfortegnelse

Sikkerhetsinstruksjoner	226
Rengjøringsprodukter	228
Utvidet dokumentasjon	228
Oppbygning - oversikt	229
Før bruk	230
Starte arbeidet	231
Avslutte arbeidet	233
Service, vedlikehold og pleie	235
Feil	237
Tekniske data	238
Tilbehør	238
Transport	239
Avhending	239
Maskinens mål	239

Maskinens bruksområde

Maskinene er tilegnet kommersiell bruk (f.eks. i hoteller, skoler, sykehus, fabrikker, kjøpesentre, idrettshaller o.a.). Maskinene skal brukes til våtrengjøring på harde gulvbelegg i tråd med denne bruksanvisningen. Maskinene er utformet utelukkende til innendørs bruk.



Advarsel:

Maskinen må ikke brukes til polering, oljing, voksing, tepperens og støvsuging. Våtrengjøring av parkett og laminatgulv med denne maskinen skjer på egen risiko.



Fare:

Endringer på maskinen som ikke er godkjent av Diversey, fører til annullering av sikkerhetsmerker og CE-konformitet. Bruk som ikke er i tråd med maskinens bruksområde, kan føre til skader på mennesker, maskiner og arbeidsmiljø. I slike tilfeller bortfaller som regel all garanti og eventuelle garantikrav.

Sikkerhetsinstruksjoner

På grunn av sitt design og konstruksjon overholder TASKI-maskinene de grunnleggende sikkerhets- og helsekravene i EU-direktiver og er derfor påført CE-merke.



Fare:

Maskinen må kun brukes av personer som er tilstrekkelig opplært i bruken eller har vist evne til å betjene den og som er uttrykkelig autorisert til å bruke den.



Fare:

Maskinen må ikke brukes av personer, inkludert barn, med reduserte fysiske, sensoriske eller mentale evner eller manglende erfaring og kunnskap.

Barn må være under tilsyn for å sikre at de ikke leker med maskinen.



Fare:

Maskinen må ikke brukes i rom hvor eksplosjonsfarlige og brennbare materialer (f.eks. bensin, løsemiddel, fyringsolje, støv osv.) blir lagret eller behandlet.

De elektriske eller mekaniske komponentene kan føre til antennelse av disse stoffene.



Fare:

Maskinen skal ikke brukes til oppsuging av giftige, helsefarlige, etsende eller irriterende stoffer (f.eks. farlig støv osv.). Filtersystemet holder ikke tilbake materialer av denne typen i tilstrekkelig grad.

En mulig svekkelse av helsen til brukeren og tredjepart kan ikke utelukkes.

**Fare:**

Ved arbeidet må det tas hensyn til lokale forhold som tredjeparter og barn! Spesielt må hastigheten reduseres på uoversiktlige steder, f.eks. foran dører eller svinger.

**Fare:**

Det er ikke lov å frakte andre personer og gjenstander på denne maskinen.

**Fare:**

Hvis maskinen ikke fungerer som den skal, det har oppstått en feil eller etter en kollisjon eller et fall, må maskinen kontrolleres av en autorisert fagperson før den settes i drift igjen. Det samme gjelder hvis maskinen blir stående utendørs, nedsenket i vann eller utsettes for fuktighet.

**Fare:**

I tilfelle skade på de sikkerhetsrelaterte delene, som verktøydeksel, hovedkabel eller deksler som gir tilgang til strømførende deler, må bruken av maskinen umiddelbart avbrytes!

**Fare:**

Maskinen må ikke stilles, parkeres eller oppbevares på skrånende underlag.

**Fare:**

Etter alt arbeid på maskinen, må maskinen slås av.

**Fare:**

Maskinen må ikke brukes i elektromagnetisk utsatte rom (elektrosmog).

**Fare:**

Maskinen må ikke brukes på skrånende underlag >2 %.
Maskinens stabilitet kan påvirkes ved at den fort gir etter på skrånende underlag og slik bruk er derfor forbudt. Fare for uhell.

**Advarsel:**

Maskinen må beskyttes mot uautorisert bruk. Sett maskinen i et lukket rom før du forlater den.

**Advarsel:**

Maskinen kan kun brukes og oppbevares i tørt, støvfattig miljø ved temperaturer fra +10 til +35 grader.

**Advarsel:**

Reparasjoner av mekaniske eller elektriske deler på maskinen skal kun utføres av autoriserte fagpersoner som er kjent med alle relevante sikkerhetsbestemmelser.

**Advarsel:**

Det skal utelukkende brukes verktøy (børster, pader eller lignende) som er definert under Tilbehør i denne bruksanvisningen eller som er anbefalt gjennom TASKI-konsulenten. Andre verktøy kan redusere maskinens sikkerhet og funksjonalitet.

**Advarsel:**

Nasjonale forskrifter for personlig beskyttelse og arbeidsmiljø samt produsentens instruksjoner for bruk av rengjøringsmidler må følges nøye.

**Advarsel:**

Det er forbudt å koble støpselet til og fra med våte hender!

**Advarsel:**

Sjekk om den angitte merkespenningen på typeskiltet samsvarer med den gjeldende nettspenningen!

**Advarsel:**

Sørg for at strømledningen ikke skades av roterende verktøy (børster, pader og lignende) og at den ikke blir klemt, trukket i eller skadet av oppheting, olje og skarpe kanter!

**Advarsel:**

Slå sugeenheten umiddelbart av hvis det kommer skum eller væske ut av maskinen!

**Advarsel:**

TASKI-maskiner og -enheter er konstruert slik at de iht. gjeldende stand og kunnskap ikke fører til helsefarlig støy eller vibrasjoner.

Se Tekniske data på side 238.

NO

Rengjøringsprodukter



Merk:

TASKI-maskinene er konstruert slik at de oppnår det beste rengjøringsresultatet med TASKI rengjøringsprodukter.

Andre rengjøringsprodukter kan føre til driftsforstyrrelser og skader på maskinen eller arbeidsmiljøet.

Av den grunn anbefaler vi at det kun brukes TASKI rengjøringsprodukter.

Feil som oppstår på grunn av feil rengjøringsprodukt, dekkes ikke av garantien.

Vennligst ta kontakt med din TASKI servicepartner for mer informasjon.

Utvidet dokumentasjon



Merk:

Elektrisk skjema for denne maskinen finner du i reservedelslisten.

Kontakt kundeservice for mer informasjon.

Oppbygning - oversikt

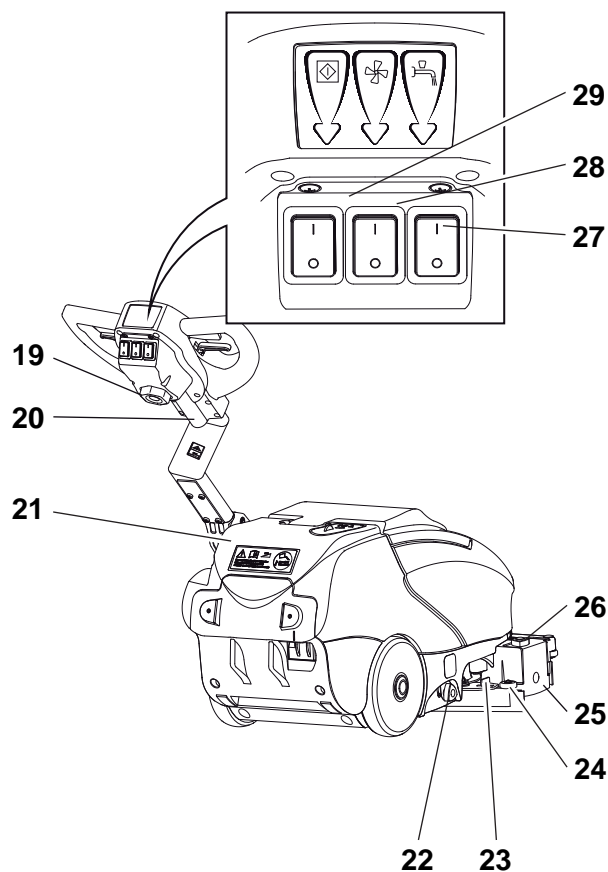
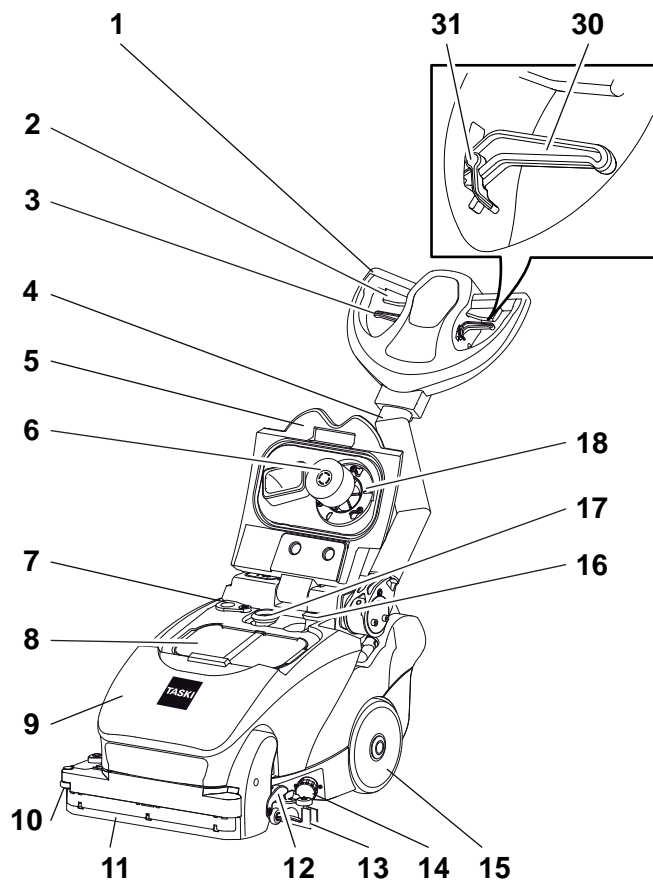

- 1 Kjørehendel
- 2 Koblingsspake (børstemotor På/Av)
- 3 Betjeningsspake skyvelås
- 4 Stålstang
- 5 Tankdeksel
- 6 Flottør
- 7 Tankåpning
- 8 Sil
- 9 Skittenvannstank
- 10 Hjul for sidebeskyttelse
- 11 Frontal
- 12 Parkeringsstøtte
- 13 Nal
- 14 Filter rentvannstank
- 15 Transportræder
- 16 Slange til sugemotor
- 17 Sugeslange
- 18 Sugefilter
- 19 Hovedkabel
- 20 Gjennomføring for kabler
- 21 Rentvannstank
- 22 Vannregulering
- 23 Låseskrue for nal
- 24 Beskyttelseshjul
- 25 Deksel for børstehus
- 26 Trekantet låseskrue for børsteholder
- 27 Bryter Rengjøringsløsning
- 28 Bryter Sugeenhet
- 29 Hovedbryter PÅ / AV
- 30 Spake (for justering av vipping av kjørehendelen)
- 31 Lås for justeringsspake (for fri bevegelse av stål-
stangen)

NO

Før bruk

Bruke verktøyet

Før verktøyet brukes, sjekk:

- at børsten ikke har gått under det røde merket (børstebunt) eller har en børstelengde på under 1 cm.
- at paden er ren og ikke slitt.



Advarsel:

Ikke bruk børster hvor slitasjegrensen er nådd. Dette indikeres av lengden på den røde børstebunten. Ikke bruk pader som er slitt eller skitne. Bruk utelukkende originale TASKI-verktøy. Manglende overholdelse kan føre til dårlige rengjøringsresultater og til og med skader på gulvet.

- Maskinen må være slått av.

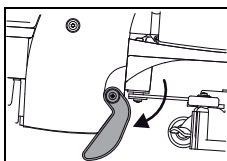

- Plasser maskinen på parkeringsstøtten.

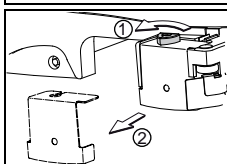

- Skru av det trekantede håndtaket (1) og ta av børsteholderen (2).

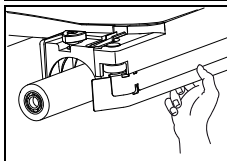

- Stikk børsten inn i børstehuset.
- Trykk børsten ovenfra med høyre hånd slik at den blir mottatt av sentersekskanten i børstehuset.

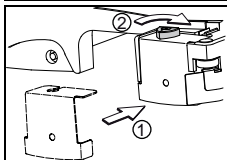

- Sett på igjen børsteholderen (1) og skru på det trekantede håndtaket (2).

Montere nalen

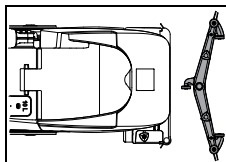

- Plasser nalen foran maskinen på gulvet.

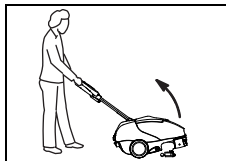

- Vipp maskinen bakover og kjør over nalen.



- Sett igjen maskinen ned på gulvet.

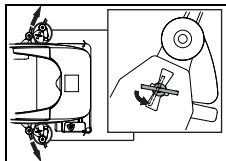

- Plasser låsemutterne i de gitte sporene.
- Drei låsemutterne 90°.

Fylle rentvannstanken



Advarsel:

Maksimalt tillatt vanntemperatur er 60° C / 140° F.

Diversey anbefaler bruk av kaldt vann, fordi varmt vann straks antar temperaturen i gulvet ved kontakt med gulvet og derfor ikke gir noen fordeler.

- Maskinen må være slått av.
- Ta gummidekselet av rentvannstanken.

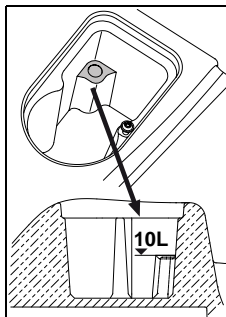

- Fyll vann i rentvannstanken opp til maksimalt fyllenivå.

- Sett på igjen gummidekselet på rentvannstanken.

Dosering



Advarsel:

Ved håndtering av kjemiske produkter må det brukes hansker, briller og hensiktsmessig (beskyttende) arbeidsklær!

Merk:



Bruk kun kjemiske produkter anbefalt av Diversey og vær oppmerksom på produktinformasjonen.



Fare:

Bruk av uegnede produkter (som klor, syre- eller løsemiddelholdige produkter) kan være helsefarlig og kan føre til betydelig skade på maskinen.

**Merk:**

Bruk skalaen i doseringskoppen for en nøyaktig dosering. Nivåmerket på tanken tilsvarer doseringskoppen. Maskintypen er også merket i doseringskoppen!

Doseringsseksempler:

Indikasjon på emballasjen til produktet		Tankkapasitet	Produktmengde per tankfylling
0.25%	25 ml per 10 l vann	10l	0.25l
0,5 %	50 ml per 10 l vann	10l	0.5l

- Fyll doseringskoppen med et egnet produkt og hell innholdet i rentvannstanken. Gjenta prosessen inntil den ønskede dosen oppnås.
- Etter avslutning av doseringen skal doseringskoppen bli værende i tanken.

Doseringsalternativer:

- TASKI J-Flex dosingssystem eller QFM dosingsstasjon kan eventuelt også benyttes for raskere og enklere påfylling av rentvannstanken. Vennligst ta kontakt med din TASKI servicepartner for mer informasjon om dette systemet.

Forhåndsrengjøring**Advarsel:**

Fjern eventuelle gjenstander (tre-, metall- deler osv.) fra rengjøringsflaten. *Gjenstandene kan bli kastet omkring av det roterende verktøyet og dermed forårsake skader på mennesker og omgivelser.*

Starte arbeidet**Advarsel:**

Når du arbeider med denne maskinen må du alltid ha på sklisikkert fottøy og hensiktsmessige arbeidsklær!

**Advarsel:**

Gjør deg først kjent med maskinen ved å starte på en åpen plass for å gjøre det første kjøreforsøket!

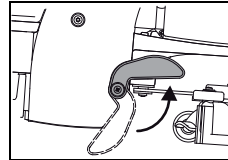

- Parkeringsstøtten settes i arbeidsstilling ved å svinge maskinen opp. *Når maskinen heves, foldes parkeringsstøtten sammen ved hjelp av fjæring.*

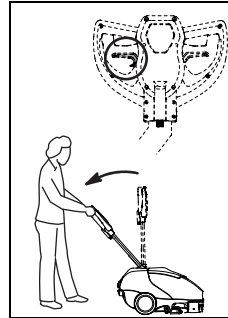

- Bruk justeringsspaken på maskinhåndtaket og senk stålstangen langsomt nedover til armene er strekt helt ut (arbeidsstilling).

- Slipp justeringsspaken og styrestangen fester seg.

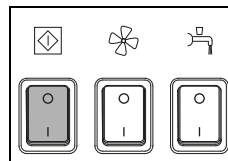
Starte program manuelt

- Slå på maskinen (hovedbryter). *Bryteren lyser opp.*

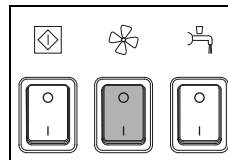

- Trykk på bryteren Sugeenhet. *Bryteren lyser opp.*

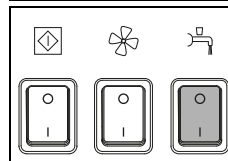

- Trykk på bryteren Rengjøringsløsning. *Bryteren lyser opp.*

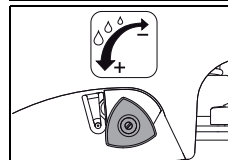

- Dispenser rengjøringsløsningen med volumkontrollen.

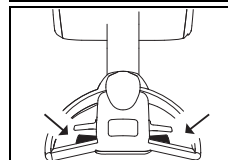

- Trykk kort på koblingsspaken. *Slik settes verktøyet i gang.*

NO

Starte rengjøringen

Arbeide med den fleksible kjørehåndtaket

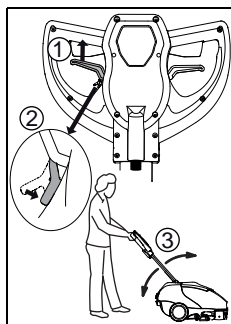

- Klem inn hendelen for justering av kjørehåndtaket (1) og låsemekanismen for kjørehåndtaket (2).
I denne innstillingen kan kjørehåndtaket (3) beveges fritt. Denne innstillingen frigjøres ved å klemme inn justeringshendelen for kjørehåndtaket igjen.

Bruk av frontnal

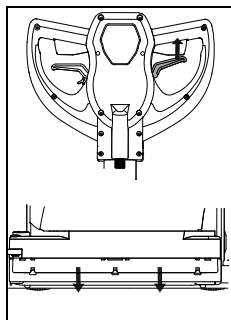

- Klem inn hendelen for senking av frontanalen.
Frontnalen brukes til å samle vann under benker, bord og lave møbler. På denne måten kan vaskevannet fjernes ved å trekke maskinen bakover og suges det opp med sugenalen når maskinen føres fremover igjen.

Rengjøringsmetode

Direkte arbeidsmetode:

Skuring og suging i én operasjon.

Indirekte arbeidsmetode:

Bruk av rengjøringsløsning, skrubbe og oppsuging i flere operasjoner.



Merk:

Mer informasjon om direkte og indirekte arbeidsmetoder finnes på de tilsvarende metodekortene.

For mer informasjon kan du kontakte din TASKI servicepartner.



Merk:

Eventuelt kan maskinstyringen bli påvirket av spesielle kombinasjoner av gulv/smuss og rengjøringsprodukt.

Påfyll av rengjøringsløsning



Advarsel:

Når du arbeider uten rengjøringsløsning, kan dette føre til skader på gulvet.



Merk:

En rystende støy fra pumpen tilsier at rentvannstanken er tom.



Advarsel:

Pumpen må aldri gå tørr i lengre perioder.

- Maskinen må være slått av.

- Åpne tankdekslet.
- Fyll rentvannstanken med vann, se side 230.
- Tilsett rengjøringsmiddelet med doseringskoppen.
- Lukk tankdekslet.

Tømme skittenvannstanken

Skittenvannstanken full:

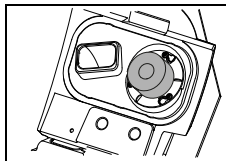

- Når skittenvannstanken er full, suges flottøren til sugefilteret.

Du blir oppmerksom på dette ved endring i lyden fra det økte sugeturallet samt at det blir liggende igjen vann på gulvet.

- Tøm skittenvannstanken, se side 233.

Transportering i trapp

Merk:



Transportering av maskinen i trapp må vanligvis utføres av to personer.

- Maskinen må være slått av (hovedbryter).



Advarsel:

Enhver løfting av maskinen er forbundet med risiko!

Feiltrinn kan føre til person- og maskinskade.



Advarsel:

Både rentvanns- og skittenvannstanken må tømmes helt før løfting.

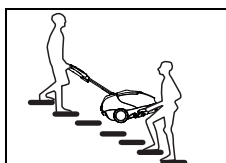

- For å løfte maskinen, ta tak i håndtaket ved nalen mens den andre personen tar tak i maskin-håndtaket.

Avslutte arbeidet

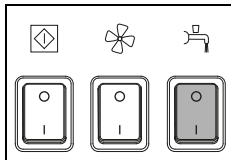

- Trykk på bryteren Rengjøringsløsning.
Tilføringen av rengjøringsløsning blir stoppet.

- Kjør et lite stykke videre for å suge opp eventuelle rester av skittent vann.
- Slipp koblingsspaken.

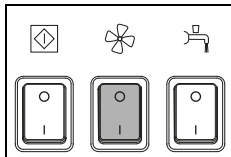

- Trykk på bryteren Sugeenhet.
Sugemotoren slås av.

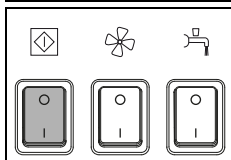

- Slå av maskinen (hovedbryter) og trekk pluggen ut av stikkontakten.



Advarsel:

Ved de følgende trinnene for tømning og rengjøring må maskinen alltid være avslått (hovedbryter).

Ta av og rengjøre nalen

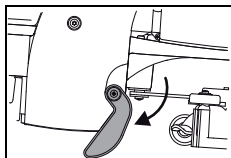

- Plasser maskinen på parkeringsstøtten.

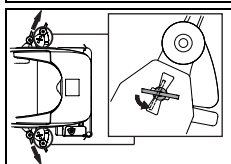

- Ta av nalen ved å dreie låseskruene.
- Rengjør nalen under rennende vann ved hjelp av en børste.

Merk:



Bare rensede og intakte lameller gir et optimalt sugeresultat!

Tømme og rense skittenvanns- og rentvannstank



Merk:

Fjerning av det skitne vannet eller rengjøringsløsningen må foretas i henhold til nasjonale forskrifter.

Merk:



Når du tømmer skittenvannstanken, vær oppmerksom på forskriftene om personlig verneutstyr fra rengjøringsmiddelfabrikanten.

Tømme skittenvannstanken

- Åpne tankdekselet.

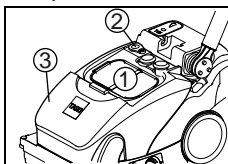

- Ta ut silen (1) for å tømme skittenvannstanken, dreid dekselet (2) til side og ta tanken ut av maskinen.
Tanken kan tømmes helt via tømmeåpningen (2).

Tømme rentvannstanken

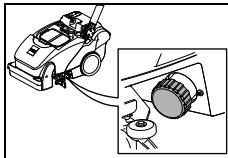

- For å tømme rentvannstanken, må du skru av filteret.

Rengjøre skittenvannstanken

- Åpne tankdekselet.

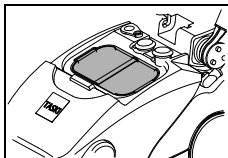

- Ta ut silen (gul) og tøm den.
- Skyll den grundig under rennende vann.

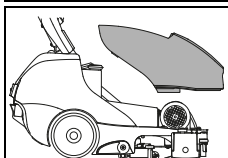

- Ta skittenvannstanken ut av maskinen.
- Skyll skittenvannstanken grundig med rent vann.

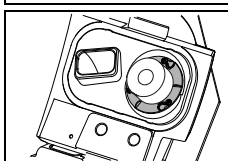

- Fjern sugefilteret (gul) og tørk av skitt med en klut eller myk børste.

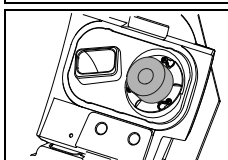

- Kontroller funksjonen til flottøren.



Advarsel:

Et tett sugefilter kan innvirke negativt på sugeeffekten.

- Sett skittenvannstanken tilbake i maskinen.
- Monter silen (gul) og sugefilteret på nytt.
- Drei dekselet over tømingsåpningen på nytt og trykk inn i åpningen til den klikker på plass.

NO

Rengjøre rentvannstanken

- Skyll rentvannstanken grundig med rent vann.

Etter avsluttet arbeid:

1. Skyll tanken grundig med rent vann
Fyll rentvannstanken med vann. Kjør maskinen til et sluk eller annet egnet sted for tømning. Aktiver børstemotoren med hendelen og hold den inne til tanken er tom.
Tøm rentvannstanken helt ved å skru ut rentvannsfileret.

Periodisk vedlikehold

2. Rengjøring med klortabletter
Fyll opp rentvannstanken med rent vann. Klortabletter må brukes i samsvar med produsentens instruksjoner. Aktiver børstemotoren og skyll gjennom maskinen i ca 30 sekunder. La klorløsningen virke i skittenvannstanken i 45-60 minutter før den tømmes.
3. Avsluttende arbeid:
La klorvannet renne helt ut ved å skru ut filteret. Deretter skrur filteret inn i filterhuset. Fyll rentvannstanken halvfull med rent vann. Aktiver børsteenheden og spyl hele systemet med rent vann. Spyl rentvannstanken godt. Tøm restvann fra rentvannstanken. Deretter skrur filteret inn i filterhuset. La tankdekselet stå åpent og la rentvannstanken tørke godt.



Fare:

Tilsett ikke klorløsning til rengjøringsløsningen. Det kan oppstå AOX (absorberbare organiske halogenforbindelser). Dette er giftig og miljøfarlig.



Advarsel:

Tilsett aldri klortabletter til en sur løsning. (Utvikling av klogass) Gi personalet opplæring! Avkalking bare etter behov, tilsett aldri klortabletter!



Advarsel:

Oppbevar klortabletter på sikker avstand fra sure produkter. Gi personalet opplæring!

Rengjøre sugeslangen

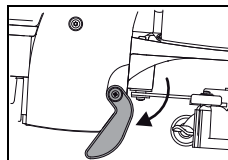

- Plasser maskinen på parkeringsstøtten.
- Åpne tankdekselet.
- Ta ut skittenvannstanken og nalen.



- Trekk sugeslangen ut av verktøyholderen i vertikal posisjon.
- Rengjør sugeslangen med rennende vann slik at urenheter spyles ut.

Merk:



Sugeslangen er ikke gul-merket, men det er likevel viktig at den blir rengjort på slutten av hver rengjøring.

Slik forhindres det at sugeslangen tettes til.

Rengjøre rentvannstankens filter

Merk:



Etter hver arbeidsøkt må rentvannstankens filter rengjøres

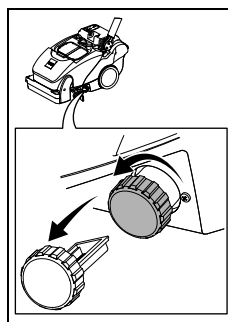

- Skru opp rentvannstankens filter og ta det ut.
- Skyll det grundig med rent vann.

Ta av og rengjøre verktøy

Merk:



Rengjør verktøyet etter hver avslutning av rengjøringsarbeidet.

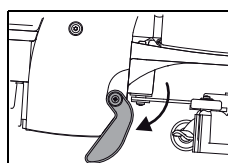

- Plasser maskinen på parkeringsstøtten.

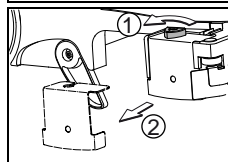

- Skru av det trekantede håndtaket (1) og ta av børsteholderen (2).

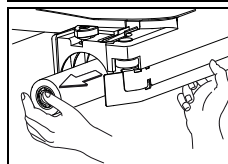

- Trekk børsten ut av børstehuset.

- Rengjør børsten under rennende vann.

Rengjøre vannfordeleren

Merk:



Rengjør verktøyet etter hver avslutning av rengjøringsarbeidet.

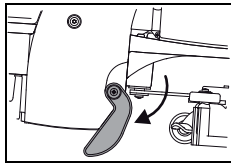

- Plasser maskinen på parkeringsstøtten.

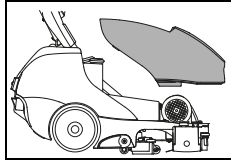

- Ta skittenvannstanken ut av maskinen.

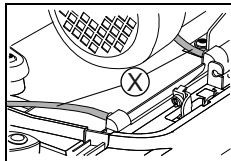

- Ta slangen vekk fra dekselet til vannfordeleren.

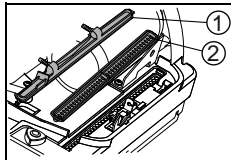

- Ta av dekselet (1) og vannfordeleren (2).
- Rengjør dekselet (1) og vannfordeleren (2) under rennende vann.

Rengjøre maskinen



Advarsel:

Rengjør aldri maskinen med høytrykks-spyler eller vannstråle.

Vann som trenger inn i maskinen, kan resultere i betydelig skade på mekaniske eller elektriske deler.

- Tørk av maskinen med en fuktig klut.

Lagring / parkering av maskinen (ikke i drift)

Merk:



Maskinen må være slått av (hovedbryter).

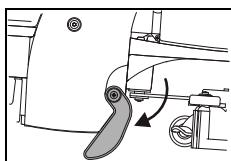

- Oppbevar tanken på parkeringsstøtten og med åpent deksel. Dermed kan tanken tørke. Dette hindrer at det dannes seg mugg og ubehagelig lukt.

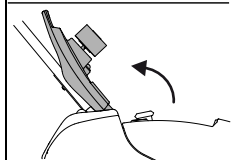

Advarsel:



Oppbevar aldri maskinen med tomme batterier. Batteriene vil ellers bli uopprettelig skadet.

Service, vedlikehold og pleie

Vedlikeholdet av maskinen er nødvendig for riktig funksjon og lang levetid.



Advarsel:

Det skal kun brukes TASKI-originaldeler, ellers bortfaller all garanti!

Tegnforklaring:

◇ = etter hver rengjøringsøkt, ◇◇ = hver uke, ◇◇◇ = hver måned, ⊗ = servicelampe

Aktivitet	◇	◇◇	◇◇◇	⊗	Side
Tømme og rengjøre skittenvanns- og rentvannstank	•				233
Kontrollere / rengjøre sugefilter for smuss	•				
Rengjøre alle gulmerkede deler	•				
Rengjøre verktøy	•				234
Rengjøre nalen, kontrollere lameller mht. slitasje og bytte om nødvendig	•				233
Rengjøre maskinen med en fuktig klut	•				235
Rengjøre pakningen på tankdekselet, kontrollere for sprekker og bytte om nødvendig	•				

Serviceintervaller

TASKI-maskinene er høykvalitetsmaskiner som er sikkerhetstestet på fabrikk og av autoriserte testorganer. Elektriske og mekaniske komponenter er utsatt for slitasje etter lengre tids bruk og aldring.

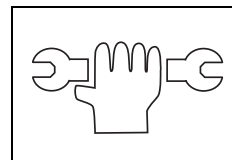

- For å opprettholde driftssikkerhet og -beredskap må det utføres service når serviceindikatoren lyser (fabrikkinnstilling 250 arbeidstimer) eller minst én gang per år.

Merk:



Ved spesiell hard belastning og/eller utilstrekkelig vedlikehold kreves det kortere serviceintervaller.

Servisesenter

Hvis du som følge av driftsfeil eller en bestilling tar kontakt med oss, må du alltid oppgi typebetegnelse og serienummer. Denne informasjonen finner du på typeskiltet på maskinen din. På siste side i denne bruksanvisningen finner du adressen til din nærmeste TASKI servicepartner.

NO

Bytte av nalgummiblader

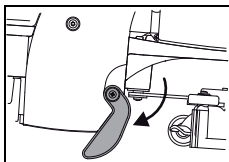

- Plasser maskinen på parkeringsstøtten.

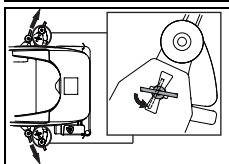

- Ta av nalen ved å dreie låseskruene.

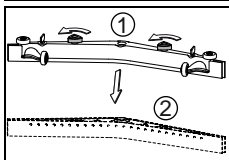

- Skru opp det trekantede håndtaket (1) og trekk ut lamellkroppen (2) fra nalkroppen.

Bytte av frontnal

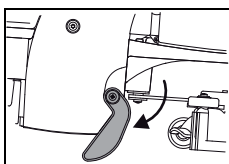

- Plasser maskinen på parkeringsstøtten.

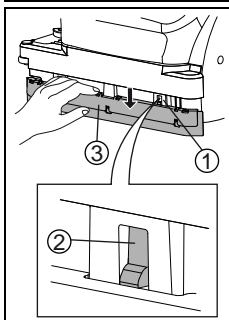

- Trekk frontnalen ned med hånden til skyvelåsen (1) kommer til syne.
- Trykk inn skyvelåsen (2) slik at nalskinnen (3) kan fjernes.

- Nå kan du rotere eller bytte lameller.
- Monter nalskinnen igjen (3). Påse at skyvelåsen (2) låses korrekt på plass.



Advarsel:

Fare for at fingrene kan komme i klem!

Feil

Feil	Mulig årsak	Utbedring av feil	Side
Maskin uten funksjon	Pluggen ikke satt inn i stikkontakten	• Sett støpselet i stikkontakten	
	Hovedbryteren slått av	• Slå på hovedbryter	229
	Strømplugg eller -kabel defekt	• Kontakt servicepartner	
Børsteenhet eller sugeenhet lar seg ikke slå av	Feil i elektronikk eller betjeningspanel	• Slå av maskinen (hovedbryter) og trekk pluggen ut av stikkontakten. • Kontakt servicepartner	229
Børsten roterer ikke	Maskinen ble overbelastet, overstrøm utløst	• Slipp opp bryteren og trykk på nytt	229
	Motoren går, men ikke verktøyet	• Drivremmen opprevet • Kontakt servicepartner	
Dårlig sugeseffekt, Gulvet forblir vått, Skittent vann blir ikke sugd opp	Sugeenheten er ikke slått på	• Trykk på knappen for sugeenhet	229
	Flottøren stenger innløpsåpningen til sugeenheten (overfyllingsbeskyttelse skittenvannstank)	• Skittenvannstanken full, kontroller • Kontroller funksjonsdyktigheten til flottøren	229
	Sugeslange ikke satt inn	• Sett inn sugeslangen	230
	Nalen ikke på gulvet	• Kontroller nalens oppheng mht. funksjonsdyktighet	230
	Slitte lameller	• Bytt lameller	236
	Slange eller nal tilstoppet (f.eks. trebiter, stoffrester)	• Fjern fremmedlegemer	
	Sugefilter tilstoppet	• Fjern fremmedlegemer	229
	Kontroller pakningen til tankdekslet for sprekker/skitt	• Rengjør pakningen eller bytt ut hvis den er defekt	
	Silen er full	• Ta ut silen • Slå ut silen og skyll den under rennende vann	
Utilstrekkelig uttak av rengjøringsløsning	Tank for rengjøringsløsning (rentvannstank) er tom	• Kontroller tank for rengjøringsløsning (rentvannstank) og fyll opp med vann	232
	Filteret til rentvannstanken er tilstoppet	• Rengjør rentvannstankens filter	234
	Knapp for rengjøringsløsning slått av	• Slå på knapp for rengjøringsløsning	229
Skum eller væske renner ut av maskinen	Flottøren er ikke funksjonsdyktig	• Slå av sugeenheten • Kontroller funksjonen til flottøren	

NO

Tekniske data

Maskin	350E		
Arbeidsbredde	38		cm
Nalens bredde	53		cm
Mål (L x B x H)	79 x 45 x 43		cm
Maksimal vekt for driftsklar maskin	46		kg
Merkespenning	220-240V	100-120V~	AC
Frekvens	50	60	Hz
Nominell merkeeffekt	1100		W
Rentvannstank nominell +/- 5 %	10		l

Verdiene fastsatt i samsvar med IEC 60335-2-72		
Lydtrykknivå LdA	72	dB(A)
Usikkerhet KpA	2,5	dB(A)
Samlet vibrasjonsverdi	<2,5	m/s ²
Usikkerhet K	0,25	m/s ²
Vannprutbeskyttelse	IPX3	
Beskyttelsesklasse	I	

Tilbehør

Nr.	Artikkel
7516863	Valsebørste standard 38cm
7516864	Valsebørste hard 38cm
7518532	Aktivfiber børstevalse

Transport



Merk:

Bæring av maskinen må vanligvis utføres av to personer.



Advarsel:

Enhver løfting av maskinen er forbundet med risiko!

Feiltrinn kan føre til person- og maskinskade.



Advarsel:

Både rentvanns- og skittenvannstanken må tømmes helt før løfting.

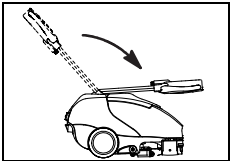

- Bruk justeringsspaken og sving stålstangen forover til den ligger på tankdekelet.

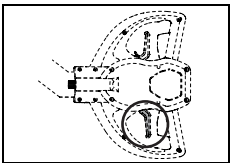

- Slipp justeringsspaken og stålstangen går i inngrep.

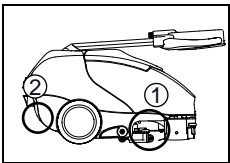

- For å løfte maskinen, ta tak i håndtaket (1) ved nalen mens den andre personen tar tak i håndtaket (2) på bakdekelet.



Merk:

Transporter maskinen stående.



Merk:

Sørg for at maskinen er surret fast og sikret i transportkjøretøyet.

Avhending



Merk:

Maskin og tilbehør er konstruert for fagmessig riktig avhending iht. nasjonale forskrifter. Din Diversey servicepartner kan være behjelpelig på forespørsel.

Maskinens mål

Målene er i centimeter!

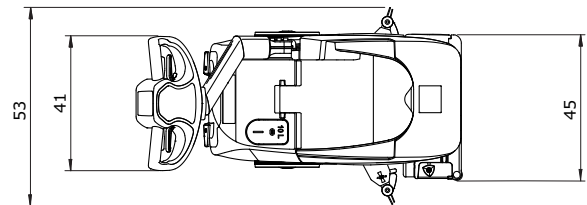
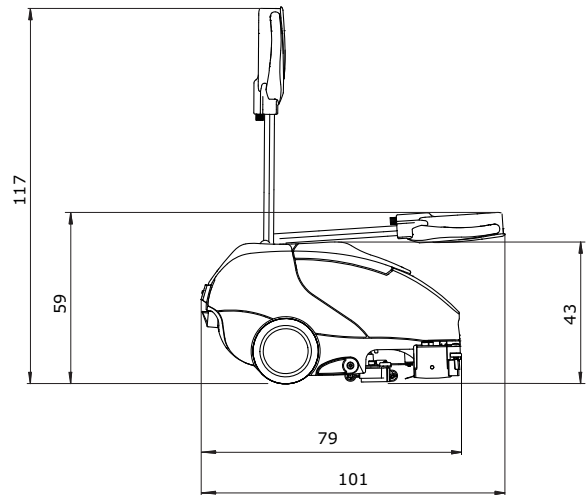

NO

Tłumaczenie oryginalnej instrukcji użytkownika



UWAGA!

Przed rozpoczęciem eksploatacji urządzenia należy zapoznać się z instrukcją obsługi i informacjami dotyczącymi bezpieczeństwa.

Instrukcję należy zachować i przechowywać w łatwo dostępnym miejscu, aby można było z niej w każdej chwili skorzystać.

Objaśnienie symboli



Niebezpieczeństwo:

Oznacza ważne instrukcje, których nieprzestrzeganie może powodować zagrożenie dla osób i/lub poważne straty materialne!



Uwaga:

Oznacza ważne instrukcje, których nieprzestrzeganie może powodować usterki i straty materialne!



Wskazówka:

Oznacza ważne instrukcje odnośnie do ekonomicznego stosowania, których nieprzestrzeganie może prowadzić do usterek!

- Informuje o czynnościach, które należy wykonać w określonej kolejności.

Spis treści

Informacje dotyczące bezpieczeństwa	240
Środki czyszczące	242
Pozostała dokumentacja	242
Schemat budowy	243
Przed przystąpieniem do eksploatacji	244
Rozpoczęcie pracy	245
Zakończenie pracy	247
Serwis, konserwacja i czyszczenie	249
Usterki	251
Dane techniczne	252
Wyposażenie	252
Transport	253
Utylizacja	253
Wymiary urządzenia	253

Użytkowanie zgodne z przeznaczeniem

Urządzenia są przeznaczone do zastosowań przemysłowych (np. w hotelach, saunach, szpitalach, fabrykach, centrach handlowych, halach sportowych itp.). Przy dokładnym przestrzeganiu niniejszej instrukcji obsługi służą one do czyszczenia na mokro twardych powierzchni podłogowych. Urządzenia te są przeznaczone do stosowania wyłącznie wewnątrz pomieszczeń.



Uwaga:

Urządzenia nie wolno stosować do polerowania, oliwienia, nanoszenia wosku, czyszczenia dywanów i zasysania kurzu. Stosowanie urządzenia do czyszczenia na mokro parkietów i podłóg z laminatów odbywa się na wyłączną odpowiedzialność użytkownika.



Niebezpieczeństwo:

Wprowadzanie zmian w urządzeniu bez zgody Diversey prowadzi do wygaśnięcia znaku bezpieczeństwa oraz deklaracji zgodności CE. Użytkowanie urządzenia niezgodnie z przeznaczeniem może powodować uszczerbek na zdrowiu, uszkodzenie urządzenia i obiektów w otoczeniu. Postępowanie jak wyżej skutkuje najczęściej utratą wszelkich praw gwarancyjnych i praw do ewentualnych roszczeń z tytułu gwarancji.

Informacje dotyczące bezpieczeństwa

Dzięki wykorzystywanym rozwiązaniom projektowym i konstrukcyjnym urządzenia TASKI spełniają odnośne, podstawowe wymagania najważniejszych dyrektyw UE z zakresu bezpieczeństwa i ochrony zdrowia, co umożliwia ich oznakowanie CE.



Niebezpieczeństwo:

Urządzenie może być obsługiwane wyłącznie przez stosownie poinstruowane osoby lub pracowników z odpowiednio udokumentowanymi kwalifikacjami, którym zlecono wykonanie określonych prac.



Niebezpieczeństwo:

Urządzenie nie może być użytkowane przez osoby, w tym dzieci, upośledzone fizycznie, umysłowo lub sensorycznie, a także niedysponujące odpowiednim doświadczeniem i wiedzą.

Dzieci winny być pod opieką i należy dopilnować, aby nie wykorzystywały urządzenia do zabawy.



Niebezpieczeństwo:

Nie wolno składować i użytkować urządzenia w warunkach zagrożenia wybuchem i w pomieszczeniach, w których znajdują się substancje łatwopalne (np. benzyna, rozpuszczalniki, olej opałowy, pyły wybuchowe).

Podzespoły elektryczne i mechaniczne urządzenia mogą doprowadzić do zapłonu tego rodzaju substancji.

**Niebezpieczeństwo:**

Urządzenie nie może być wykorzystywane do odkurzania substancji trujących, szkodliwych dla zdrowia, żrących lub drażniących (np. niebezpiecznych pyłów itd.). Tego rodzaju substancje nie zostaną w całości zatrzymane przez system filtracyjny urządzenia.

i nie można wykluczyć ich szkodliwego oddziaływania na zdrowie użytkowników i osób postronnych.

**Niebezpieczeństwo:**

W trakcie wykonywania prac należy zwrócić uwagę na lokalne uwarunkowania, osoby postronne oraz dzieci! Należy zmniejszyć prędkość pracy, zwłaszcza w miejscach z ograniczoną widocznością, np. za drzwiami i zakrętami.

**Niebezpieczeństwo:**

Transportowanie osób i przedmiotów przy użyciu niniejszego urządzenia jest zabronione.

**Niebezpieczeństwo:**

W przypadku wystąpienia wadliwego działania, usterki lub po kolizji czy upadku urządzenie musi zostać sprawdzone przed ponownym uruchomieniem przez upoważnionego specjalistę. Powyższe dotyczy również sytuacji, gdy urządzenie zostało wystawione na działanie warunków atmosferycznych, wilgoci lub zostało zanurzone w wodzie.

**Niebezpieczeństwo:**

W przypadku uszkodzenia części mających wpływ na bezpieczeństwo, takich jak pokrywa narzędzia, kabel sieciowy lub pokrywy, które umożliwiają dostęp do części przewodzących prąd, należy niezwłocznie przerwać eksploatację urządzenia!

**Niebezpieczeństwo:**

Urządzenia nie wolno odstawiać, parkować i przechowywać na pochyłych powierzchniach.

**Niebezpieczeństwo:**

Przed przystąpieniem do wykonywania jakichkolwiek prac przy urządzeniu należy uprzednio wyłączyć urządzenie.

**Niebezpieczeństwo:**

Urządzenia nie wolno użytkować w pomieszczeniach obciążonych elektromagnetycznie (smog elektromagnetyczny).

**Niebezpieczeństwo:**

Urządzenie nie może być eksploatowane >2% na pochyłych powierzchniach.

Wykonywanie ostrych zakrętów na pochyłych powierzchniach może zaburzyć skuteczność urządzenia i jest z tego powodu zabronione. Niebezpieczeństwo wypadku.

**Uwaga:**

Maszyna musi być chroniona przed nieautoryzowanym użyciem. Przed oddaleniem się od urządzenia należy je zabezpieczyć w zamkniętym pomieszczeniu.

**Uwaga:**

Urządzenie może być użytkowane i przechowywane wyłącznie w suchych i niezapylonych pomieszczeniach w temperaturze od +10 do +35°C.

**Uwaga:**

Prace związane z naprawą, przeprowadzane na częściach mechanicznych lub elektrycznych urządzenia, mogą być przeprowadzane tylko przez upoważnionych specjalistów, którzy zapoznali się ze wszystkimi przepisami dotyczącymi bezpieczeństwa.

**Uwaga:**

Należy używać wyłącznie narzędzi (szczotek, tarcz itp.) wyszczególnionych wśród akcesoriów w niniejszej instrukcji lub zalecanych przez doradców technicznych firmy TASKI. Stosowanie innych narzędzi może mieć negatywny wpływ na funkcjonowanie urządzenia i bezpieczeństwo.

**Uwaga:**

Należy bezwzględnie przestrzegać lokalnych przepisów BHP i instrukcji producenta dotyczących stosowania środków czystości.

**Uwaga:**

Zabrania się wkładania i wyjmowania wtyczki zasilania sieciowego z gniazda mokrymi rękami!

**Uwaga:**

Należy sprawdzić, czy napięcie znamionowe podane na tabliczce znamionowej jest zgodne z napięciem w Państwa sieci!

**Uwaga:**

Należy uważać, żeby nie zmiądzyc i nie przerwać kabla zasilania sieciowego obrotowymi akcesoriami (szczotki, pady itp.) i nie uszkodzić kabla na skutek działania wysokich temperatur, oleju lub ostrych krawędzi!

**Uwaga:**

W przypadku stwierdzenia wycieku piany lub płynów z urządzenia należy natychmiast wyłączyć agregat ssący!

**Uwaga:**

Maszyny i urządzenia firmy TASKI zostały skonstruowane w taki sposób, aby według dotychczasowego stanu wiedzy można było uniknąć zagrożenia dla bezpieczeństwa poprzez występujące emisje hałasu lub drgania.

Patrz informacje techniczne na stronie 252.

Środki czyszczące**Wskazówka:**

Rozwiązania konstrukcyjne w urządzeniach TASKI zostały opracowane z myślą o uzyskaniu optymalnych rezultatów przy zastosowaniu środków czyszczących TASKI.

Inne środki czyszczące mogą prowadzić do usterek w eksploatacji i uszkodzeń urządzenia lub środowiska roboczego. Dlatego też zalecamy stosowanie środków czyszczących wyłącznie produkcji firmy TASKI.

Usterki spowodowane używaniem nieodpowiednich środków czyszczących nie są objęte gwarancją.

W celu uzyskania dokładniejszych informacji proszę skontaktować się ze swoim partnerem serwisu TASKI.

Pozostała dokumentacja**Wskazówka:**

Schemat elektryczny urządzenia udostępniono w liście części zamiennych.

W celu uzyskania szczegółowych informacji prosimy o kontakt z działem obsługi klienta.

Schemat budowy

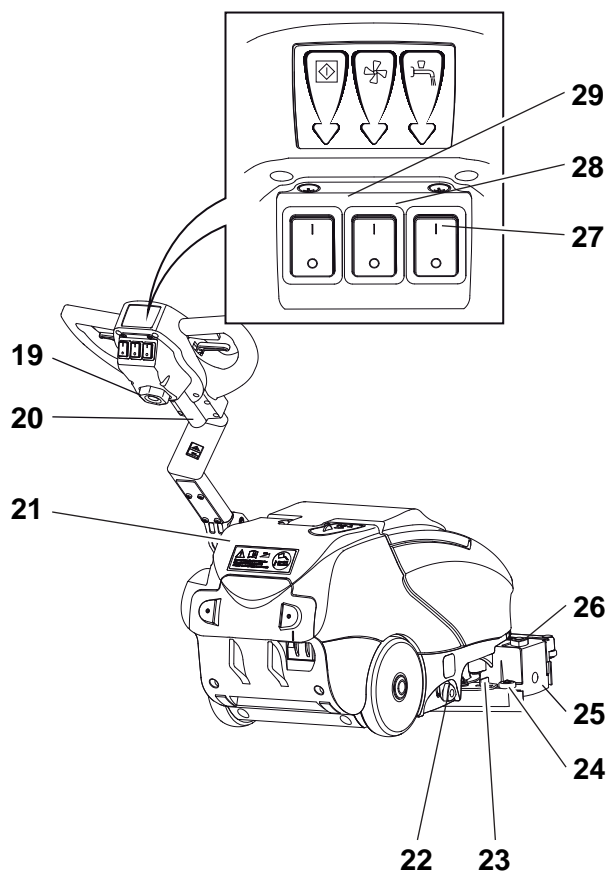
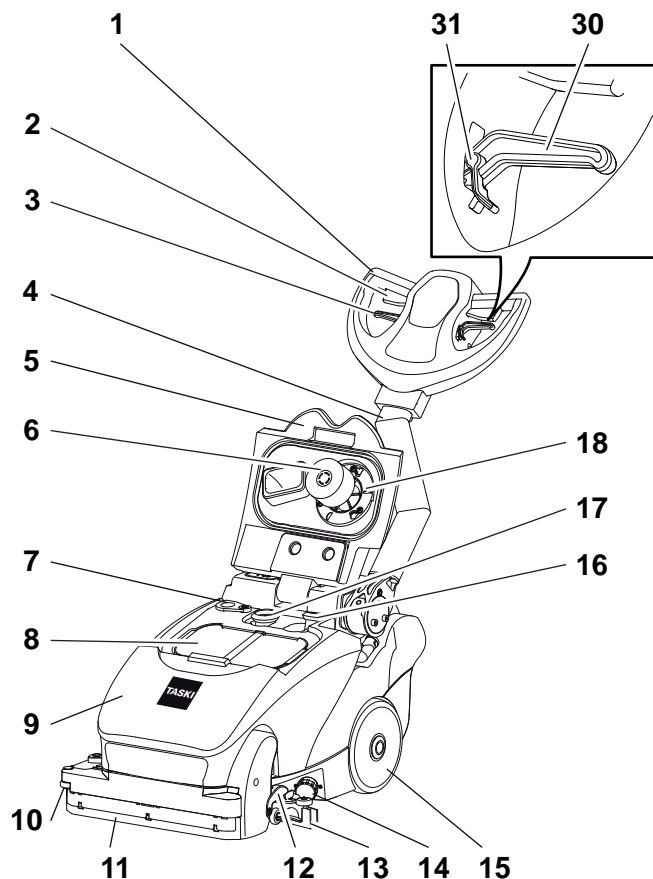

- 1 uchwyt prowadzący
- 2 Dźwignia uruchamiająca (wł./wył. silnika szczotkowego)
- 3 Dźwignia włączająca zgarniacza
- 4 Ramię prowadzące
- 5 pokrywa zbiornika
- 6 pływak
- 7 Otwór opróżniający
- 8 pojemnik na zanieczyszczenia zgrubne
- 9 zbiornik na brudną wodę
- 10 Boczna rolka odrzucająca
- 11 Zgarniacz
- 12 Podpora postojowa
- 13 dysza ssąca
- 14 filtr zbiornika na czystą wodę
- 15 Koła jezdne
- 16 Wąż turbiny
- 17 Wąż ssawny
- 18 filtr ssący
- 19 Kabel zasilania sieciowego
- 20 Doprowadzenie przewodu elektronicznego sterowania
- 21 zbiornik na czystą wodę
- 22 regulacja wody
- 23 Uchwyt ustalający dyszy ssącej
- 24 Rolka odrzucająca
- 25 Uchwyt szczotki
- 26 Uchwyt 3-kątowy do odblokowania uchwytu szczotki
- 27 przełącznik roztworu czyszczącego
- 28 przełącznik agregatu ssącego
- 29 Główny włącznik (WŁ/WYŁ)
- 30 Dźwignia regulacji (nachylenia uchwytu prowadzącego)
- 31 Blokada dźwigni regulacyjnej (w celu zapewnienia swobody manewrowania drążkiem prowadzącym)

Przed przystąpieniem do eksploatacji

Montaż jednostki narzędziowej

Przed użyciem sprawdzić:

- czy długość szczeciny w szczotce nie przekroczyła czerwonego oznakowania (w wiązce) lub wynosi co najmniej 1 cm;
- zużycie i stan zanieczyszczenia tarczy przed przystąpieniem do pracy.



Uwaga:

Nie należy używać szczotek, w których przekroczona została granica zużycia zaznaczona na szczecinie w wiązce kolorem czerwonym. Nie stosować zużytych lub zanieczyszczonych tarcz. Należy stosować wyłącznie oryginalne narzędzia TA-SKI, które gwarantują uzyskanie optymalnych rezultatów w procesie czyszczenia i eliminują ryzyko uszkodzenia podłoża.

- Urządzenie musi być wyłączone.

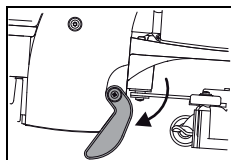

- Powoli postawić maszynę na podporze postojowej.

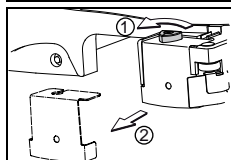

- Nakręcić uchwyt 3-kątowy (1) i zdjąć uchwyt szczotki (2).

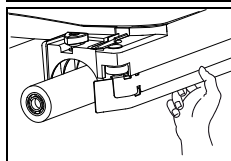

- Włożyć szczotkę w obudowę szczotki.
- Prawą dłonią wypchnąć szczotkę do góry tak, aby została uchwycona przez sześciokąt centrujący w obudowie szczotki.

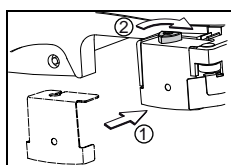

- Założyć ponownie uchwyt szczotki (1) i ponownie dokręcić uchwyt 3-kątowy (2).

Montaż dyszy ssącej

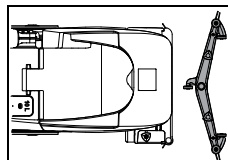

- Położyć dyszę ssącą na ziemi przed urządzeniem.



- Pochylić urządzenie w tył i przesunąć je nad dyszę ssącą.



- Ponownie ustawić urządzenie na podłożu.

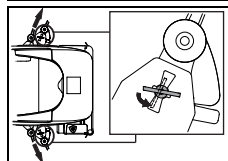

- Włożyć nakrętki ustalające w odpowiednie rowki.
- Obrócić nakrętki ustalające o 90°.

Napełnianie zbiornika na czystą wodę



Uwaga:

Maksymalna temperatura wody to 60°C/ 140°F.

Firma Diversey zaleca używanie zimnej wody, ponieważ temperatura gorącej wody po zetknięciu z podłożem natychmiast się obniża, zatem stosowanie gorącej wody nie przynosi żadnych korzyści.

- Urządzenie musi być wyłączone.
- Zdjąć pokrywę gumową ze zbiornika świeżej wody.
- Napełnić wodą zbiornik świeżej wody do maksymalnego poziomu.

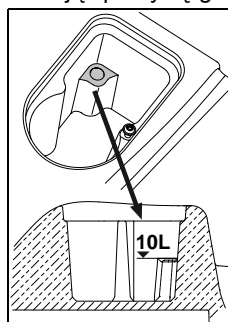

- Ponownie zamontować pokrywę gumową na zbiorniku na czystą wodę.

Dozowanie



Uwaga:

Podczas prac z substancjami chemicznymi należy stosować rękawice i okulary ochronne, a także odpowiednią odzież roboczą (ochronną)!

Wskazówka:

Należy stosować wyłącznie produkty zalecane przez firmę Diversey oraz bezwzględnie przestrzegać instrukcji ich stosowania.





Niebezpieczeństwo:

Stosowanie niewłaściwych produktów (m.in. zawierających chlor, kwasy lub rozpuszczalniki) stanowi zagrożenie dla zdrowia i może być przyczyną poważnego uszkodzenia maszyny.



Wskazówka:

W celu dokładnego dozowania skorzystaj z podziałki w dozowniku.

Oznakowanie poziomu napełnienia na zbiorniku odpowiada oznakowaniu w dozowniku. Typ urządzenia jest wskazany w dozowniku!

Przykładowe dozowanie:

Dane na opakowaniu produktu		Zawartość zbiornika	Ilość produktu na ilość wody w zbiorniku
0.25%	25 ml na 10 l wody	10l	0.25l
0.5%	50 ml na 10 l wody	10l	0.5l

- Napełnić dozownik odpowiednim produktem i włączyć zawartość do zbiornika na czystą wodę. Powtarzać czynność do momentu osiągnięcia wymaganego stężenia.
- Po zakończeniu dozowania dozownik pozostaje w zbiorniku.

Dozowanie – wariant

- Do łatwiejszego i szybszego dozowania można wykorzystywać również systemy dozujące TASKI J-Flex lub stację dozującą QFM.

W celu uzyskania dalszych informacji o tych systemach proszę skontaktować się ze swoim partnerem serwisu TASKI.

Czyszczenie wstępne



Uwaga:

Z czyszczonych powierzchni należy usunąć wszelkie przedmioty (elementy drewniane, metalowe itp.).

Istnieje ryzyko ich odrzucenia i poszkodowania osób lub obiektów przez obracające się narzędzia.

Rozpoczęcie pracy



Uwaga:

Podczas wykonywania prac należy używać stabilnego obuwia oraz odpowiedniej odzieży roboczej!



Uwaga:

Należy najpierw zapoznać się z urządzeniem, przeprowadzając pierwsze próby jazdy na pustym placu!

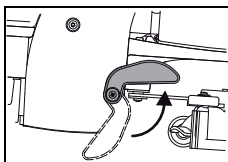

- Obracając do góry wspornik spoczynkowy ustawić maszynę w położeniu roboczym.

Podczas podnoszenia maszyny podpora postojowa rozkłada się z zastosowaniem sprężyn.

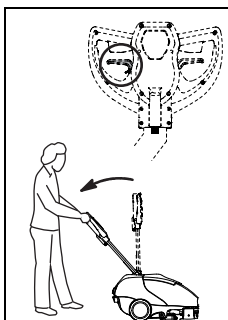

- Nacisnąć dźwignię regulacji nachylenia na rękojeści i powoli opuścić rękojeść ramienia na wysokość wyciągniętych ramion (pozycja robocza).

- Zwolnić dźwignię, aby zablokować drążek prowadzący.

Ręczne uruchamianie programu

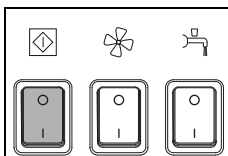

- Włączyć urządzenie (wyłącznik główny).

Przełącznik zapala się.

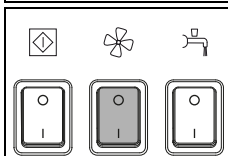

- Nacisnąć przełącznik agregatu ssącego.

Przełącznik zapala się.

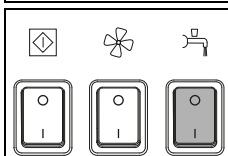

- Nacisnąć przełącznik zasilania roztworem czyszczącym.

Przełącznik zapala się.

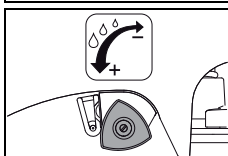

- Za pomocą regulatora ilości dozować roztwór czyszczący.

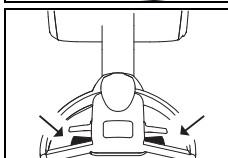

- Nacisnąć dźwignię uruchamiającą. Spowoduje to uruchomienie jednostki narzędziowej.

Rozpoczęcie czyszczenia

Praca przy użyciu elastycznej drążka prowadzącego

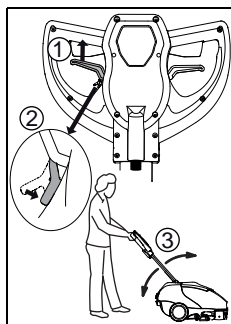

- Pociągnąć dźwignię regulacji (1) i założyć blokadę dźwigni regulacji (2).

Dzięki tej blokadzie można swobodnie poruszać drążkiem prowadzącym (3) do góry i w dół. Ponowne pociągnięcie dźwigni regulacji powoduje zluźnienie blokady.

Praca przy użyciu zgarniacza

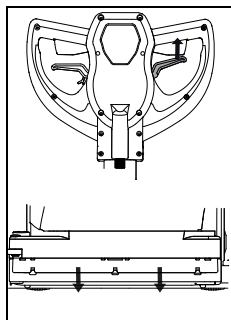

- Pociągnąć dźwignię włączającą w celu opuszczenia zgarniacza.

Zgarniacz jest przeznaczony przede wszystkim do czyszczenia powierzchni pod stołem i ławą. Umożliwia to zgarnianie pozostałej wody podczas wyciągania maszyny i ponowne jej zbieranie podczas jazdy do przodu.

Sposoby czyszczenia

Metoda bezpośrednia:

szorowanie i odsysanie w jednym kroku.

Metoda pośrednia:

rozprowadzenie roztworu czyszczącego, szorowanie i odsysanie w kilku procesach czyszczenia.

Wskazówka:



Dokładniejsze informacje odnośnie bezpośredniej i pośredniej metody pracy można znaleźć w odpowiedniej karcie metod.

Aby uzyskać dokładniejsze informacje prosimy o kontakt ze swoim doradcą klienta TASKI.

Wskazówka:



W wyniku szczególnego oddziaływania pomiędzy podłożem/zanieczyszczeniami a środkiem czyszczącym manewrowanie urządzeniem może być w pewnych sytuacjach utrudnione.

Uzupełnianie roztworu czyszczącego

Uwaga:



Czyszczenie bez użycia roztworu może powodować uszkodzenia podłoża.

Wskazówka:



Odgłos grzechotania dochodzący z pompy wskazuje na to, że zbiornik czystej wody jest pusty.

Uwaga:



Pompa nie może nigdy pracować przez dłuższy czas na sucho.

- Urządzenie musi być wyłączone.
- Otworzyć pokrywę zbiornika.
- Napełnić wodą zbiornik na czystą wodę, patrz strona 244.
- Wlać środek czyszczący do zbiornika, używając dozownika.
- Zamknąć pokrywę zbiornika.

Opróżnianie zbiornika na brudną wodę

Pełny zbiornik na brudną wodę:

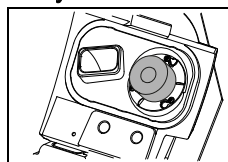

- Gdy zbiornik na brudną wodę jest pełny, nastąpi zassanie pływaka na filtrze zasysania.

Oznakami tego są zmiana dźwięku na skutek zwiększenia prędkości obrotowej agregatu ssącego oraz woda na podłodze.

- Opróżnianie zbiornika na brudną wodę — patrz strona 247.

Transport po schodach

Wskazówka:



Do transportu urządzenia po schodach wymagany jest udział dwóch osób.

- Urządzenie musi być wyłączone (wyłącznik główny).

Uwaga:



Każde podnoszenie urządzenia wiąże się z ryzykiem!

Niewłaściwy ruch może spowodować uszkodzenie ciała lub maszyny.

Uwaga:



Zbiornik świeżej wody i brudnej wody należy całkowicie opróżnić przed podniesieniem.

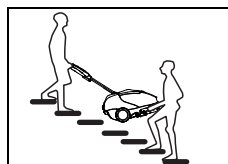

- Aby podnieść urządzenie, jedna osoba chwyci za wgłębienie do podniesienia w dyszy ssącej, a druga za rękkość ramienia.

Zakończenie pracy

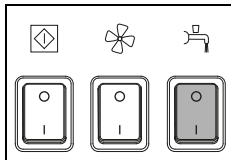

- Nacisnąć przełącznik zasilania roztworem czyszczącym.

Zasilanie roztworem zostanie wyłączone.

- Przejechać urządzeniem jeszcze kilka metrów, aby zassać pozostałą brudną wodę.
- Zwolnić dźwignię uruchamiającą.

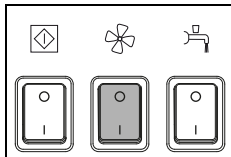

- Nacisnąć przełącznik agregatu ssącego.

Agregat ssący wyłącza się.

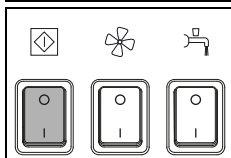

- Wyłączyć urządzenie (wyłącznik główny) i wyjąć wtyczkę z gniazdka.



Uwaga:

Przed rozpoczęciem wykonywania poszczególnych czynności związanych z opróżnianiem i czyszczeniem urządzenia należy zawsze wyłączyć urządzenie (wyłącznik główny).

Demontaż i czyszczenie dyszy ssącej

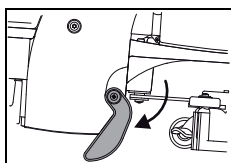

- Powoli postawić maszynę na podporze postojowej.

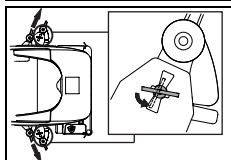

- Zdjąć dyszę ssącą obracając śrubami ustalającymi.
- Przemyc dyszę pod bieżącą wodą, używając szczotki.



Wskazówka:

Uzyskanie optymalnych rezultatów jest możliwe wyłącznie wówczas, gdy lamele będą czyste i nieuszkodzone!

Opróżnianie i czyszczenie zbiorników na brudną i na czystą wodę



Wskazówka:

Usuwanie brudnej wody lub roztworu czyszczącego musi zostać przeprowadzone zgodnie z przepisami krajowymi.



Wskazówka:

Podczas opróżniania zbiornika na brudną wodę należy przestrzegać przepisów producenta środków czystości dotyczących sprzętu ochrony osobistej.

Opróżnianie zbiornika na brudną wodę

- Otworzyć pokrywę zbiornika.

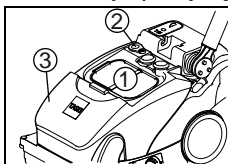

- W celu opróżnienia zbiornika na brudną wodę, zdjąć kosz większych zanieczyszczeń (1), obrócić pokrywę (2) w bok i zdjąć zbiornik z maszyny.

Za pośrednictwem otworu opróżniającego (2) można całkowicie opróżnić zbiornik.

Opróżnianie zbiornika na czystą wodę

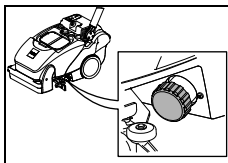

- W celu opróżnienia zbiornika na czystą wodę, należy odkręcić filtr.

Czyszczenie zbiornika na brudną wodę

- Otworzyć pokrywę zbiornika.

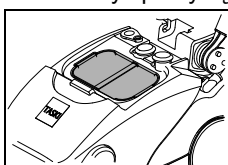

- Wyjąć kosz większych zanieczyszczeń (żółty) i opróżnić go.
- Przepłukać go dokładnie pod bieżącą wodą.

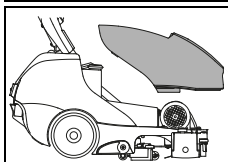

- Zdjąć zbiornik na brudną wodę z maszyny.
- Dokładnie przepłukać zbiornik czystą wodą.

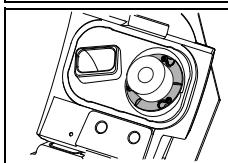

- Wyjąć filtr zasysania (żółty) i usunąć brud szmatką lub miękką szczotką.

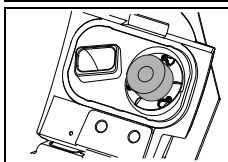

- Sprawdzić funkcjonowanie pływaka.



Uwaga:

Zanieczyszczony filtr ssący może powodować obniżenie mocy ssącej.

- Ponownie założyć zbiornik na brudną wodę na maszynę.
- Zamontować ponownie kosz większych zanieczyszczeń (żółty) i filtr zasysania.
- Ponownie dokręcić pokrywę otworu opróżniającego i wepchnąć w otwór, aż do zatrzaśnięcia.

Czyszczenie zbiornika na czystą wodę

- Dokładnie przepłukać zbiornik na brudną wodę czystą wodą.

Po zakończeniu pracy:

1. Zbiornik wypłukać dobrze tylko wodą:
Napełnić wodą zbiornik na czystą wodę. Maszynę przesunąć nad wpust podłogowy lub na odpowiednią pozycję. Włączyć agregat jednostki narzędziowej i przepłukać całą instalację wodą.
Następnie opróżnić całkowicie zbiornik na czystą wodę wykręcając filtr.

Okresowo:

2. Czyszczenie tabletkami chlorowymi:
Napełnić całkowicie zbiornik czystą wodą. Tabletki chlorowe dozować zgodnie ze wskazówkami producenta. Włączyć agregat jednostki narzędziowej i płukać całą instalację ok. 30 s roztworem chloru. Następnie poczekać 45–60 minut, aż roztwór w zbiorniku na czystą wodę zadziała.
3. Prace końcowe:
Roztwór chloru całkowicie usunąć wykręcając filtr. Następnie wkręcić filtr w obudowę filtra. Zbiornik napełnić do połowy czystą wodą. Włączyć agregat jednostki narzędziowej i przepłukać całą instalację czystą wodą. Dobrze wypłukać zbiornik na czystą wodę. Pozostałą wodę usunąć ze zbiornika na czystą wodę. Następnie wkręcić filtr w obudowę filtra. Pozostawić otwartą pokrywę zbiornika i dobrze wysuszyć zbiornik na czystą wodę.



Niebezpieczeństwo:

Do roztworu chloru nie dodawać środków czystości. Mogą wytworzyć się AOX (adsorbowalne organicznie związane chlorowce). Są one szkodliwe dla środowiska i toksyczne.



Uwaga:

Nigdy nie dodawać tabletek chlorowych do kwaśnego roztworu. (wytwarzanie się chloru gazowego) Koniecznie przeszkolić personel! Usuwanie kamienia tylko w razie potrzeby, nigdy nie stosować dodatkowych tabletek chlorowych!



Uwaga:

Tabletki chlorowe przechowywać w bezpiecznej odległości od kwaśnych produktów. Koniecznie przeszkolić personel!

Czyszczenie węża ssawnego

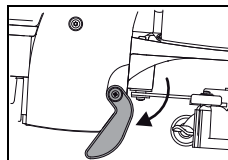

- Powoli postawić maszynę na podporze postojowej.
- Otworzyć pokrywę zbiornika.
- Zdjąć zbiornik na brudną wodę i dyszę ssawną.



- Wyciągnąć wąż ssawny z uchwytu i ustawić w pozycji pionowej.
- Wyczyścić wąż ssawny bieżącą wodą w celu wypłukania zabrudzeń.

Wskazówka:



Wąż ssawny nie jest zaznaczony żółtym kolorem, mimo to ważne jest, aby został wyczyszczony zawsze pod koniec czyszczenia.

Zapobiega to ewent. zatkanie węża.

Czyszczenie filtra zbiornika na czystą wodę

Wskazówka:



Po każdym zakończeniu prac należy wyczyścić filtr zbiornika na czystą wodę.

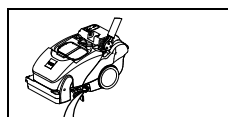

- Odkręcić filtr zbiornika na czystą wodę i wyjąć.
- Wypłukać go dokładnie czystą wodą.

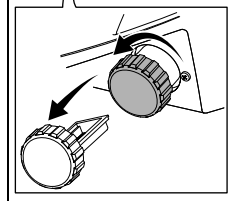

Demontaż i czyszczenie narzędzi

Wskazówka:



Każdorazowo po zakończeniu pracy należy wyczyścić narzędzia.

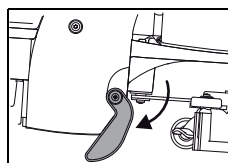

- Powoli postawić maszynę na podporze postojowej.

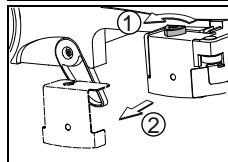

- Nakręcić uchwyt 3-kątowy (1) i zdjąć uchwyt szczotki (2).

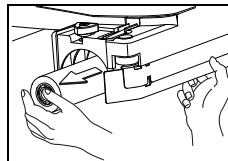

- Wyciągnąć szczotkę z obudowy szczotki.

- Wyczyścić szczotkę pod bieżącą wodą.

Czyszczenie rozdzielacza wody

Wskazówka:



Każdorazowo po zakończeniu pracy należy wyczyścić narzędzia.

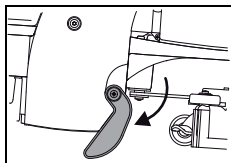

- Powoli postawić maszynę na podporze postojowej.

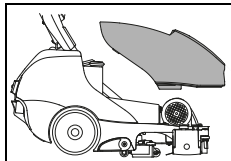

- Zdjąć zbiornik na brudną wodę z maszyny.

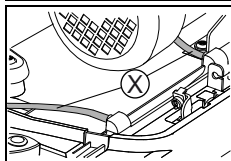

- Zdemontować węże z pokrywy rozdzielacza wody.

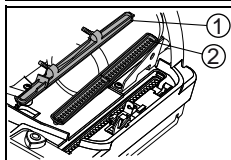

- Zdemontować pokrywę (1) i rozdzielacz wody (2).
- Wyczyścić pokrywę (1) i rozdzielacz wody (2) pod bieżącą wodą.

Czyszczenie urządzenia



Uwaga:

Nie wolno czyścić urządzenia strumieniem wody ani za pomocą myjek ciśnieniowych. *Woda może spowodować poważne uszkodzenia mechanicznych i elektrycznych podzespołów wewnątrz urządzenia.*

- Urządzenie należy czyścić przy użyciu wilgotnej szmatki.

Przechowywanie/odstawianie urządzenia (wyłączenie z eksploatacji)

Wskazówka:



Urządzenie musi być wyłączone (wyłącznik główny).

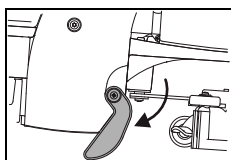

- Maszynę przechowywać na podporze postojowej i z otwartą pokrywą zbiornika, aby możliwe było jego wysuszenie. W ten sposób można zapobiec powstawaniu pleśni i nieprzyjemnych zapachów.

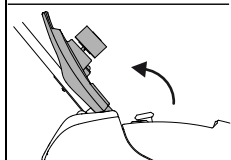

Uwaga:



Nigdy nie przechowywać urządzenia z rozładowanymi akumulatorami. Doprowadzi to do nieodwracalnego uszkodzenia akumulatorów.

Serwis, konserwacja i czyszczenie

Konserwacja urządzenia to podstawowy warunek umożliwiający jego niezawodną pracę i długi okres eksploatacji.



Uwaga:

Należy używać wyłącznie oryginalnych części TASKI; w przeciwnym razie prawa do roszczeń z tytułu gwarancji i odpowiedzialności nie zostaną uwzględnione!

Objaśnienie oznaczeń:

◇ = po każdym zakończeniu czyszczenia, ◇◇ = co tydzień, ◇◇◇ = co miesiąc, ⊗ = lampka serwisowa

Czynność:	◇	◇◇	◇◇◇	⊗	Strona
Opróżnianie i czyszczenie zbiorników na brudną i na czystą wodę	•				247
kontrola czystości / czyszczenie filtru ssącego	•				
czyszczenie wszystkich części oznaczonych na żółto	•				
czyszczenie narzędzi	•				248
czyszczenie dyszy ssącej, kontrola zużycia i ewentualnie wymiana lameli	•				247
wytercie urządzenia wilgotną szmatką	•				249
czyszczenie, kontrola stanu i ewentualnie wymiana uszczelki pokrywy zbiornika	•				

Przeglądy okresowe

Urządzenia TASKI to najwyższej jakości urządzenia przetestowane zarówno fabrycznie, jak i przez autoryzowane instytucje kontrolne. Podczas długiej eksploatacji podzespoły elektryczne i mechaniczne ulegają procesowi zużycia i starzenia.

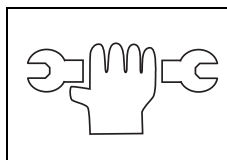

- Aby zapewnić bezpieczeństwo eksploatacji oraz gotowość do pracy, w przypadku świecenia wskaźnika serwisowego (ustawienie fabryczne 250 roboczogodzin) lub co najmniej raz w roku należy przeprowadzić serwisowanie.

Wskazówka:



W przypadku nadzwyczajnego obciążenia oraz/lub niewystarczającej konserwacji konieczne jest skrócenie tych okresów.

Centrum obsługi

Podczas zgłaszania usterek lub zamówień zawsze należy podać oznaczenie typu i numer urządzenia.

Dane te znajdują się na tabliczce znamionowej urządzenia. Na ostatniej stronie niniejszej instrukcji obsługi można znaleźć adresy najbliższych punktów serwisowych TASKI.

Wymiana lameli dyszy ssawnej

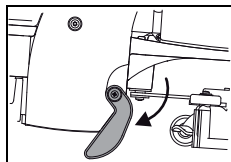

- Powoli postawić maszynę na podporze postojowej.

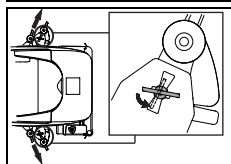

- Zdjąć dyszę ssącą obracając śrubami ustalającymi.

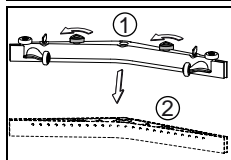

- Odkręcić uchwyty 3-kątowe (1) i wyjąć korpus lameli (2) z korpusu dyszy.

Wymiana lameli zgarniacza

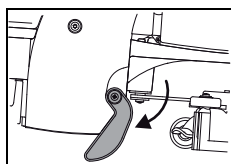

- Powoli postawić maszynę na podporze postojowej.

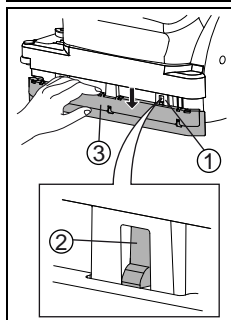

- Dociskać dłonią zgarniacz w dół, aż pojawią się zamknięcia (1) do pokrywy blaszanej.
- Popchnąć łapkę zatrzaskowe (2) do tyłu w celu umożliwienia zdjęcia pokrywy blaszanej (3).

- Teraz można obrócić lub wymienić lamele.
- Zamontować ponownie pokrywę blaszaną (3). Zwrócić przy tym uwagę na to, aby łapka zatrzaskowa (2) prawidłowo się zablokowała.



Uwaga:

Niebezpieczeństwo odniesienia obrażeń przez zakleszczenie palców!

Usterki

Usterka	Możliwa przyczyna	Usuwanie usterki	Strona
Maszyna nie działa	Wtyczka niepodłączona do gniazdka	<ul style="list-style-type: none"> Podłączyć wtyczkę do gniazda sieciowego. 	
	Wyłącznik główny wyłączony	<ul style="list-style-type: none"> Włączyć wyłącznik główny 	243
	Uszkodzenie wtyczki lub kabla	<ul style="list-style-type: none"> Skontaktować się z serwisem 	
Nie można wyłączyć agregatu jednostki narzędziowej lub agregatu ssącego	Błąd w elektronice lub na pulpicie obsługi	<ul style="list-style-type: none"> Wyłączyć urządzenie (wyłącznik główny) i wyjąć wtyczkę z gniazdka. Skontaktować się z serwisem 	243
Szczotka nie rotuje	Przeciążenie urządzenia, wyłącznik przeciążeniowy	<ul style="list-style-type: none"> Zwolnić przełącznik napędu i ponownie nacisnąć 	243
	Napęd pracuje, narzędzie stoi	<ul style="list-style-type: none"> Zerwany pasek napędowy Skontaktować się z serwisem 	
Niska moc ssania Mokre podłoże Bрудna woda nie jest zasysana	Wyłączony agregat ssący	<ul style="list-style-type: none"> Nacisnąć włącznik agregatu ssącego 	243
	Pływak zamyka otwór wlotowy przy agregacie ssącym (zabezpieczenie zbiornika na brudną wodę przed przepelnieniem)	<ul style="list-style-type: none"> Pełny zbiornik na brudną wodę, sprawdzić Sprawdzić funkcjonowanie pływaka 	243
	Odłączony wąż ssawny	<ul style="list-style-type: none"> Podłączyć wąż ssawny 	244
	Dysza ssąca nie przylega do podłoża	<ul style="list-style-type: none"> Sprawdzić funkcjonowanie zawieszenia dyszy ssącej 	244
	Zużyte lamele	<ul style="list-style-type: none"> Wymienić lamele 	250
	Zatkany wąż lub dysza (np. kawałki drewna, resztki tkanin)	<ul style="list-style-type: none"> Usunąć ciała obce 	
	Zatkany filtr ssący	<ul style="list-style-type: none"> Usunąć ciała obce 	243
	Sprawdzić, czy uszczelka pokrywy zbiornika jest pęknięta/zabrudzona	<ul style="list-style-type: none"> Wyczyścić uszczelkę i wymienić w razie uszkodzenia 	
	Pełny kosz większych zanieczyszczeń	<ul style="list-style-type: none"> Wyjąć kosz większych zanieczyszczeń Wytrześć kosz większych zanieczyszczeń i wypłukać go pod bieżącą wodą 	
Niewystarczająca ilość roztworu czyszczącego	Brak roztworu czyszczącego w zbiorniku (zbiornik na czystą wodę)	<ul style="list-style-type: none"> Skontrolować poziom roztworu czyszczącego w zbiorniku (zbiornik na czystą wodę) i napełnić go wodą 	246
	Zatkanie filtra zbiornika na czystą wodę	<ul style="list-style-type: none"> Czyszczenie filtra zbiornika na czystą wodę 	248
	Nie naciśnięto włącznika zasilania roztworem czyszczącym	<ul style="list-style-type: none"> Nacisnąć włącznik zasilania roztworem czyszczącym 	243
Piana lub ciecz wypływa z urządzenia	Pływak nie działa	<ul style="list-style-type: none"> Wyłączyć agregat ssący Sprawdzić, czy pływak działa. 	

Dane techniczne

Urządzenie	350E		
Szerokość robocza	38		cm
Szerokość dyszy ssącej	53		cm
Wymiary (D × S × W)	79 × 45 × 43		cm
Maksymalna waga urządzenia gotowego do pracy	46		kg
Napięcie znamionowe	220–240 V~	100–120V~	AC
Częstotliwość	50	60	Hz
Moc znamionowa, nominalna	1100		W
Zbiornik na czystą wodę, nominalny +/- 5%	10		l

Wartości określone według IEC 60335-2-72		
Poziom ciśnienia akustycznego LpA	72	dB(A)
Niepełność KpA	2.5	dB(A)
Wartość przyspieszenia drgań łącznie	<2,5	m/s ²
Niepełność K	0,25	m/s ²
Ośłona przeciwbryzgowa	IPX3	
Klasa ochrony	I	

Wyposażenie

Nr	Artykuł
7516863	Szczotka walcowa standardowa 38 cm
7516864	Szczotka walcowa twarda 38 cm
7518532	Walek z włóknem aktywnym

Transport



Wskazówka:

Urządzenie winno być przenoszone przez dwie osoby.



Uwaga:

Każde podnoszenie urządzenia wiąże się z ryzykiem!

Niewłaściwy ruch może spowodować uszkodzenie ciała lub maszyny.



Uwaga:

Zbiornik świeżej wody i brudnej wody należy całkowicie opróżnić przed podniesieniem.

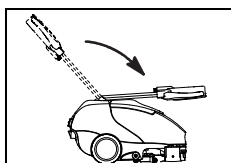

- Pociągnąć dźwignię regulacyjną, pochylić drążek prowadzący do przodu i ustawić w pozycji, w której będzie się opierać na pokrywie zbiornika.

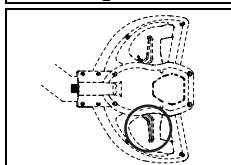

- Zwolnić dźwignię, aby zablokować drążek prowadzący.

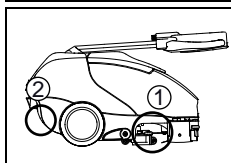

- W celu podniesienia chwycić maszynę za uchwyt do podnoszenia (1) przy dyszy ssawnej. Druga osoba powinna chwycić przy tym uchwyt (2) tylnej pokrywy.



Wskazówka:

Urządzenie należy transportować w pozycji stojącej.



Wskazówka:

Należy zwrócić uwagę, aby urządzenie na pojeździe transportowym było odpowiednio przymocowane i zabezpieczone.

Utylizacja



Wskazówka:

Po wycofaniu z eksploatacji urządzenie i jego wyposażenie należy zutylizować zgodnie ze stosownymi procedurami i obowiązującymi przepisami. W celu uzyskania pomocy należy się skontaktować z serwisem partnerskim firmy Diversey.

Wymiary urządzenia

Wymiary podano w centymetrach!

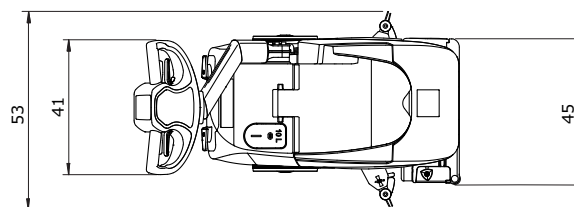
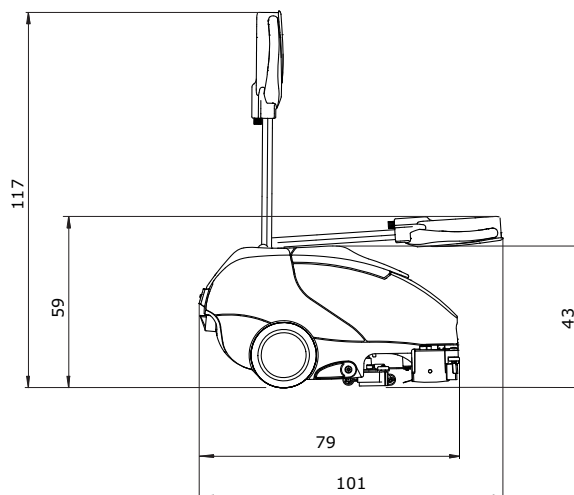

Tradução das instruções de utilização originais

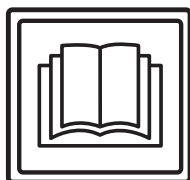

CUIDADO!

Antes da primeira colocação em funcionamento, é obrigatório ler as instruções de utilização e as instruções de segurança.

Guarde cuidadosamente as instruções de utilização e mantenha-as acessíveis para poderem ser consultadas a qualquer momento.

Explicações dos símbolos



Perigo:

Identifica indicações importantes, cuja não observância pode representar perigo para pessoas e / ou provocar danos materiais consideráveis!



Cuidado:

Identifica informações importantes cuja não observância pode provocar avarias e danos materiais!



Nota:

Identifica indicações importantes relativas à utilização económica cuja não observância pode provocar avarias!

Assinala passos de trabalho que devem ser executados sequencialmente.

Índice

Instruções de segurança	254
Produtos de limpeza	256
Documentação alargada	256
Vista da estrutura	257
Antes da colocação em funcionamento	258
Início de trabalho	259
Fim da operação	261
Assistência técnica, manutenção e cuidado	263
Avarias	265
Dados técnicos	266
Acessórios	266
Transporte	267
Eliminação	267
Dimensões da máquina	267

Utilização adequada de máquinas

As máquinas destinam-se ao uso comercial (por ex. em hotéis, escolas, hospitais, fábricas, centros comerciais, pavilhões desportivos, etc.). Sob consideração rigorosa destas instruções de utilização, elas servem para a limpeza a húmido de pavimentos rígidos e destinam-se exclusivamente à utilização em áreas interiores.



Cuidado:

A máquina não pode ser utilizada para polir, encerar, limpar tapetes e aspirar o pó. Da utilização desta máquina na limpeza a húmido de soalhos e pavimentos flutuantes não advêm quaisquer riscos.



Perigo:

As modificações na máquina não autorizadas pela Diversey conduzem à perda de validade dos indicadores de segurança e da conformidade CE. Uma utilização da máquina contrária à utilização adequada de máquinas pode causar danos em pessoas, na máquina e no ambiente de trabalho. Nestes casos quaisquer direitos de garantia e a indemnização perdem a validade.

Instruções de segurança

As máquinas TASKI foram concebidas e construídas de acordo com os requisitos legais básicos de segurança e proteção da saúde pelas diretivas CE e, por isso, exibem os símbolos CE.



Perigo:

A máquina só pode ser utilizada por pessoas que tenham recebido formação sobre a operação e funcionamento da máquina ou tenham comprovado as suas capacidades na sua utilização e tenha sido expressamente autorizadas para o seu uso.



Perigo:

A máquina não pode ser utilizada por pessoas, incluindo crianças, com capacidades físicas, sensoriais ou mentais limitadas ou sem experiência e conhecimentos.

As crianças devem ser supervisionadas para garantir que não brincam com a máquina.



Perigo:

A máquina não pode ser utilizada em áreas onde se encontrem armazenados ou sejam processados materiais explosivos ou facilmente inflamáveis (por ex. benzina, solventes, fuelóleo, poeiras).

Os componentes elétricos ou mecânicos poderão causar a ignição destes materiais.

**Perigo:**

A máquina não pode ser utilizada para aspirar materiais tóxicos, prejudiciais para a saúde, corrosivos ou irritantes (por ex. pós perigosos etc.) O sistema de filtragem não retém eficazmente este tipo de materiais.
Mantém-se viável a possibilidade de que seja afetada a saúde do utilizador e de terceiros.

**Perigo:**

Tenha em atenção as condições específicas do local durante os trabalhos, em especial a presença de terceiros e de crianças! Deve, por ex., dar especial atenção ao modo de reduzir a velocidade ao aproximar-se de zonas irregulares, por ex. portas ou curvas.

**Perigo:**

Não podem ser transportadas pessoas nem objetos nesta máquina.

**Perigo:**

No caso de ocorrência de uma anomalia, um defeito ou após uma colisão ou uma queda, a máquina deve ser inspecionada por um técnico especializado autorizado antes de voltar a ser colocada em funcionamento. O mesmo é válido para os casos em que a máquina é deixada ao ar livre, mergulhada em água ou exposta a humidade.

**Perigo:**

Se forem causados danos em peças relevantes ao nível da segurança, como a tampa de segurança, cabo principal ou tampas de acesso a peças condutoras de energia, o funcionamento da máquina deve ser imediatamente interrompido!

**Perigo:**

A máquina não pode ser parada, estacionada ou armazenada em superfícies inclinadas.

**Perigo:**

A máquina tem de estar desligada antes da realização de qualquer reparação na mesma.

**Perigo:**

A máquina não pode ser utilizada em áreas com carga eletromagnética (eletromog).

**Perigo:**

A máquina não pode ser utilizada em inclinações >2%.
Uma condução agressiva sobre inclinações pode limitar a estabilidade da máquina e é, por isso, proibida. Existe o perigo de acidente.

**Cuidado:**

A máquina deve ser protegida contra utilização não autorizada. Guarde-a num espaço fechado.

**Cuidado:**

A máquina deve ser operada e armazenada apenas em ambientes secos, sem pó, com temperaturas de + 10 até + 35 graus.

**Cuidado:**

A execução dos trabalhos de reparação nas peças mecânicas ou elétricas da máquina é da exclusiva responsabilidade do pessoal técnico autorizado, que esteja familiarizado com as diretivas relevantes em matéria de segurança.

**Cuidado:**

Só podem ser utilizadas ferramentas (escovas, blocos ou semelhantes) que se encontrem especificadas como acessórios nas instruções de utilização ou que sejam recomendadas pelo consultor TASKI. As outras ferramentas podem comprometer a segurança e o funcionamento da máquina.

**Cuidado:**

As diretivas nacionais sobre proteção pessoal e prevenção de acidentes como também as indicações do fabricante sobre a utilização da solução de limpeza têm de ser observadas de forma consistente.

**Cuidado:**

É proibido encaixar e desencaixar a ficha de alimentação com as mãos molhadas!

**Cuidado:**

Verifique se a voltagem indicada na placa de características coincide com a tensão de rede de que dispõe!

**Cuidado:**

Certifique-se de que o cabo principal não pode ser esmagado ou puxado por ferramentas em movimento (escovas, blocos ou semelhante) ou danificado por ação do calor, óleo e arestas afiadas!

**Cuidado:**

Desligue a unidade de sucção imediatamente após o surgimento de espuma ou de líquidos na máquina.

**Cuidado:**

As máquinas e aparelhos TASKI foram construídos com tecnologia de ponta que permite anular os efeitos nocivos para a saúde das emissões de ruído ou das vibrações.

Ver Dados Técnicos na página 266.

Produtos de limpeza**Nota:**

As máquinas da TASKI são concebidas para poder alcançar os melhores resultados de limpeza com os produtos de limpeza TASKI.

Os outros produtos de limpeza podem provocar avarias e danos na máquina ou no ambiente de trabalho.

Por esta razão recomendamos que sejam usados exclusivamente produtos de limpeza TASKI.

As avarias provocadas pelo uso de produtos de limpeza incorretos não são cobertas pela garantia.

Para informações mais precisas contacte o seu parceiro de assistência técnica TASKI.

Documentação alargada**Nota:**

O esquema elétrico desta máquina pode ser consultado na Lista de sobressalentes.

Para mais informações contacte o seu serviço de apoio ao cliente.

Vista da estrutura

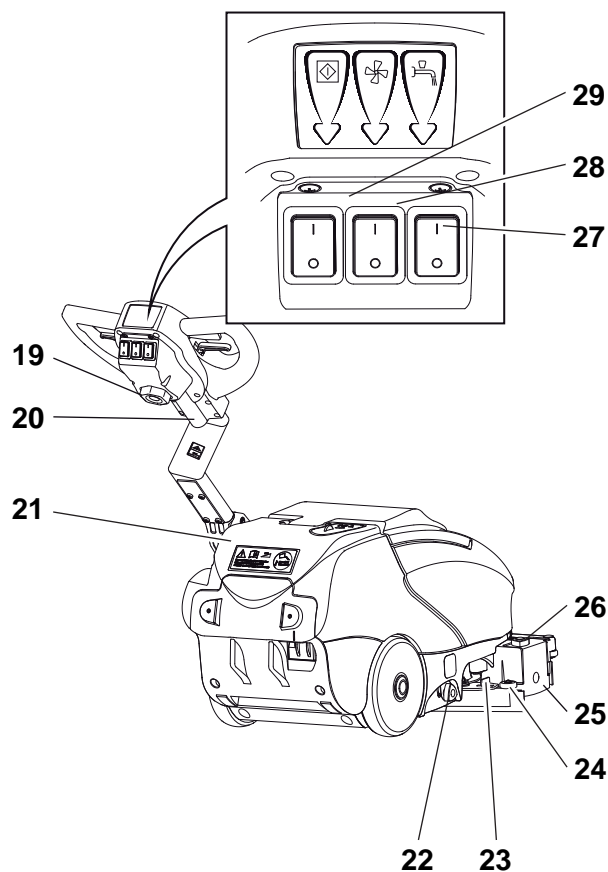
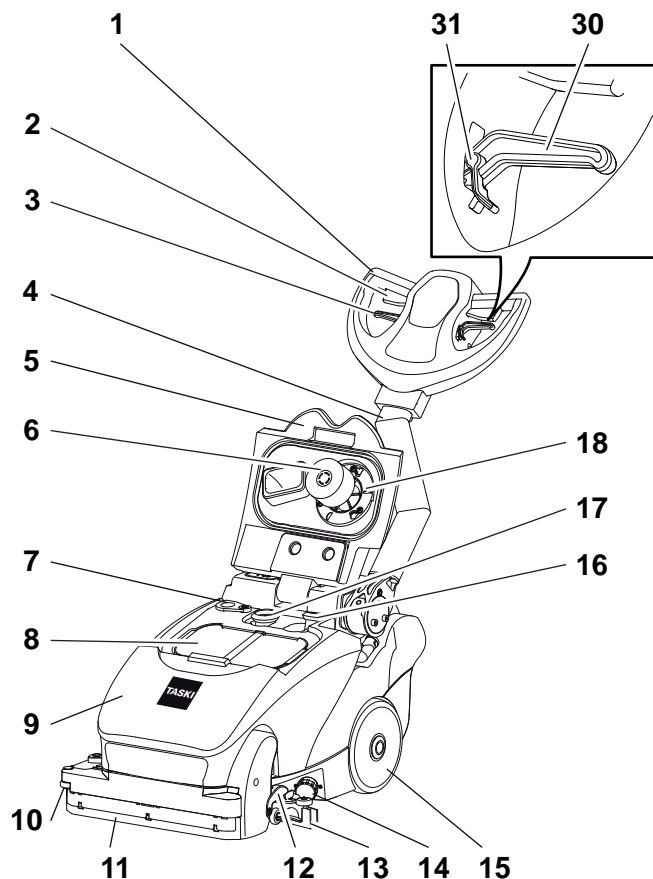

- 1 Volante
- 2 Alavanca de operação (Ligar/Desligar motor da escova)
- 3 Alavanca de acionamento do raspador
- 4 Barra guia de aço
- 5 Tampa do tanque
- 6 Boia
- 7 Abertura do dreno
- 8 Filtro de sujidade
- 9 Tanque de recuperação
- 10 Cilindro de proteção lateral
- 11 Raspador
- 12 Apoio para estacionamento
- 13 Rodo
- 14 Filtro do tanque de água limpa
- 15 Rodas de transporte
- 16 Mangueira da turbina
- 17 Mangueira de sucção
- 18 Filtro de aspiração
- 19 Cabo principal
- 20 Linha de alimentação das linhas eletrónicas para o controller
- 21 Tanque de água limpa
- 22 Regulação da água
- 23 Pega de fecho do rodo
- 24 Rodas de desvio
- 25 Suporte da escova
- 26 Pega triangular para destravar o suporte da escova
- 27 Interruptor da solução de limpeza
- 28 Interruptor da unidade de sucção
- 29 Interruptor principal (LIG / DESLIG)
- 30 Alavanca de regulação (para inclinação do volante)
- 31 Dispositivo de travamento da alavanca de regulação (para livre circulação da barra guia de aço)

Antes da colocação em funcionamento

Inserir ferramenta

Antes de colocar verificar:

- se a escova não excede a marcação vermelha (tufo da cerda) ou 1 cm do comprimento do tufo.
- se o bloco está gasto e limpo.



Cuidado:

Não utilizar escovas que já tenham atingido o limite de desgaste. Isto comprova-se pelo comprimento dos tufo da cerda vermelhos. Não utilizar discos que estejam gastos ou sujos. Utilizar exclusivamente ferramentas originais da TASKI. A não observância pode causar resultados insatisfatórios de limpeza até dano no pavimento.

- A máquina tem de estar desligada.

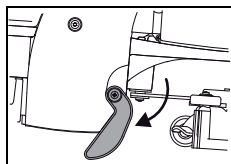

- Coloque a máquina sobre o apoio para estacionamento.

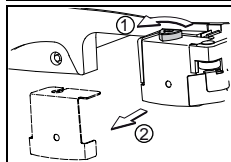

- Desaperte a peça triangular (1) e remova o suporte da escova (2).

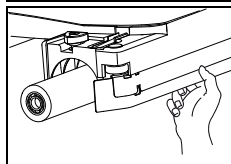

- Insira a escova na escova de encaixe.
- Pressione a escova para cima com a mão direita, de modo que esta seja alojada na escova de encaixe através do sextavado centrado.

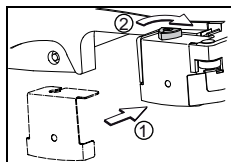

- Coloque novamente o suporte da escova (1) e aperte novamente a peça triangular (2).

Montar o rodo

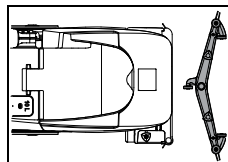

- Coloque o rodo em frente da máquina no chão.



- Incline a máquina para trás e desloque sobre o rodo.



- Coloque a máquina novamente no chão.

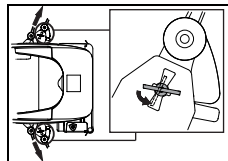

- Coloque as porcas de travamento nas ranhuras previstas para o efeito.
- Rode as porcas de travamento 90°.

Encher o tanque de água limpa



Cuidado:

Temperatura máxima da água permitida 60 °C/140 °F.

A Diversey recomenda a utilização de água fria visto que a água quente no contacto com o chão absorve de imediato a sua temperatura o que não traz nenhuma vantagem.

- A máquina tem de estar desligada.
- Remova a tampa de borracha do tanque de água limpa.

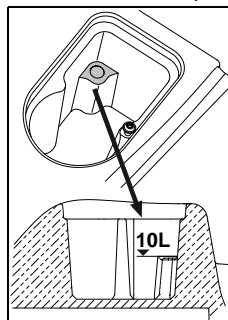

- Encha o tanque de água limpa com água até ao nível de enchimento máximo.

- Coloque novamente a tampa de borracha no tanque de água limpa.

Dosagem



Cuidado:

Quando lidar com produtos químicos tem de usar luvas de proteção, óculos de proteção e roupa de trabalho (de proteção) adequada!

Nota:

Utilize apenas produtos químicos recomendados pela Diversey e tenha em atenção a informação dos produtos.



**Perigo:**

A utilização de produtos inadequados (entre outros produtos contendo cloro, ácido ou solventes) pode representar perigo para a saúde, bem como danos significativos na máquina.

**Nota:**

Para uma dosagem precisa, utilize a escala no copo doseador.

A marcação do nível de enchimento no tanque corresponde à do copo doseador. O tipo de máquina está mencionado no copo doseador!

Exemplo de dosagem:

Informação do acondicionamento do produto		Capacidade do tanque	Quantidade de produto por enchimento do tanque
0.25%	25 ml em 10l água	10l	0.25l
0.5%	50 ml em 10l água	10l	0.5l

- Encha o copo doseador com produto adequado e deite o conteúdo no tanque de água limpa. Repita o processo até atingir a dosagem desejada.
- Uma vez concluída a dosagem o copo doseador permanece no tanque de água da folha.

Variações no doseamento

- O sistema de doseamento TASKI J-Flex ou a estação de doseamento QFM também podem ser usados para um doseamento simples e rápido. Para mais informações sobre estes sistemas contacte o seu parceiro de assistência técnica TASKI.

Pré-limpeza**Cuidado:**

Remova eventuais objetos (peças de madeira, de metal, etc.) da superfície de limpeza.

Os objetos podem ser projetados pela ferramenta em rotação e causar ferimentos em pessoas e danos no meio envolvente.

Início de trabalho**Cuidado:**

Durante os trabalhos com esta máquina deve ser usado calçado antiderrapante e roupa de trabalho apropriada!

**Cuidado:**

Em primeiro lugar, familiarize-se com a máquina, realizando as primeiras tentativas de utilização num espaço aberto e desimpedido!

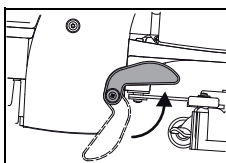

- Coloque a máquina na posição de trabalho elevando o apoio para estacionamento.

Ao elevar a máquina o apoio para estacionamento é levantado pela suspensão.

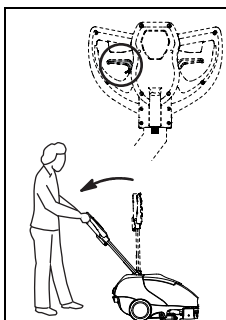

- Pressione a alavanca de regulação na pega da máquina e desça lentamente a barra guia de aço até os braços oscilantes estarem esticados (posição de trabalho).

- Solte a alavanca de regulação e, de seguida, a barra guia de aço encaixa.

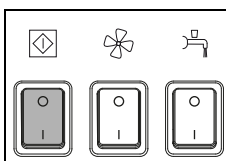
Iniciar manualmente o programa

- Ligue a máquina (interruptor principal).
O interruptor acende-se.

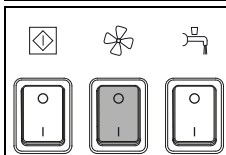

- Pressione o interruptor da unidade de sucção.
O interruptor acende-se.

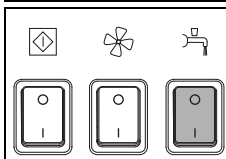

- Pressione o interruptor da solução de limpeza.
O interruptor acende-se.

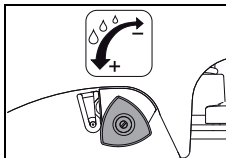

- Doseie a solução de limpeza através da regulação de quantidade.

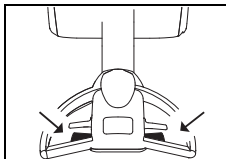

- Pressione a alavanca de operação.
Destá forma a ferramenta é colocada em funcionamento.

Início da limpeza

Trabalhar com a barra guia de aço flexível

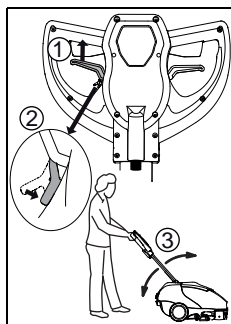

- Puxar o manipulador de ajustamento (1) e usar o fecho (2).

Com esta alavanca, a barra guia de aço (3) pode mover-se livremente para cima e para baixo. O fecho solta-se puxando novamente o manipulador de ajustamento.

Trabalhar com o Raspador

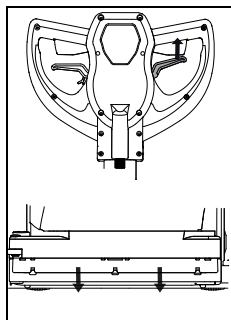

- Puxe a alavanca de acionamento para baixar o raspador.

Pretende-se que o raspador limpe debaixo de mesas e bancos. Desta maneira a água residual pode ser arastada quando a máquina é puxada para trás e pode ser aspirada avançando novamente com a máquina.

Método de limpeza

Método de trabalho direto:

Esfregar e aspirar num ciclo de trabalho.

Método de trabalho indireto:

Injetar a solução de limpeza, esfregar e aspirar em vários ciclos de trabalho.



Nota:

Detalhes mais precisos sobre o método de trabalho direto e indireto podem ser consultados no respetivo separador Métodos. Para informações mais precisas, contacte o seu consultor TASKI.



Nota:

Em determinadas circunstâncias, com combinações especiais de revestimento do pavimento/sujidade e produto de limpeza a guia da máquina pode ser afetada.

Reabastecer solução de limpeza



Cuidado:

Ao trabalhar sem solução de limpeza, podem ser causados danos no pavimento.



Nota:

Ruídos de vibração da bomba apontam para um tanque de água limpa vazio.



Cuidado:

A bomba nunca pode trabalhar em seco durante um longo período.

- A máquina tem de estar desligada.
- Abra a tampa do tanque.
- Encha o tanque de água limpa com água, ver página 258.
- Adicione produto de limpeza usando o copo doseador.
- Feche a tampa do tanque.

Esvaziar o tanque de recuperação

Tanque de recuperação cheio:

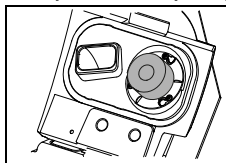

- Quando o tanque de recuperação estiver cheio, a boia no filtro de aspiração é aspirado.

A alteração do som devido ao aumento da rotação do aspirador, bem como a permanência de água no solo alertam-no para tal.

- Esvaziar o tanque de recuperação, ver página 261.

Transporte pelas escadas

Nota:



No geral, o transporte em escadas apenas pode ser realizado por duas pessoas.

- A máquina deve estar desligada (interruptor principal).



Cuidado:

Qualquer elevação da máquina representa risco!

Um passo em falso pode provocar ferimentos e danos na máquina.



Cuidado:

O tanque de água limpa assim como o tanque de recuperação devem ser completamente esvaziados antes da elevação.



- Para elevar, agarre a máquina pelo punho tipo concha no rodo e outra pessoa agarra pela pega da máquina.

Fim da operação

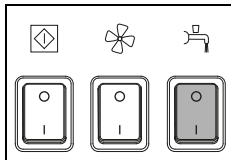

- Pressione o interruptor da solução de limpeza.
A alimentação de solução de limpeza é parada.

- Avance alguns metros mais para poder aspirar a água suja residual.
- Solte a alavanca de operação.

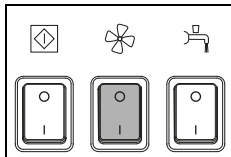

- Pressione o interruptor da unidade de sucção.
O motor de sucção é desligado.

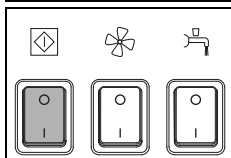

- Desligue a máquina (interruptor principal) e retire a ficha da tomada de alimentação.



Cuidado:

Durante os seguintes passos para esvaziamento e limpeza, a máquina deve estar sempre desligada (interruptor principal).

Remover e limpar o rodo

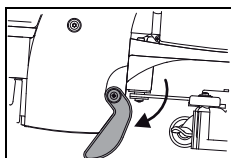

- Coloque a máquina sobre o apoio para estacionamento.

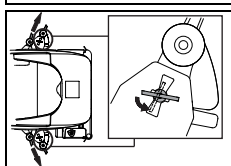

- Remova o rodo rodando os parafusos de bloqueio.
- Lave o rodo em água corrente com a ajuda de uma escova.



Nota:

Só serão alcançados bons resultados de aspiração com lâminas intactas e limpas.

Esvaziar e limpar o tanque de água de recuperação e de água limpa



Nota:

A eliminação da água suja ou da solução de limpeza tem de ser efetuada de acordo com as normas nacionais.



Nota:

Durante o esvaziamento do tanque de recuperação, tenha em atenção as normas do fabricante da solução de limpeza sobre o equipamento de proteção pessoal.

Esvaziar o tanque de recuperação

- Abra a tampa do tanque.

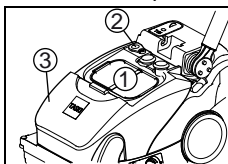

- Para esvaziar o tanque de recuperação, remova o filtro de sujeira (1), virar a tampa (2) para o lado e retire o tanque da máquina.

O tanque pode ser completamente esvaziado através da abertura do dreno (2).

Esvaziar o tanque de água limpa

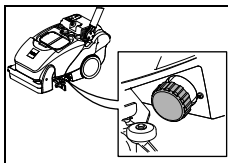

- Para esvaziar o tanque de água limpa deve desenroscar o filtro.

Limpar o tanque de recuperação

- Abra a tampa do tanque.

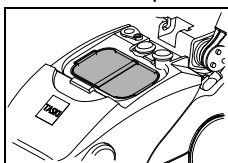

- Retire o filtro de sujeira (amarelo) e esvazie-o.
- Lave-o bem sob água corrente.

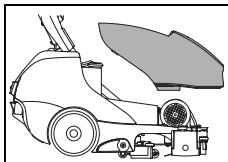

- Retire o tanque de recuperação da máquina.
- Lave o tanque de recuperação profundamente com água limpa.

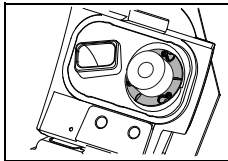

- Retire o filtro de aspiração (amarelo) e remova a sujeira com um pano ou com uma escova macia.

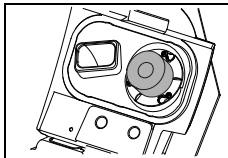

- Controle a boia quanto à sua capacidade de funcionamento.



Cuidado:

Um filtro de aspiração obstruído pode comprometer a potência de aspiração.

- Coloque novamente o tanque de recuperação na máquina.
- Monte novamente o filtro de sujeira (amarelo) e o filtro de aspiração.
- Feche novamente a tampa da abertura do dreno e pressione-a até que encaixe na abertura.

Limpar o tanque de água limpa

- Lave o tanque de água limpa minuciosamente com água limpa.

Após o fim da operação:

1. Lave bem o tanque com água

Encha o tanque de água limpa com água. Empurre a máquina até ao dreno no pavimento ou um local adequado. Ligar o conjunto de instrumentos e enxaguar com água todo o sistema.

Em seguida, drene completamente o tanque de água limpa desparafusando e retirando o filtro.

Periodicamente

2. Limpeza com pastilhas de cloro:

Encher completamente o tanque de água limpa com água limpa. Adicionar as pastilhas de cloro de acordo com as instruções do fabricante. Ligar o conjunto de instrumento e limpar o sistema completamente com a solução de cloro durante 30 segundos aprox. Depois deixar a solução atuar 45-60 minutos dentro do tanque de água limpa.

3. Trabalhos de conclusão:

Drenar completamente a solução de cloro desparafusando o filtro. Em seguida, aparafusar o filtro no encaixe do filtro. Encha o tanque de água limpa até meio com água limpa. Ligue o conjunto de instrumento e enxague todo o sistema com a água limpa. Lavar bem o tanque de água limpa. Esvaziar a água residual do tanque de água limpa. Em seguida, aparafusar o filtro no encaixe do filtro. Deixar a tampa do tanque aberta e deixar o tanque de água limpa secar bem.



Perigo:

Não colocar qualquer solução de limpeza para solução de cloro. Podem formar-se AOX (compostos orgânicos halogenados absorvíveis). Estes são nocivos para o ambiente e tóxicos.



Cuidado:

Nunca adicionar pastilhas de cloro a uma solução ácida. (Formação de gás de cloro) Formar imprescindivelmente o pessoal! Descalcificar apenas consoante a necessidade, nunca usar adicionalmente pastilhas de cloro!



Cuidado:

O armazenamento de pastilhas de cloro deve ser efetuado com uma distância de segurança para os produtos ácidos. Formar imprescindivelmente o pessoal!

Limpar a mangueira de sucção

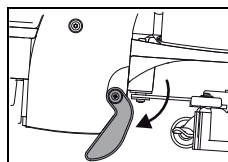

- Coloque a máquina sobre o apoio para estacionamento.
- Abra a tampa do tanque.
- Retire o tanque de recuperação e o rodo.



- Puxe a mangueira de sucção para fora da correia de ferramenta para swing para a posição vertical.
- Limpe a mangueira de sucção com água corrente, de modo que a sujidade seja lavada.

Nota:



A mangueira de sucção não está marcada a amarelo, apesar disso é importante que esta seja limpa em cada final do processo de limpeza.

Assim, são evitadas eventuais obstruções da mangueira de sucção.

Limpar o filtro do tanque de água limpa

Nota:



No fim da operação, limpe o filtro do tanque de água limpa

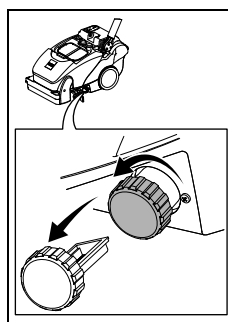

- Abra o filtro do tanque de água limpa e retire-o.
- Lave-o bem com água limpa.

Remover e limpar a ferramenta

Nota:



Limpe a ferramenta de cada vez que termine os trabalhos de limpeza.

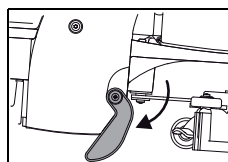

- Coloque a máquina sobre o apoio para estacionamento.

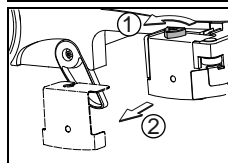

- Desaperte a peça triangular (1) e remova o suporte da escova (2).

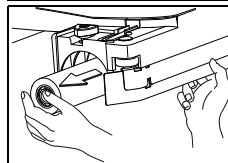

- Puxe a escova para fora da escova de encaixe.

- Lave a escova em água corrente.

Limpar o distribuidor de água

Nota:



Limpe a ferramenta de cada vez que termine os trabalhos de limpeza.

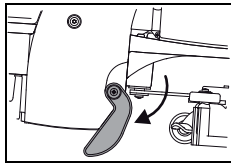

- Coloque a máquina sobre o apoio para estacionamento.

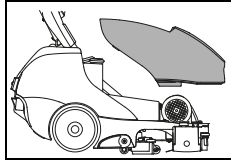

- Retire o tanque de recuperação da máquina.

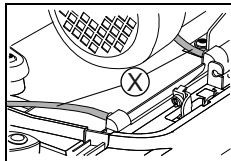

- Remova a mangueira da tampa do distribuidor de água.

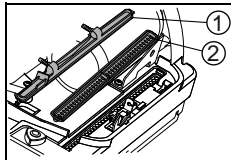

- Remova a tampa (1) e o distribuidor de água (2).
- Lave a tampa (1) e o distribuidor de água (2) sob água corrente.

Limpar a máquina



Cuidado:

Quando lavar a máquina com um dispositivo de limpeza a alta pressão ou com jato de água.

A água infiltrada na máquina pode causar danos nas peças mecânicas ou elétricas.

- Limpe a máquina com um pano húmido.

Armazenar / Estacionar a máquina

Nota:



A máquina deve estar desligada (interruptor principal).

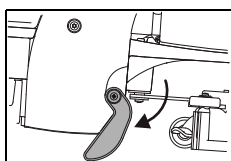

- Guarde a máquina sobre o apoio para estacionamento e com a tampa do tanque aberta. Desta forma, o tanque pode secar. Ao mesmo tempo, evita-se a formação de bolor e de fungos e os odores desagradáveis.

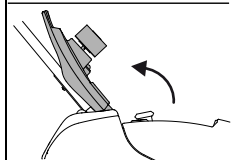

Cuidado:

Nunca guarde a máquina com baterias descarregadas. As baterias ficam irreparavelmente danificadas.

Assistência técnica, manutenção e cuidado

A manutenção da máquina é condição obrigatória para um funcionamento em perfeitas condições e para uma maior vida útil.



Cuidado:

Só podem ser utilizadas peças originais da TASKI, caso contrário os direitos de garantia e de indemnização perdem validade!

Explicações dos símbolos:

◇ = A cada final do processo de limpeza, ◇◇ = todas as semanas,

◇◇◇ = todos os meses, ⊗ = Assistência técnica Lâmpada

Tarefa	◇	◇◇	◇◇◇	⊗	Página
Esvaziar e limpar os tanques de água de recuperação e de água limpa	•				261
Verificar/limpar o filtro de aspiração quanto a sujidade	•				
Limpar todas as peças marcadas a amarelo	•				
Limpar ferramentas	•				262
Limpar rodo, monitorizar lâminas quanto ao desgaste e, se necessário, substituir	•				261
Limpar a máquina com um pano húmido	•				263
Limpe a vedação da tampa do tanque e verifique-a quanto a fissuras e, se necessário, substitua-a	•				

Intervalos da assistência técnica

As máquinas TASKI são máquina de elevada qualidade, com segurança comprovada de fábrica por auditores autorizados. Os componentes elétricos e mecânicos estão sujeitos após um período de utilização prolongado ao desgaste e envelhecimento.

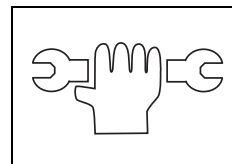

- Para preservar a segurança da operação e a prontidão operacional tem de ser executado um serviço de assistência técnica sempre que acender o indicador de assistência (configuração de fábrica 250 horas de trabalho) ou pelo menos uma vez no ano.

Nota:



Em caso de condicionantes extraordinárias e/ou manutenção insuficiente devem ser estabelecidos intervalos mais curtos.

Centro de assistência técnica

Se, devido a uma avaria, entrar em contacto connosco, deverá indicar-nos sempre a designação do modelo e o número da máquina.

Estas informações encontram-se na placa de características da sua máquina. Na última página das instruções de utilização encontrará o endereço do seu representante de assistência técnica TASKI mais próximo.

Trocar as lamelas do rodo

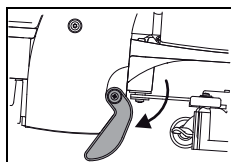

- Coloque a máquina sobre o apoio para estacionamento.

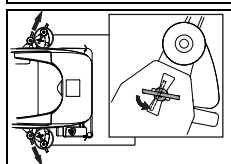

- Remova o rodo rodando os parafusos de bloqueio.

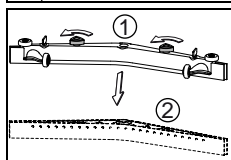

- Desenrosque as peça triangulares (1) e remova o corpo da lâmina (2) do corpo do rodo.

Trocar a lamela do raspador

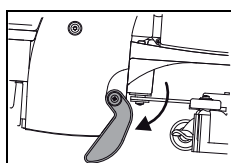

- Coloque a máquina sobre o apoio para estacionamento.

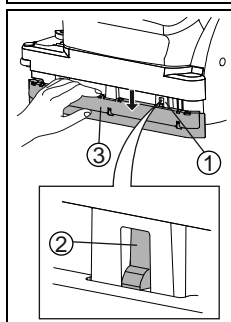

- Pressione para baixo com a mão o raspador até que os encaixes (1) da placa de cobertura apareçam.
- Pressione as patilhas de encaixe (2) para trás até que a placa de cobertura (3) possa ser removida.

- Pode agora rodar ou substituir as lâminas.
- Agora volte a encaixar a placa de cobertura (3). Certifique-se de que os encaixes (2) ficam corretamente colocados.



Cuidado:

Perigo de ferimento por aprisionamento dos dedos!

Avarias

Avaria	Causa possível	Resolução da avaria	Página
Máquina sem função	Ficha não está introduzida na tomada de alimentação	<ul style="list-style-type: none"> Ligue a ficha na tomada de alimentação. 	
	Interruptor principal desligado	<ul style="list-style-type: none"> Ligar o interruptor principal 	257
	Ficha ou cabo de alimentação avariado	<ul style="list-style-type: none"> Contactar o parceiro de assistência técnica 	
Não é possível desligar o conjunto de instrumentos ou a unidade de sucção	Erro na eletrónica ou no painel de controlo	<ul style="list-style-type: none"> Desligue a máquina (interruptor principal) e retire a ficha da tomada de alimentação. Contactar o parceiro de assistência técnica 	257
Escova não roda	Máquina foi sobrecarregada, interruptor de sobrecarga	<ul style="list-style-type: none"> Liberte e pressione novamente o interruptor de acionamento 	257
	Rotação do motor, mas não da ferramenta	<ul style="list-style-type: none"> Correia do acionamento rasgada Contactar o parceiro de assistência técnica 	
Potência de aspiração fraca, O chão permanece molhado Água suja não é aspirada	Unidade de sucção não ligada	<ul style="list-style-type: none"> Prima botão Unidade de sucção 	257
	Boia fecha o orifício de entrada na unidade de sucção (proteção contra transbordo do tanque de recuperação)	<ul style="list-style-type: none"> Tanque de recuperação cheio, verifique Monitorizar a boia quanto à funcionalidade 	257
	Mangueira de sucção não inserida	<ul style="list-style-type: none"> Inserir mangueira de sucção 	258
	Rodo não se encontra no solo	<ul style="list-style-type: none"> Monitorizar suspensão do bocal de sucção quanto à funcionalidade 	258
	Lâminas gastas	<ul style="list-style-type: none"> Substituir lâmina 	264
	Mangueira ou bocal obstruído (por ex. pedaços de madeira, restos de materiais)	<ul style="list-style-type: none"> Remover corpos estranhos 	
	Filtro de aspiração obstruído	<ul style="list-style-type: none"> Remover corpos estranhos 	257
	Verifique a vedação da tampa do tanque quanto a fissuras/sujidade	<ul style="list-style-type: none"> Limpe a vedação ou substitua-a, se estiver danificada 	
Filtro de sujidade cheio	<ul style="list-style-type: none"> Puxe o filtro de sujidade para fora. Bata ligeiramente no filtro de sujidade para o puxar para fora e lave-o em água corrente 		
Saída insuficiente de solução de limpeza	Tanque de solução de limpeza (tanque de água limpa) vazio	<ul style="list-style-type: none"> Verifique o tanque de solução de limpeza (tanque de água limpa) e encha-o com água 	260
	Filtro do tanque de água limpa entupido	<ul style="list-style-type: none"> Limpar o filtro do tanque de água limpa 	262
	Botão Solução de limpeza desligada	<ul style="list-style-type: none"> Premir o botão Solução de limpeza 	257
Sai espuma ou líquido da máquina	A boia não está funcional	<ul style="list-style-type: none"> Desligue a unidade de sucção Verifique a funcionalidade da boia 	

Dados técnicos

Máquina	350E		
Largura de trabalho	38		cm
Largura do rodo	53		cm
Medidas (C x L x A)	79 x 45 x 43		cm
Peso da máquina máximo em estado de prontidão operacional	46		kg
Voltagem	220-240V~	100-120V~	AC
Frequência	50	60	Hz
Potência nominal	1100		W
Tanque de água limpa nominal +/- 5%	10		l

Valores apurados de acordo com a IEC 60335-2-72		
Nível de pressão acústica LpA	72	dB(A)
Instabilidade KpA	2.5	dB(A)
Valor total de vibração	<2.5	m/s ²
Instabilidade K	0,25	m/s ²
Protegido contra salpicos de água	IPX3	
Classe de proteção	I	

Acessórios

N.º	Artigo
7516863	Escova cilíndrica standard 38 cm
7516864	Escova cilíndrica dura 38 cm
7518532	Rolo de disco de contacto

Transporte



Nota:

O transporte da máquina só pode, geralmente, ser realizado a dois.



Cuidado:

Qualquer elevação da máquina representa risco!

Um passo em falso pode provocar ferimentos e danos na máquina.



Cuidado:

O tanque de água limpa assim como o tanque de recuperação devem ser completamente esvaziados antes da elevação.

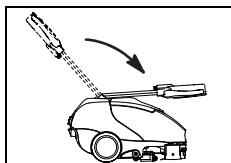

- Puxe a alavanca de regulação e incline a barra guia de aço para a frente até que assente na tampa do tanque.

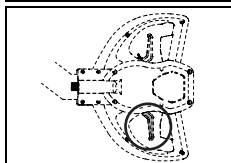

- Solte a alavanca de regulação para que a barra guia de aço encaixe.

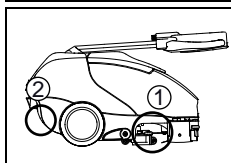

- Para elevar, agarre a máquina pelo punho tipo concha (1) no rodo e outra pessoa agarra pelo punho tipo concha (2) do painel traseiro.



Nota:

Transporte a máquina na vertical.



Nota:

Ao fazê-lo, certifique-se de que a máquina está presa com cintas e bem fixada no veículo de transporte.

Eliminação



Nota:

Depois de desmontada, a máquina e os acessórios devem ser reciclados de modo correto, em conformidade com as normas nacionais. Se necessitar de ajuda durante a reciclagem, contacte o seu parceiro da assistência técnica da Diversey.

Dimensões da máquina

Medidas em centímetros!

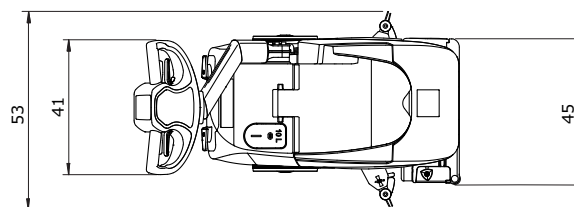
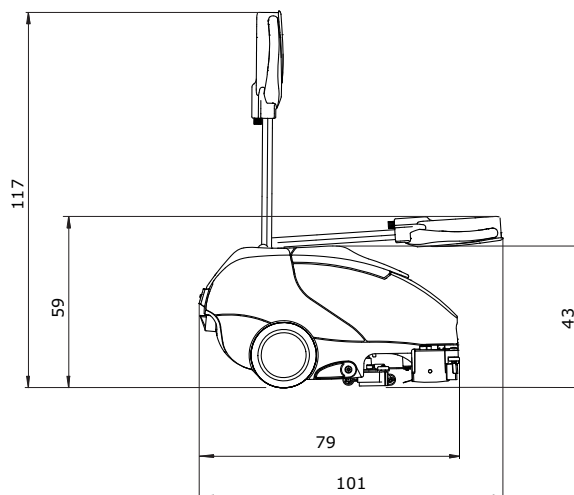

Instrucțiuni de utilizare originale



ATENȚIE!

Înainte de prima punere în funcțiune, citiți cu atenție instrucțiunile de utilizare și cele de siguranță.

Păstrați instrucțiunile de utilizare într-un loc sigur și ușor accesibil pentru a putea fi consultate în orice moment.

Legendă:



Avertizare:

Acest simbol marchează informații importante. Nerespectarea acestor informații poate pune în pericol siguranța persoanelor și/sau poate cauza pagube materiale importante!



Atenție:

Acest simbol marchează informații importante a căror nerespectare poate duce la defecțiuni și pagube materiale!



Indicație:

Marchează informații importante referitoare la utilizarea economică, a căror nerespectare poate duce la defecțiuni!

Indică pașii de lucru care trebuie urmați succesiv.

Cuprins

Instrucțiuni privind siguranța	268
Produce de curățare	270
Documente extinse	270
Prezentarea construcției	271
Înainte de punerea în funcțiune	272
Începerea lucrului	273
Terminarea lucrului	275
Service, întreținere și îngrijire	277
Defecțiuni	279
Informații tehnice	280
Accesorii	280
Transportul	281
Evacuarea la deșeurii	281
Dimensiunile mașinii	281

Utilizarea conform destinației

Mașinile sunt destinate pentru utilizare în scop profesional (de exemplu în hoteluri, școli, spitale, fabrici, centre comerciale, săli de sport ș.a.). În condițiile respectării stricte a acestor instrucțiuni de utilizare, mașinile servesc la curățarea umedă a pardoselilor solide. Aceste mașini sunt concepute exclusiv pentru utilizare în interior.



Atenție:

Nu este permisă utilizarea mașinii pentru lustruit, uleiat, ceruit, curățat covoare și aspirat praf. Curățarea umedă a pardoselilor din parchet și material stratificat cu această mașină se face pe propriul risc.



Avertizare:

Modificări ale mașinii neautorizate de Diversy vor duce la anularea valabilității marcajelor de siguranță și a certificatului de conformitate CE. Utilizarea mașinii neconformă cu destinația poate produce accidentarea personalului, deteriorarea mașinii și afectarea zonei de lucru. În astfel de cazuri se anulează orice pretenții de garanție sau de efectuare a unor eventuale lucrări în garanție.

Instrucțiuni privind siguranța

Datorită modului de proiectare și fabricație, mașinile TASKI sunt în conformitate cu directivele CE aplicabile referitoare la siguranță și sănătate și, de aceea, poartă marcajul CE.



Avertizare:

Această mașină poate fi utilizată doar de către persoane care sunt instruite corespunzător cu privire la utilizarea mașinii sau care și-au dovedit abilitățile cu privire la utilizarea mașinii și care sunt autorizate în mod expres să utilizeze această mașină.



Avertizare:

Mașina nu trebuie utilizată de persoane, inclusiv de către copii, cu capacități fizice, senzoriale și mentale limitate sau cu experiență și cunoștințe deficitare.

Copiii trebuie supravegheați pentru a-i împiedica să se joace cu mașina.



Avertizare:

Nu utilizați această mașină în spații unde sunt depozitate sau prelucrate substanțe explozibile și inflamabile (de exemplu benzină, solvenți, combustibil pentru încălzire, praf etc.).

Componentele electrice sau mecanice pot duce la aprinderea acestor materiale.

**Avertizare:**

Nu este permisă utilizarea mașinii pentru aspirarea substanțelor otrăvitoare, corozive sau iritante (de exemplu pulberi periculoase, etc.), care dăunează sănătății. Sistemul de filtrare nu reține suficient materiale de acest fel.

O posibilă afectare a sănătății utilizatorului sau a terților nu poate fi exclusă.

**Avertizare:**

Acordați atenție în timpul utilizării condițiilor locale cum ar fi terți sau copii! Mai ales în apropierea zonelor cu vizibilitate limitată, de exemplu înainte de uși sau curbe, trebuie redusă viteza.

**Avertizare:**

Nu este permisă transportarea altor persoane sau a diverselor obiecte cu această mașină.

**Avertizare:**

La apariția unei erori în funcționare, a unei defecțiuni precum și după o coliziune sau o răsturnare, mașina trebuie verificată de un specialist autorizat înainte de a fi pusă din nou în funcțiune. Același lucru este valabil dacă mașina a fost lăsată în aer liber, a fost cufundată în apă, respectiv a fost expusă umezelii.

**Avertizare:**

În cazul deteriorării unor părți componente relevante pentru siguranță, precum capacul sculelor, cablul electric sau capace care permit accesul la piesele sub tensiune, funcționarea mașinii va fi imediat întreruptă.

**Avertizare:**

Mașina nu trebuie oprită, parcată sau depozitată pe suprafețe înclinate.

**Avertizare:**

Mașina trebuie oprită și cablul de alimentare trebuie deconectat de la priză în cazul oricăror lucrări efectuate la mașină.

**Avertizare:**

Nu este permisă utilizarea mașinii în spații cu câmpuri electromagnetice puternice (electrosmog).

**Avertizare:**

Mașina nu se va utiliza pe pante >2%. Virajele bruște pe suprafețe înclinate sunt interzise deoarece pot diminua stabilitatea mașinii. Există pericol de accident.

**Atenție:**

Mașina trebuie protejată contra utilizării neautorizate. Depozitați mașina într-o încăpere încuiată, înainte de a vă îndepărta de ea.

**Atenție:**

Este permisă depozitarea și utilizarea mașinii numai într-un spațiu uscat, fără praf, la temperaturi între +10 și +35 de grade.

**Atenție:**

Este permisă efectuarea de lucrări de reparație la părțile mecanice sau electrice ale mașinii numai de către tehnicieni autorizați, care cunosc toate prevederile de siguranță relevante.

**Atenție:**

Se pot folosi numai scule (perii, discuri sau similare) specificate în aceste instrucțiuni de utilizare la capitolul accesorii, sau scule care au fost recomandate de către consilierul TASKI. Alte scule pot afecta siguranța și funcțiile mașinii.

**Atenție:**

Trebuie respectate în mod consecvent prevederile naționale privind protecția persoanelor și evitarea accidentelor precum și indicațiile producătorilor pentru utilizarea detergenților.

**Atenție:**

Este interzisă conectarea sau deconectarea de la priză a cablului de alimentare cu mâinile umede!

**Atenție:**

Verificați dacă tensiunea de alimentare indicată pe plăcuța cu date tehnice a echipamentului este aceeași cu cea de la priza de alimentare!

**Atenție:**

Evitați deteriorarea cablului de alimentare cu scule rotative (perii, discuri sau similare) prin strivire, tragere, căldură, ulei sau margini ascuțite!

**Atenție:**

Opriti imediat agregatul de aspirație dacă din mașină iese spumă sau lichid!

**Atenție:**

Mașinile și aparatele TASKI sunt construite în așa fel încât, conform stadiului actual al științei, poate fi exclusă o punere în pericol a sănătății prin emisiile de zgomot sau prin vibrațiile generate. A se vedea informațiile tehnice de la pagina 280.

Produse de curățare



Indicație:

Mașinile TASKI sunt construite în așa fel încât să obțină rezultate optime de curățare cu produsele de curățare TASKI.

Alte produse de curățare pot duce la defecțiuni în funcționare, la defectarea mașinii sau la afectarea ambianței de lucru.

Din această cauză, recomandăm să se utilizeze numai produse de curățare TASKI.

Defecțiunile care apar din cauza produselor de curățare inadecvate nu sunt acoperite de garanție.

Pentru informații mai exacte, vă rugăm să contactați partenerul dumneavoastră de service TASKI.

Documente extinse



Indicație:

Schema electrică pentru această mașină o găsiți în lista cu piese de schimb.

Contactați serviciul clienți pentru informații suplimentare.

Prezentarea construcției

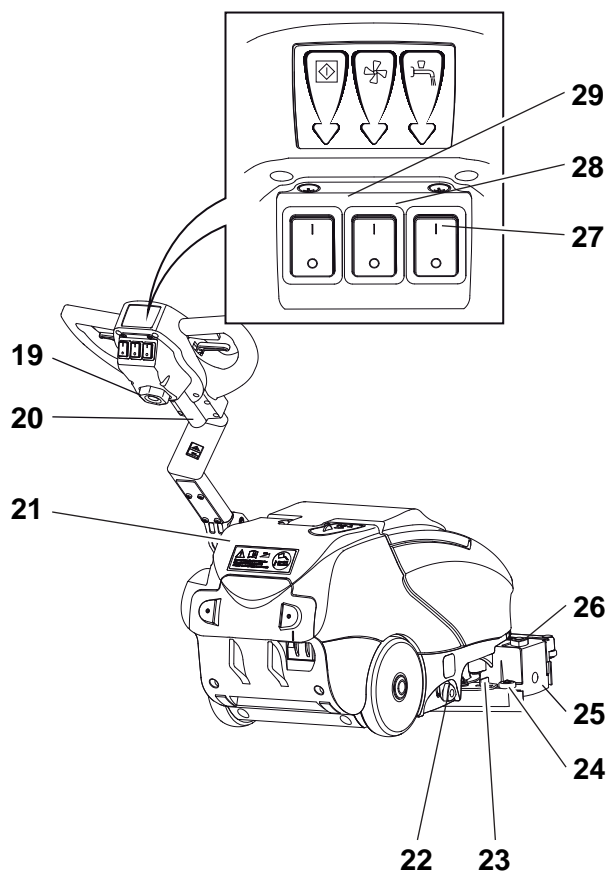
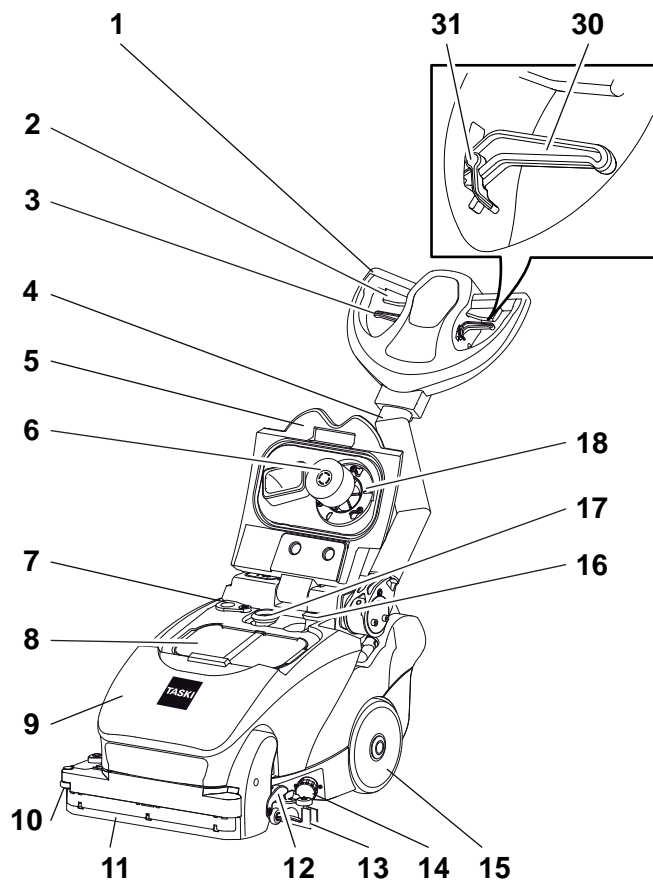

- 1 Ghidon
- 2 Manetă de comandă dreapta (motor perii pornit/ oprit)
- 3 Manetă de comandă racletă
- 4 Bară de ghidare
- 5 Capac rezervor
- 6 Plutitor
- 7 Orificiu de golire
- 8 Coș pentru murdărie grosieră
- 9 Rezervor apă murdară
- 10 Rolă deflectoare laterală
- 11 Racletă
- 12 Suport de parcare
- 13 Duză de aspirație
- 14 Filtru rezervor apă curată
- 15 Roți pentru transport
- 16 Furtun turbină
- 17 Furtun de aspirație
- 18 Filtru de aspirație
- 19 Cablu de rețea
- 20 Alimentare cablu parte electronică sistem de comandă
- 21 Rezervor apă curată
- 22 Sistem de reglare a apei
- 23 Manetă de blocare duză de aspirație
- 24 Rolă deflectoare
- 25 Suport perii
- 26 Mâner triunghiular pentru deblocarea suportului periiilor
- 27 Întrerupător soluție de curățare
- 28 Întrerupător agregat de aspirație
- 29 Întrerupător principal PORNIT / OPRIT
- 30 Manetă de reglaj (pentru înclinația ghidonului)
- 31 Blocare manetă de reglare (pentru deplasarea liberă a barei de ghidare)

RO

Înainte de punerea în funcțiune

Montarea sculelor

Înainte de montare verificați:

- dacă nivelul existent nu a scăzut sub marcajul roșu (pământ) de la perie sau dacă lungimea firelor periei nu a scăzut sub 1 cm.
- discul în privința uzurii și curățeniei.



Atenție:

Nu folosiți perii care au atins limita de uzură. Aceasta este indicată de lungimea pământului roșu. Nu folosiți discuri care sunt uzate sau murdare. Folosiți numai scule originale TASKI. Nerespectarea acestor indicații poate produce rezultate de curățare nesatisfăcătoare, până la deteriorarea acoperirii pardoselii.

- Mașina trebuie să fie oprită.

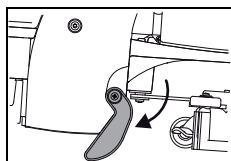

- Așezați mașina pe suportul de parcare.

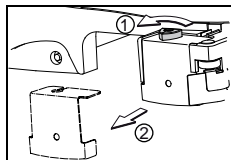

- Înșurubați mânerul triunghiular (1) și scoateți suportul perii (2).

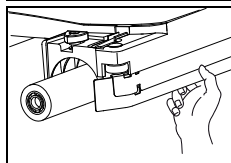

- Introduceți peria în carcasa periei.
- Cu mâna dreaptă împingeți în sus peria astfel ca aceasta să fie preluată de hexagonul de centrare din carcasa periei.

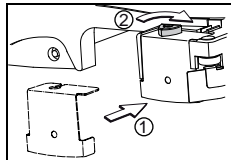

- Așezați la loc suportul (1) al perii și înșurubați la loc mânerul triunghiular (2).

Montarea duzei de aspirație

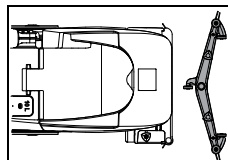

- Așezați duza de aspirație pe pardoseală în fața mașinii.



- Înclinați mașina spre spate și treceți peste duza de aspirație.



- Puneți la loc mașina pe pardoseală.

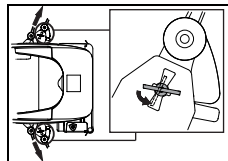

- Plasați piulițele de blocare în canelurile prevăzute în acest scop.
- Rotiți piulițele de blocare cu 90°.

Umplerea rezervorului de apă curată



Atenție:

Temperatura maximă permisă a apei este de 60 °C.

Diversey recomandă utilizarea de apă rece deoarece, în contact cu pardoseala, apa caldă ia imediat temperatura pardoselii și, din acest motiv, nu aduce avantaje.

- Mașina trebuie să fie oprită.
- Scoateți capacul din cauciuc de pe rezervorul de apă curată.

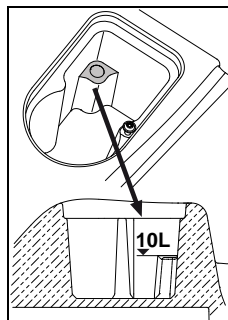

- Turnați apă în rezervorul de apă curată până la înălțimea maximă de umplere.

- Puneți capacul din cauciuc la loc pe rezervorul de apă curată.

Dozarea



Atenție:

La manevrarea produselor chimice se vor purta mănuși, ochelari de protecție și echipament de lucru (de protecție) corespunzător!

Indicație:

Utilizați numai produse chimice recomandate de Diversey și aveți în vedere neapărat informațiile despre produse.





Avertizare:

Utilizarea de produse inadecvate (cum ar fi produse care conțin clor, acizi sau solvenți) poate periclita sănătatea sau poate cauza deteriorări importante ale mașinii.



Indicație:

Pentru o dozare precisă utilizați scala din vasul de dozare.

Marcajul nivelului de pe rezervor corespunde celui din vasul de dozare. Tipul mașinii este marcat pe vasul de dozare!

Exemple de dozare:

Indicație pe ambalajul produsului		Capacitate rezervor	Cantitate de produse pentru umplerea unui rezervor
0,25%	25 ml la 10 litri apă	10 l	0,25 l
0,5%	50 ml la 10 litri apă	10 l	0,5 l

- Umpleți vasul de dozare cu un produs adecvat și vărsați conținutul în rezervorul de apă curată. Repetați procesul până obțineți dozajul dorit.
- După terminarea dozării, vasul de dozare rămâne în rezervor.

Variantă de dozare

- Pentru o dozare simplificată și mai rapidă se pot utiliza sistemele de dozare TASKI J-Flex sau postul de dozare QFM. Pentru alte informații referitoare la aceste sisteme, contactați partenerul dumneavoastră de service TASKI.

Curățarea preliminară



Atenție:

Îndepărtați orice fel de obiecte (piese din lemn, metalice etc.) de pe suprafața de curățare.

Din cauza sculei rotative, obiectele pot fi aruncate în exterior, ducând la accidente ale persoanelor sau deteriorări ale zonei înconjurătoare.

Începerea lucrului



Atenție:

Când se lucrează cu această mașină, se va purta întotdeauna încălțăminte antiderapantă și îmbrăcăminte de lucru adecvată!



Atenție:

Acomodați-vă cu mașina pornind-o mai întâi de probă pe o suprafață liberă!

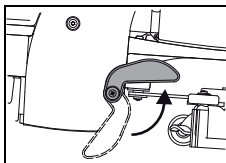

- Aduceți mașina în poziția de lucru prin ridicarea suportului de parcare. *La ridicarea mașinii, suportul de parcare se rabatează în sus datorită arcurilor.*

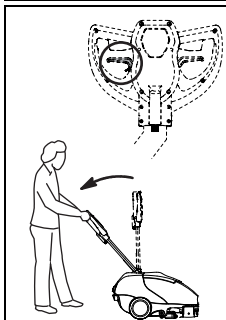

- Acționați maneta de reglare de pe mânerul de ghidare și coborâți încet bara de ghidare până ce brațele sunt întinse (poziția de lucru).

- Eliberați maneta de reglare; după aceasta, bara de ghidare se înclichetează în poziție.

Pornirea manuală a programului

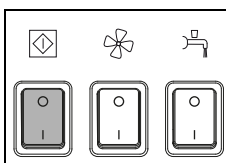

- Porniți mașina (întrerupător principal). *Lampa din întrerupător se aprinde.*

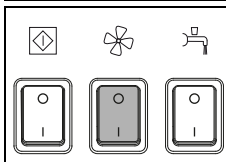

- Apăsăți întrerupătorul agregatului de aspirație *Lampa din întrerupător se aprinde.*

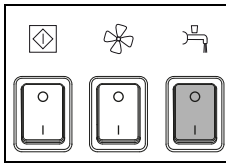

- Apăsăți întrerupătorul pentru soluția de curățare. *Lampa din întrerupător se aprinde.*

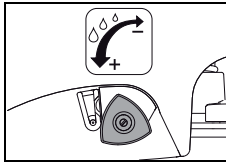

- Dozați soluția de curățare cu ajutorul regulatorului de cantitate.

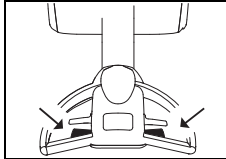

- Apăsăți maneta de comandă. *În felul acesta, mașina este pusă în mișcare.*

Începerea curățării

Lucrul cu bara flexibilă de ghidare

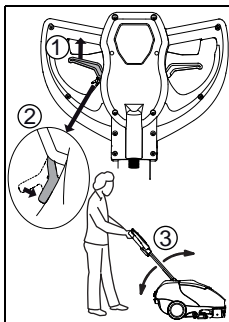

- Trageți de maneta de reglaj (1) și introduceți sistemul de blocare (2) al acesteia.

Prin această blocare, bara de ghidare (3) poate fi deplasată liber în sus și în jos. Printr-o nouă tragere a manetei de ghidare, blocajul acesteia se eliberează.

Lucrul cu racleta

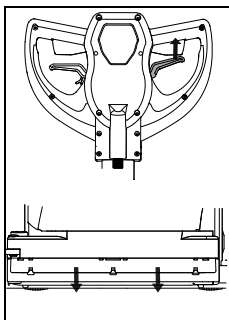

- Trageți de maneta de comandă pentru a coborî racleta.

Racleta este destinată mai ales pentru curățare sub mese și bănci. Astfel se poate șterge apa rămasă la retragerea mașinii și apoi poate fi aspirată din nou la deplasarea înainte.

Metode de curățare

Metoda de lucru directă:

Frecare și aspirație într-o singură singură trecere.

Metoda de lucru indirectă:

Administrare soluție de curățare, frecare și aspirație în mai multe operații de lucru.



Indicație:

Informații detaliate cu privire la metoda de lucru directă și indirectă găsiți în descrierea de metodă aferentă.

Pentru informații mai exacte, vă rugăm să contactați consilierul dumneavoastră de service TASKI.



Indicație:

În anumite condiții, la o anumită combinație de acoperire pardoseală/murdărie și produs de curățat, conducerea mașinii poate fi afectată.

Completarea cu soluție de curățat



Atenție:

Dacă se lucrează fără soluție de curățat, acest lucru poate provoca deteriorări ale acoperirii pardoselii.



Indicație:

Un huruit specific atrage atenția asupra faptului că rezervorul de apă curată este gol.



Atenție:

Pompa nu trebuie să meargă în gol mai mult timp.

- Mașina trebuie să fie oprită.
- Deschideți capacul rezervorului.
- Umpleți cu apă rezervorul de apă curată; a se vedea pagina 272.
- Adăugați produsul de curățat cu vasul de dozare.
- Închideți capacul rezervorului.

Golirea rezervorului de apă murdară

Rezervor de apă murdară plin:

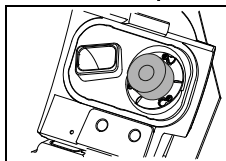

- Când rezervorul de apă murdară este plin, plutitorul este aspirat pe filtrul de aspirație.

Modificarea sunetului prin creșterea turației de aspirație precum și rămânerea apei pe jos indică acest lucru.

- Goliți rezervorul de apă murdară; a se vedea pagina 275.

Transportul pe trepte



Indicație:

Transportul pe trepte se face în general numai de către două persoane.

- Mașina trebuie să fie oprită (întrerupător principal).



Atenție:

Fiecare ridicare a mașinii este legată de un risc!

Un pas greșit poate duce la accidentări de persoane sau deteriorări ale mașinii.



Atenție:

Rezervorul de apă curată și cel de apă murdară trebuie golite complet înainte de ridicare.

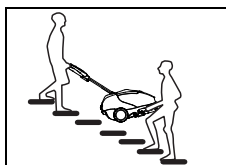

- Pentru ridicare prindeți mașina de mânerul profilat de la duza de aspirație, în timp ce a doua persoană ține de mânerul de ghidare.

Terminarea lucrului

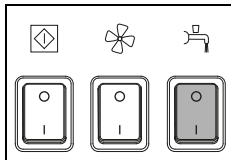

- Apăsați întrerupătorul pentru soluția de curățare.

Alimentarea cu soluție de curățare se oprește.

- Mai deplasați-vă câțiva metri pentru a aspira apa murdară rămasă.
- Eliberați maneta de comandă.

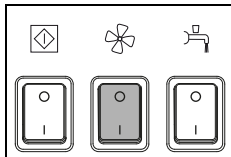

- Apăsați întrerupătorul agregatului de aspirație.

Motorul de aspirație se oprește.

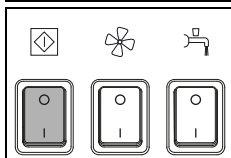

- Opriti mașina (întrerupătorul principal) și scoateți ștecherul din priză.



Atenție:

La următorii pași pentru golire și curățare, mașina trebuie să fie întotdeauna oprită (întrerupător principal).

Îndepărtarea și curățarea duzei de aspirație

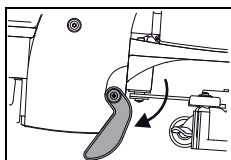

- Așezați mașina pe suportul de parcare.

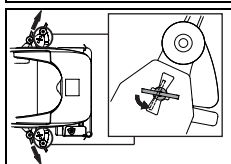

- Scoateți duza de aspirație prin rotirea șuruburilor de blocare.
- Curățați duza de aspirație sub apă curgătoare, cu ajutorul unei perii.



Indicație:

Numai lamelele curățate și intacte permit obținerea unui rezultat optim la aspirație!

Golirea și curățarea rezervorului de apă murdară și a rezervorului de apă curată



Indicație:

Aruncarea la deșeurile a apei murdare sau a soluției de curățat trebuie efectuată în conformitate cu reglementările naționale.



Indicație:

Când goliți rezervorul, respectați instrucțiunile producătorului substanței de curățat cu privire la echipamentul personal de protecție.

Golirea rezervorului de apă murdară

- Deschideți capacul rezervorului.

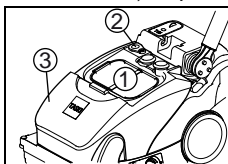

- Pentru golirea rezervorului de apă murdară scoateți coșul de murdărie grosieră (1), rotiți într-o parte capacul (2) și scoateți rezervorul de pe mașină.

Prin orificiul de golire (2) se poate goli complet rezervorul.

Golirea rezervorului de apă curată

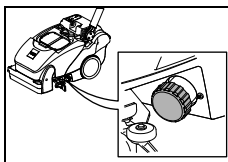

- Pentru golirea rezervorului de apă curată trebuie să deșurubați filtrul.

Curățarea rezervorului de apă murdară

- Deschideți capacul rezervorului.

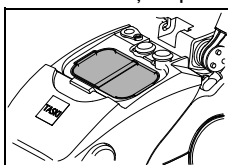

- Scoateți coșul de murdărie grosieră (galben) și goliți-l.
- Spălați-l temeinic sub apă curgătoare.

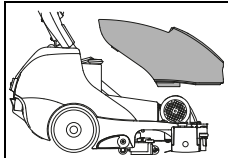

- Scoateți rezervorul de apă murdară de pe mașină.
- Clătiți temeinic cu apă curată rezervorul de apă murdară.

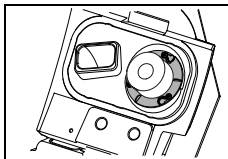

- Scoateți filtrul de aspirație (galben) și îndepărtați murdăria cu o lavetă sau o perie moale.

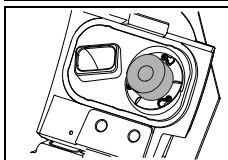

- Controlați capacitatea de funcționare a plutitorului.



Atenție:

Un filtru de aspirație înfundat poate afecta capacitatea de aspirație.

- Puneți la loc pe mașină rezervorul de apă curată.
- Montați la loc coșul de murdărie grosieră (galben), și filtrul de aspirație.
- Închideți la loc capacul orificiului de golire și apăsați-l în orificiu până se înclichetează.

Curățarea rezervorului de apă curată

- Clătiți temeinic cu apă curată acest rezervor.

După terminarea lucrului:

1. Se clătește bine rezervorul numai cu apă:
Se umple cu apă rezervorul de apă curată. Se deplasează mașina pe sifonul de pardoseală sau într-un loc adecvat. Se pornește agregatul sculelor și se clătește întregul sistem cu apă.
Apoi se golește complet rezervorul de apă curată prin deșurubarea filtrului.

Periodic:

2. Curățarea cu tablete de clor:
Se umple complet cu apă curată rezervorul de apă curată. Se adaugă tabletele de clor conform indicațiilor producătorului. Se pornește agregatul sculelor și se clătește întregul sistem cu soluție de clor timp de 30 secunde. În continuare se așteaptă 45-60 de minute ca soluția să-și facă efectul.
3. Lucrări de încheiere:
Se golește complet soluția de clor prin deșurubarea filtrului. Apoi se înșurubează filtrul în carcasa filtrului. Se umple cu apă curată până la jumătate rezervorul de apă curată. Se pornește agregatul sculelor și se clătește întregul sistem cu apă curată. Se clătește bine rezervorul de apă curată. Se golește apa rămasă în rezervorul de apă curată. Apoi se înșurubează filtrul în carcasa filtrului. Se lasă deschis capacul rezervorului și se așteaptă uscarea completă a acestuia.



Avertizare:

Nu se adaugă detergent la soluția de clor. Se pot forma AOX (compuși organici adsorbantți de halogen). Aceștia sunt nocivi pentru mediul ambiant și toxici.



Atenție:

Nu se adaugă niciodată tablete de clor la o soluție acidă. (Degajare de clor gazos) Se instruieste obligatoriu personalul! Detartrarea se face numai când este necesar; nu se introduc niciodată suplimentar tablete de clor!



Atenție:

Depozitarea tabletelor de clor se face la o distanță de siguranță față de produsele acide. Se instruieste obligatoriu personalul!

Curățarea furtunului de aspirație

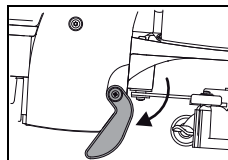

- Așezați mașina pe suportul de parcare.
- Deschideți capacul rezervorului.
- Scoateți rezervorul de apă murdară și duza de aspirație



- Scoateți furtunul de aspirație din suport în poziție verticală.
- Curățați furtunul de aspirație cu apă curgătoare, astfel încât să se elimine murdăria.

Indicație:



Furtunul de aspirație nu este marcat cu galben; cu toate acestea, este important ca el să fie curățat la terminarea fiecărei curățări.

În acest fel se împiedică înfundarea furtunului de aspirație.

Curățarea filtrului rezervorului de apă curată

Indicație:



Curățați filtrul rezervorului de apă curată după fiecare utilizare.

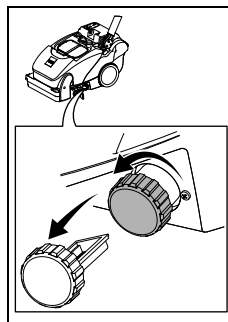

- Deșurubați filtrul rezervorului de apă curată și scoateți-l.
- Clătiți-l temeinic cu apă curată.

Îndepărtarea și curățarea sculei

Indicație:



Curățați scula după fiecare terminare a lucrărilor de curățare.

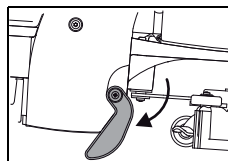

- Așezați mașina pe suportul de parcare.

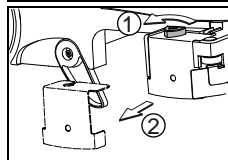

- Înșurubați mânerul triunghiular (1) și scoateți suportul periilor (2).

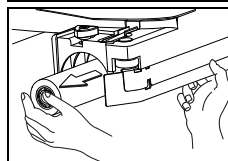

- Scoateți peria din carcasa periilor.

- Curățați peria sub apă curgătoare.

Curățarea distribuitorului de apă

Indicație:



Curățați scula după fiecare terminare a lucrărilor de curățare.

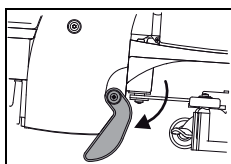

- Așezați mașina pe suportul de parcare.

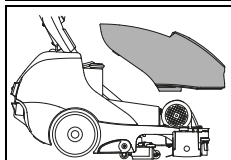

- Scoateți rezervorul de apă murdară de pe mașină.

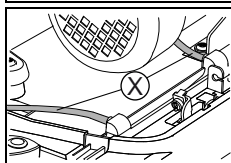

- Scoateți furtunurile de pe capacul distribuitorului de apă.

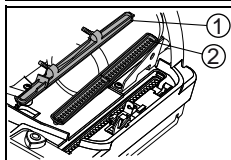

- Scoateți capacul (1) și distribuitorul de apă (2).
- Curățați capacul (1) și distribuitorul de apă (2) sub apă curgătoare.

Curățarea mașinii



Atenție:

Nu curățați niciodată mașina cu un aparat de curățare la înaltă presiune sau cu jet de apă.

Apa care pătrunde în mașină poate provoca deteriorări importante la componentele mecanice sau electrice.

- Ștergeți mașina cu o lavetă umedă.

Depozitarea / parcare mașinii (când nu se află în funcțiune)

Indicație:



Mașina trebuie să fie oprită (întrerupător principal).

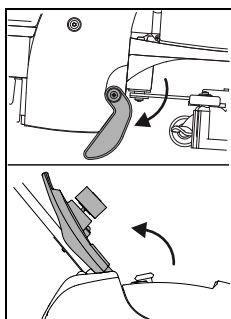

- Depozitați mașina pe suportul de parcare, cu capacul rezervorului deschis. În acest fel, rezervorul poate să se usuce. Se poate astfel împiedica formarea mușgaiului și a mirosurilor neplăcute.



Atenție:

Nu depozitați niciodată mașina cu baterii descărcate. Astfel bateriile se vor deteriora în mod ireparabil.

Service, întreținere și îngrijire

Întreținerea mașinii este o condiție preliminară pentru a nu avea probleme în funcționare și pentru o durată de viață îndelungată.



Atenție:

Trebuie folosite numai piese de schimb originale TASKI; în caz contrar, se pierde garanția!

Legendă:

◇ = după terminarea fiecărei curățări, ◇◇ = în fiecare săptămână, ◇◇◇ = în fiecare lună, ⊗ = lampă service

Activitate	◇	◇◇	◇◇◇	⊗	Pagina
Golirea și curățarea rezervorului de apă murdară și a rezervorului de apă curată	•				275
Control / curățare de murdărie a filtrului de aspirație	•				
Se curăță toate componentele marcate cu galben	•				
Curățare scule	•				276
Curățare duze de aspirație, verificare uzură lamele și, dacă este cazul, înlocuire	•				275
Curățare mașină cu lavetă umedă	•				277
Curățare garnitură de etanșare de la capacul rezervorului și verificare dacă nu există fisuri și, eventual, înlocuire	•				

Intervale pentru service

Mașinile TASKI sunt mașini de foarte bună calitate, care au fost verificate în privința siguranței atât în cadrul fabricii cât și de către inspectorii autorizați. După o perioadă mai lungă de utilizare, piesele electrice și mecanice sunt supuse uzurii și îmbătrânirii.

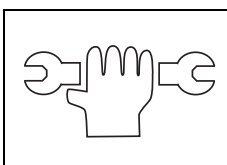

- Pentru a menține siguranța de utilizare și disponibilitatea de funcționare, atunci când se aprinde indicatorul de întreținere (setare din fabrică 250 de ore de lucru) sau cel puțin o dată pe an, trebuie efectuată o operație de service.



Indicație:

În condiții de funcționare extreme și/ sau în cazul în care întreținerea este insuficientă, sunt necesare perioade de întreținere mai scurte.

Centru de service

Dacă ne contactați în legătură cu o defecțiune în funcționare sau cu o comandă, comunicați-ne întotdeauna denumirea de tip și seria mașinii.

Aceste informații le găsiți pe plăcuța de identificare a mașinii dumneavoastră. Pe ultima pagină a acestor instrucțiuni de utilizare găsiți adresa celui mai apropiat partener de service TASKI.

Înlocuirea lamelelor duzei de aspirație

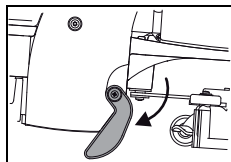

- Așezați mașina pe suportul de parcare.

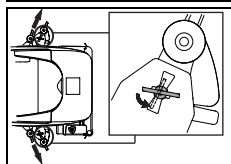

- Scoateți duza de aspirație prin rotirea șuruburilor de blocare.

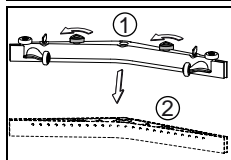

- Deșurubați mânerul triunghiular (1) și scoateți corpul lamelelor (2) din corpul duzei.

Înlocuirea lamelelor racletei

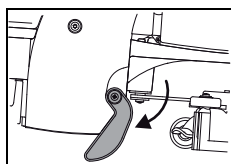

- Așezați mașina pe suportul de parcare.

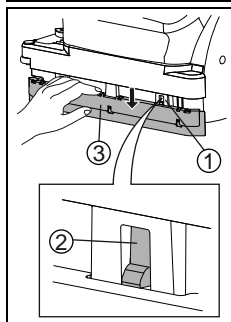

- Apăsați racleta în jos cu mâna până ce apar piesele de înclichetare (1) pentru tabla de acoperire.
- Apăsați aripioarele (2) ale pieselor de înclichetare spre spate până ce se poate îndepărta tabla de acoperire (3).

- Acum puteți să întoarceți sau să înlocuiți lamelele.
- Montați acum la loc tabla de acoperire (3). Urmăriți ca aripioarele (2) ale piesei de înclichetare să se încliचेze corect.



Atenție:

Pericol de accidentare prin prinderea degetelor!

Defecțiuni

Defecțiune	Cauze posibile	Remediarea defecțiunii	Pagina
Mașina nu funcționează	Ștecherul nu este introdus în priză	• Introduceți ștecherul în priză	
	Întreprător principal decuplat	• Se cuplează întreprătorul principal	271
	Ștecher sau cablu de rețea defect	• Contactați partenerul de service	
Agregatul de scule sau agregatul de aspirație nu pot fi oprite	Defecțiune la partea electronică sau la panoul de comandă	• Se oprește mașina (întreprător principal) și se scoate ștecherul din priză. • Contactați partenerul de service	271
Peria nu se rotește	Mașina a fost supraîncărcată; a declanșat protecția la supracurent	• Se eliberează întreprătorul de acționare și se apasă din nou	271
	Motorul se rotește dar scula nu	• Cureaua de acționare este ruptă • Contactați partenerul de service	
Mașina nu aspiră bine, pardoseala rămâne udă, apa murdară nu este absorbită	Agregatul de aspirație nu este pornit	• Apăsați tasta pentru agregatul de aspirație	271
	Plutitorul închide orificiul de intrare la agregatul de aspirație (siguranță la supraumplere rezervor de apă murdară)	• Se verifică dacă rezervorul de apă murdară este plin • Se controlează capacitatea de funcționare a plutitorului	271
	Furtunul de aspirație nu este cuplat	• Cuplați furtunul de aspirație	272
	Duza de aspirație nu este pe pardoseală	• Verificați dacă este funcțional sistemul de suspensie al duzei de aspirație	272
	Lamele uzate	• Înlocuiți lamelele	278
	Furtunul sau duza sunt înfundate (de exemplu bucăți de lemn, resturi de materiale)	• Îndepărtați corpurile străine	
	Filtrul de aspirație este înfundat	• Îndepărtați corpurile străine	271
	Se verifică dacă garnitura capacului rezervorului nu este fisurată/murdară	• Se curăță garnitura sau se înlocuiește dacă este defectă	
Coșul de murdărie grosieră este plin	• Scoateți coșul de murdărie grosieră • Scuturați coșul de murdărie grosieră și spălați-l sub apă curgătoare		
Debit insuficient al soluției de curățare	Rezervorul de soluție pentru curățare (rezervorul de apă curată) este gol	• Se verifică rezervorul de soluție pentru curățare (rezervorul de apă curată) și se umple cu apă	274
	Filtrul rezervorului de apă curată este înfundat	• Se curăță filtrul rezervorului de apă curată	276
	Tasta pentru soluție de curățat este dezactivată	• Se apasă tasta pentru soluție de curățat	271
Din mașină curge spumă sau lichid	Plutitorul nu este funcțional	• Opriți agregatul de aspirație • Verificați dacă plutitorul este funcțional	

Informații tehnice

Mașină	350E		
Lățime de lucru	38		cm
Lățime duză de aspirație	53		cm
Dimensiuni (L x l x H)	79 x 45 x 43		cm
Greutate mașină pregătită de lucru, maximum	46		kg
Tensiune nominală	220-240 V	100-120 V	c.a.
Frecvență	50	60	Hz
Putere nominală	1100		W
Rezervor de apă curată nominal +/- 5%	10		litri

Valori determinate conform IEC 60335-2-72		
Nivel de presiune sonoră LpA	72	dB(A)
Incertitudine KpA	2,5	dB(A)
Valoare totală vibrații	<2,5	m/s ²
Incertitudine K	0,25	m/s ²
Protecție la stropire cu apă	IPX3	
Clasă de protecție	I	

Accesorii

Cod	articol
7516863	Perie valț standard 38 cm
7516864	Perie valț tare 38 cm
7518532	Perie cilindrică din fibră activă

Transportul



Indicație:

Transportul mașinii se face, în general, numai de către două persoane.



Atenție:

Fiecare ridicare a mașinii este legată de un risc!

Un pas greșit poate duce la accidentări de persoane sau deteriorări ale mașinii.



Atenție:

Rezervorul de apă curată și cel de apă murdară trebuie golite complet înainte de ridicare.

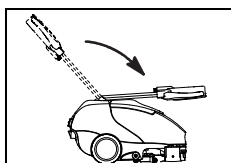

- Trageți maneta de reglaj și basculați bara de ghidare în față până când aceasta se așază pe capacul rezervorului.

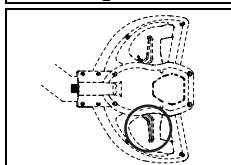

- Eliberați maneta de reglare, pentru ca bara de ghidare să se încliचेze.

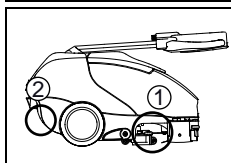

- Pentru ridicare, prindeți mașina de mânerul (1) de la duza de aspirație, în timp ce a doua persoană ține de mânerul (2) al capacului din spate.



Indicație:

Transportați mașina în poziție verticală.



Indicație:

Aveți grijă ca mașina să fie legată strâns și să fie bine asigurată pe mijlocul de transport.

Evacuarea la deșeuri



Indicație:

După terminarea duratei sale de viață, mașina și accesoriile vor fi evacuate la deșeuri în mod corespunzător, conform reglementărilor naționale. Dacă îl contactați, partenerul dumneavoastră de service Diversey vă poate fi de ajutor.

Dimensiunile mașinii

Cotele sunt în centimetri!

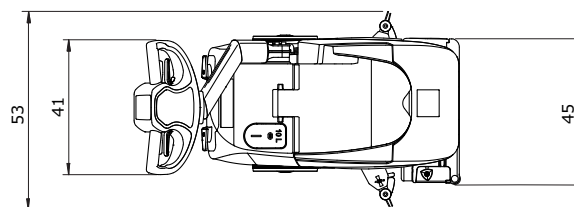
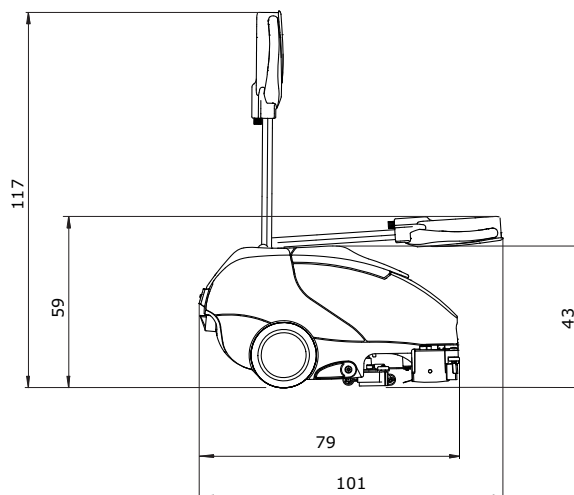

Preklad originálneho návodu na používanie



OPATRNE!

Pred prvým použitím si bezpodmienečne prečítajte návod na používanie a bezpečnostné pokyny.

Návod na používanie si odložte, aby bol vždy kedykoľvek k dispozícii.

Vysvetlenie symbolov



Nebezpečenstvo:

Označuje dôležité údaje, ktorých nedodržanie môže viesť k ohrozeniu osôb a/alebo rozsiahlym vecným škodám!



Upozornenie:

Označuje dôležité informácie, ktorých nedodržanie môže viesť k poruchám a vecným škodám!



Poznámka:

Označuje dôležité údaje o hospodárnom využívaní, ktorých nedodržanie môže viesť k poruchám!

Označuje pracovné kroky, ktoré sa musia vykonávať za sebou.

Obsah

Bezpečnostné pokyny	282
Čistiace prostriedky	284
Rozšírená dokumentácia	284
Prehľad konštrukcie stroja	285
Pred používaním	286
Začatie práce	287
Ukončenie práce	289
Servis, údržba a ošetrovanie	291
Poruchy	293
Technické parametre	294
Príslušenstvo	294
Preprava	295
Likvidácia	295
Rozmery stroja	295

Určený účel využitia

Stroje sú určené pre priemyslové využívanie (napr. v hoteloch, školách, nemocniciach, továrňach, nákupných centrách, športových halách a pod.). Pri prísnom dodržiavaní tohto návodu na používanie slúžia na mokré čistenie tvrdých podlahových krytín. Tieto stroje sú koncipované výlučne pre používanie v interiéroch.



Upozornenie:

Stroj sa nesmie používať na leštenie, olejovanie, nanášanie vosku, čistenie kobercov a vysávanie prachu. Mokré čistenie parkiet a laminátových podláh s týmto strojom sa vykonáva na vlastné riziko.



Nebezpečenstvo:

Zmeny stroja, neschválené spoločnosťou Diversey, môžu viesť k zániku platnosti bezpečnostnej značky a zhody CE. Používanie stroja v rozpore s určeným účelom môže viesť k zraneniam osôb, poškodeniu stroja a pracovného prostredia. V takýchto prípadoch spravidla zanikajú akékoľvek nároky, vyplývajúce zo záruky.

Bezpečnostné pokyny

Stroje TASKI svojou koncepciou a konštrukciou zodpovedajú príslušným, základným bezpečnostným a zdravotným požiadavkám smerníc ES, a preto sú označené symbolom CE.



Nebezpečenstvo:

Stroj môžu používať iba osoby, ktoré sú primerane poučené o jeho používaní, alebo preukázali svoje schopnosti pre jeho obsluhu a sú výslovne poverené jeho používaním.



Nebezpečenstvo:

Stroj nesmú používať osoby (vrátane detí) so zníženými fyzickými, zmyslovými alebo duševnými schopnosťami, alebo s nedostatkom skúseností a znalostí.

Deti musia byť pod dozorom, aby sa zaisťovalo, že sa so strojom nehrajú.



Nebezpečenstvo:

Stroj sa nesmie používať v priestoroch, v ktorých sa skladujú alebo spracúvajú potenciálne výbušné a ľahko zápalné látky (napr. benzín, rozpúšťadlá, vykurovací olej, prach, atď.).

Elektrické alebo mechanické komponenty by mohli spôsobiť vznietenie týchto látok.



Nebezpečenstvo:

Stroj sa nesmie používať na nasávanie jedovatých, zdraviu škodlivých, žieravých alebo dráždivých látok (napr. nebezpečný prach, atď.). Filtračný systém látky tohto druhu dostatočne nezachytí.

Nie je možné vylúčiť poškodenie zdravia používateľa a ďalších osôb.

**Nebezpečenstvo:**

Pri práci dbajte na miestne danosti, ako aj na ďalšie osoby a na deti! V blízkosti neprehľadných miest, ako napr. pred dverami alebo zákutiami, spomaľte rýchlosť.

**Nebezpečenstvo:**

Na tomto stroji sa nesmú prepravovať žiadne ďalšie osoby ani predmety.

**Nebezpečenstvo:**

Pri výskyte chyby funkcie alebo poruchy, ako aj po zrážke alebo prevrhnutí, musí stroj pred jeho opätovným uvedením do prevádzky skontrolovať kvalifikovaný odborník. To isté platí, ak bol stroj ponechaný vonku, ponorený do vody, resp. vystavený vlhkosti.

**Nebezpečenstvo:**

Pri poškodení dielov, dôležitých z hľadiska bezpečnosti, ako sú kryt nástroja, sieťová šnúra alebo kryty umožňujúce prístup k častiam pod prúdom, sa používanie stroja musí ihneď prerušiť!

**Nebezpečenstvo:**

Stroj sa nesmie odstaviť, zaparkovať alebo odkladať na šikmých plochách.

**Nebezpečenstvo:**

Pri akýchkoľvek prácach na stroji sa stroj musí vypnúť.

**Nebezpečenstvo:**

Stroj sa nesmie používať v priestoroch s elektromagnetickým poľom (elektrosmog).

**Nebezpečenstvo:**

Stroj sa nesmie používať na naklonených plochách >2%.

Ostré zatáčanie na spádoch môže ovplyvniť stabilitu stroja, preto je zakázané. Hrozí nebezpečenstvo úrazu.

**Upozornenie:**

Stroj chráňte pred neoprávneným používaním. Pred vzdialením sa od stroja stroj uschovajte v uzamknutom priestore.

**Upozornenie:**

Stroj sa smie používať a skladovať len v suchom, bezprašnom prostredí, pri teplotách od +10 °C do +35 °C.

**Upozornenie:**

opravy mechanických alebo elektrických častí stroja smú vykonávať len autorizovaní odborníci, oboznámení so všetkými príslušnými bezpečnostnými predpismi.

**Upozornenie:**

Smú sa používať výlučne také nástroje (kefy, kotúče alebo podobné nástroje), ktoré sú uvedené medzi príslušenstvom v tomto návode na používanie alebo ktoré odporučil poradca spoločnosti TASKI. Iné nástroje môžu negatívne ovplyvniť bezpečnosť a funkcie stroja.

**Upozornenie:**

Národné predpisy o ochrane osôb a o prevencii úrazov pri práci, ako aj údaje výrobcu o používaní čistiacich prostriedkov, sa musia dodržiavať.

**Upozornenie:**

Zasúvať a vyťahovať zástrčku sieťovej šnúry mokrymi rukami je zakázané!

**Upozornenie:**

Skontrolujte, či menovité napätie, uvedené na typovom štítku, zodpovedá napätiu vo vašej sieti!

**Upozornenie:**

Dbajte na to, aby sieťovú šnúru nepoškodili rotujúce nástroje (kefy, kotúče alebo podobné nástroje), pricviknutie, prudké trhnutie alebo vysoké teploty, oleje a ostré hrany!

**Upozornenie:**

Pri úniku peny alebo kvapaliny zo sacej jednotky ihneď vypnite odsávaciu jednotku!

**Upozornenie:**

Stroje a zariadenia TASKI sú konštruované tak, aby podľa súčasného stavu vývoja bolo možné vylúčiť ohrozenie zdravia emisiami hluku alebo vibráciami. Pozri technické parametre na strane 294.

Čistiace prostriedky



Poznámka:

Stroje TASKI sú konštruované tak, aby spolu s čistiacimi prostriedkami TASKI dosahovali optimálne výsledky čistenia.

Iné čistiace prostriedky môžu viesť k poruchám prevádzky a poškodeniu stroja alebo pracovného prostredia.

Preto odporúčame používať výlučne čistiace prostriedky značky TASKI.

Na poruchy, vzniknuté používaním nevhodných čistiacich prostriedkov, sa záruka nevzťahuje.

V prípade potreby presnejších informácií sa, prosím, obráťte na svojho servisného partnera TASKI.

Rozšírená dokumentácia



Poznámka:

Schému elektrického zapojenia tohto stroja nájdete v zozname náhradných dielov.

Pre ďalšie informácie sa obráťte na zákaznícky servis.

Prehľad konštrukcie stroja

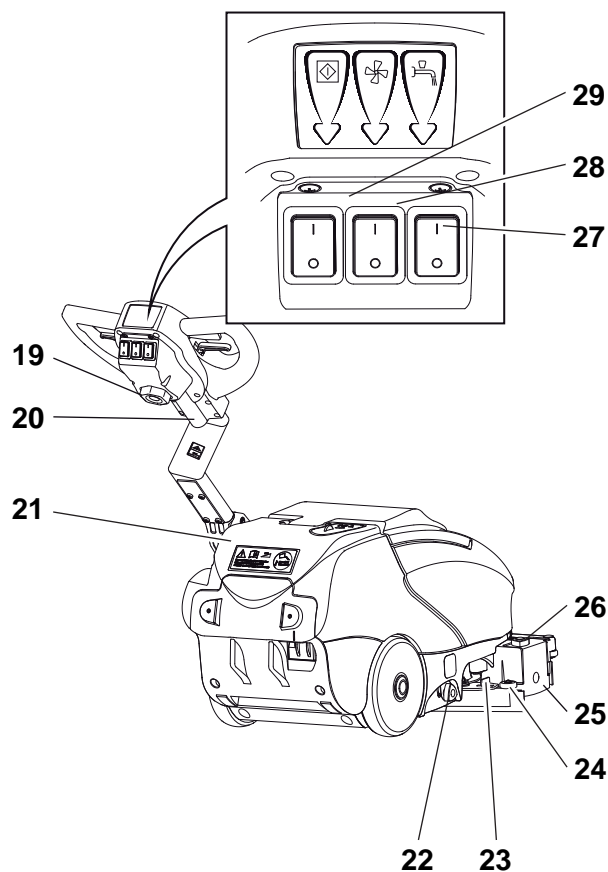
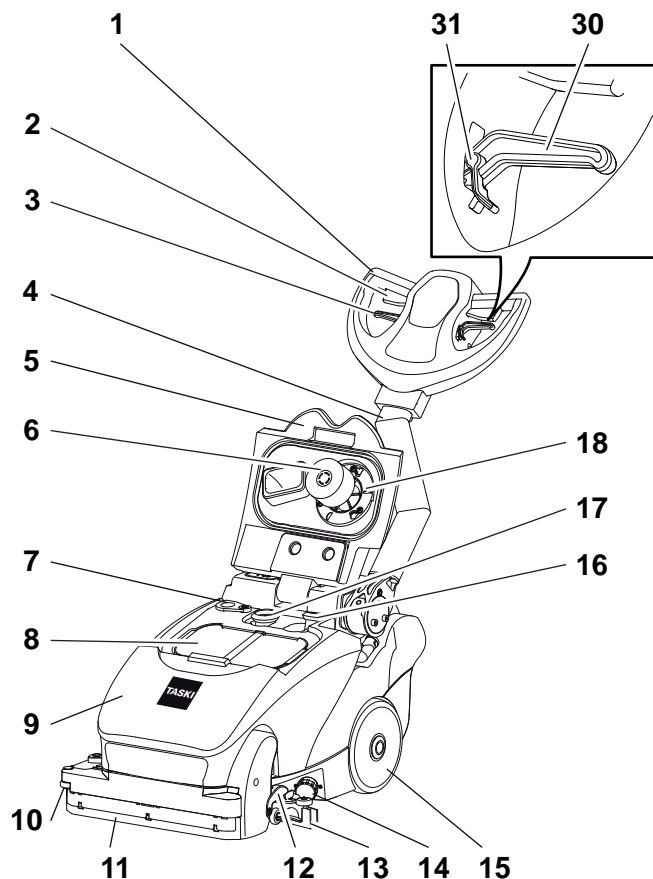

- 1 Vodiace držadlo
- 2 Spínacia páčka (motor kefy zap./vyp.)
- 3 Ovládacia páčka stierača
- 4 Vodiaca tyč
- 5 Veko nádrže
- 6 Plavák
- 7 Vypúšťací otvor
- 8 Kôš na hrubé nečistoty
- 9 Nádrž na znečistenú vodu
- 10 Bočná odrážacia kladka
- 11 Stierač
- 12 Parkovacia opierka
- 13 Odsávacia hubica
- 14 Filter nádrže na čistú vodu
- 15 Prepravné kolesá
- 16 Hadica turbíny
- 17 Odsávacia hadica
- 18 Nasávací filter
- 19 Sieťová šnúra
- 20 Prívod vedenia riadiacej elektroniky
- 21 Nádrž na čistú vodu
- 22 Regulácia vody
- 23 Aretačná páčka odsávacej hubice
- 24 Odrážacia kladka
- 25 Držiak kefy
- 26 Trojhranná rúčka na odblokovanie držiaka kefy
- 27 Spínač čistiaceho roztoku
- 28 Spínač odsávacej jednotky
- 29 Hlavný spínač (ZAP./VYP.)
- 30 Nastavovacia páčka sklonu vodiacej tyče
- 31 Aretácia nastavovacej páčky (pre voľný pohyb vodiacej tyče)

SK

Pred používaním

Vkladanie nástroja

Pred vkladáním skontrolujte:

- či kefa (štetiny) nie je pod červenou značkou alebo štetiny nie sú kratšie ako 1 cm.
- čistotu a opotrebovanie kotúča.



Upozornenie:

kefy, ktoré dosiahli hranicu opotrebovania, nepoužívajte. Zistíte to podľa dĺžky červenej časti štetín. Opotrebované alebo znečistené kotúče nepoužívajte. Používajte výlučne originálne nástroje TASKI. Nedodržanie týchto pokynov môže viesť k nedostatočným výsledkom čistenia až k poškodeniu podlahy.

- Stroj musí byť vypnutý.

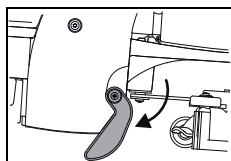

- Stroj postavte na parkovaciu opierku.

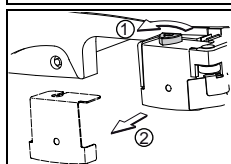

- Trojhrannú ružicu (1) odskrutkujte a držiak kefy (2) vyberte.

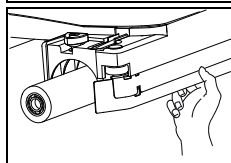

- Kefu zasuňte do krytu kefy.
- Kefu pravou rukou zatlačte nahor, aby sa cez vystreďovací šesťhran upla v kryte kefy.

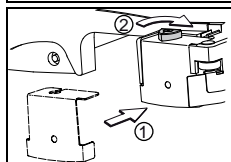

- Držiak kefy (1) nasadte naspäť a trojhrannú ružicu (2) opäť naskrutkujte.

Montáž odsávacej hubice

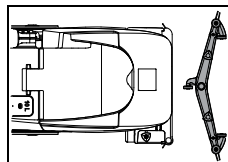

- Odsávaciu hubicu položte pred stroj na podlahu.



- Stroj nakloňte dozadu a posuňte ho nad odsávaciu hubicu.



- Stroj opäť postavte na podlahu.

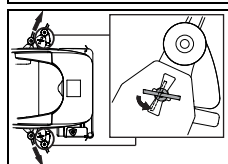

- Aretačné matice vložte do príslušných štrbín.
- Aretačné matice otočte o 90°.

Naplnenie nádrže na čistú vodu



Upozornenie:

Maximálne prípustná teplota vody je 60 °C/140 °F.

Spoločnosť Diversey odporúča používať studenú vodu, pretože horúca voda pri styku s podlahou okamžite absorbuje teplotu podlahy, a preto jej používanie nemá žiadne výhody.

- Stroj musí byť vypnutý.
- Gumené veko odstráňte z nádrže na čistú vodu.

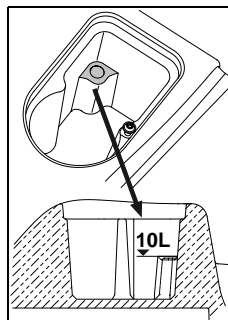

- Nádrž na čistú vodu naplňte vodou až po maximálnu úroveň hladiny.

- Gumené veko opäť nasadte na nádrž na čistú vodu.

Dávkovanie



Upozornenie:

Pri manipulácii s chemickými produktami sa musia používať rukavice, ochranné okuliare a príslušné (ochranné) pracovné oblečenie!

Poznámka:



Používajte len chemické produkty odporúčané spoločnosťou Diversey a bezpodmienečne dodržiavajte informácie o produkte.



Nebezpečenstvo:

Používanie nevhodných produktov (o. i. produktov, obsahujúcich chlór, kyselín alebo rozpúšťadiel) môže viesť k ohrozeniu zdravia, ako aj k rozsiahlemu poškodeniu stroja.



Poznámka:

Pre presné dávkovanie použite stupnicu na dávkovacej odmerke.

Značka výšky hladiny na nádrži zodpovedá značke na dávkovacej odmerke. Typ stroja je uvedený v dávkovacej odmerke!

Príklady dávkovania:

Údaj na obale výrobku		Objem nádrže	Množstvo produktu na jednu náplň nádrže
0,25 %	25 ml na 10 l vody	10 l	0,25 l
0,5 %	50 ml na 10 l vody	10 l	0,5 l

- Dávkovacia odmerka naplňte vhodným produktom a obsah vyklopte do nádrže s čistou vodou. Postup opakujte, kým nedosiahnete požadované dávkovanie (koncentráciu).
- Po skončení dávkovania ostane dávkovacia odmerka v nádrži.

Variant dávkovania

- Pre zjednodušenie a urýchlenie dávkovania možno používať aj systémy dávkovania TASKI J-Flex alebo dávkovaciu jednotku QFM. Pre ďalšie informácie o týchto systémoch sa, prosím, obráťte na svojho servisného partnera TASKI.

Hrubé čistenie



Upozornenie:

Z čistenej plochy odstráňte prípadné predmety (kúsky dreva, kovov, atď.).

Rotujúci nástroj môže tieto predmety vymrštiť, a tak spôsobiť zranenie osôb a škody v okolí.

Začatie práce



Upozornenie:

Pri práci s týmto strojom sa musí vždy používať nekĺzavá obuv a vhodné pracovné oblečenie!



Upozornenie:

Najprv sa oboznámte so strojom tak, že si vyskúšate pohyb s ním na voľnom priestranstve!

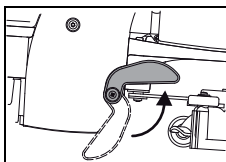

- Vyklopením parkovacej opierky nahor stroj pripravte do pracovnej polohy.

Pružina pri zdvíhaní stroja vyklopí parkovaciu opierku nahor.

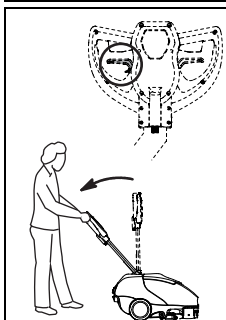

- Nastavovaciu páčku na vodiacom držadle stlačte a vodiacu tyč pomaly spúšťajte nadol, kým sa ramená nerozovrú (pracovná poloha).

- Nastavovaciu páčku pustite, vodiaca tyč zapadne.

Manuálne spustenie programu

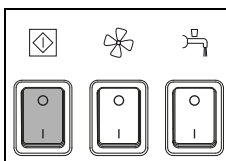

- Zapnite stroj (hlavným spínačom). *Spínač sa rozsvieti.*

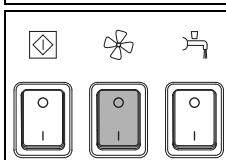

- Spínač odsávacej jednotky stlačte. *Spínač sa rozsvieti.*

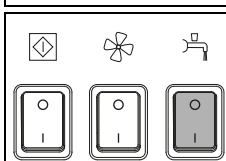

- Spínač čistiaceho roztoku stlačte. *Spínač sa rozsvieti.*

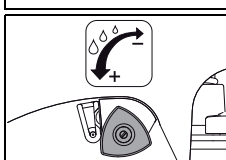

- Regulátorom množstva dávkujte čistiaci roztok.

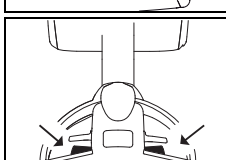

- Spínaciu páčku stlačte. *Nástroj sa tým uvedie do pohybu.*

Začatie čistenia

Práca s pružnou vodiacou tyčou

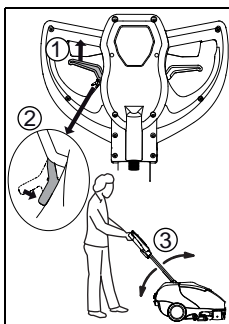

- Nastavovaciu páčku (1) potiahnite a zaaretujte ju aretáciou (2).

Vodiacou tyčou (3) možno vďaka aretácii voľne pohybovať nahor a nadol. Opakovaným potiahnutím nastavovacej páčky sa aretácia uvoľní.

Práca so stieračom

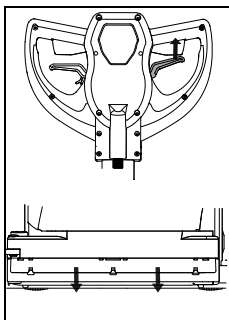

- Ovládaciu páčku pre spustenie stierača potiahnite.

Stierač je určený predovšetkým na čistenie pod stolom a lavicou. Zvyškovú vodu tak možno pritiahnutím stroja k sebe zotrieť a pri pohybe stroja dopredu opäť odsáť.

Metóda čistenia

Priama pracovná metóda:

Čistenie a odsávanie v jednom pracovnom úkone.

Nepriama pracovná metóda:

Nanesenie čistiaceho roztoku, čistenie a odsávanie vo viacerých pracovných úkonoch.



Poznámka:

Presnejšie podrobnosti o priamej a nepriamej pracovnej metóde nájdete na príslušnej karte s opisom metódy.

V prípade potreby presnejších informácií, sa, prosím, obráťte na vášho servisného poradcu TASKI.



Poznámka:

Špeciálna kombinácia podlahovej krytiny/znečistenia a čistiaceho prostriedku môže mať za určitých okolností nepriaznivý vplyv na vedenie stroja.

Doplnenie čistiaceho roztoku



Upozornenie:

Práca bez čistiaceho roztoku môže viesť k poškodeniu podlahy.



Poznámka:

Hrnot čerpadla vás upozorní, že nádrž na čistú vodu je prázdna.



Upozornenie:

Čerpadlo sa nikdy nesmie dlhší čas nechať bežať nasucho.

- Stroj musí byť vypnutý.
- Otvorte veko nádrže.
- Nádrž na čistú vodu naplňte vodou, pozri stranu 286.
- Dávkovacou odmerkou pridajte čistiaci prostriedok.
- Uzavrite veko nádrže.

Vyprázdnenie nádrže na znečistenú vodu

Plná nádrž na znečistenú vodu:

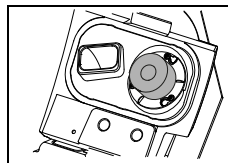

- Po naplnení nádrže na znečistenú vodu sa plavák prisaje na sací filter.

Upozorní vás na to zmena zvuku, spôsobená zvýšením otáčok vysávača, ako aj voda, zostávajúca na podlahe.

- Nádrž na znečistenú vodu vyprázdniť, pozri stranu 289.

Prenášanie po schodoch

Poznámka:



Prenášanie po schodoch musia zásadne vykonávať dve osoby.

- Stroj musí byť vypnutý (hlavným spínačom).



Upozornenie:

Akkoľvek zdvíhanie stroja je spojené s rizikom!

Chybné kroky môžu spôsobiť zranenie osôb a poškodenie stroja.



Upozornenie:

Nádrž na čistú vodu, ako aj nádrž so znečistenou vodou, musia byť pred zdvíhaním stroja úplne prázdne.

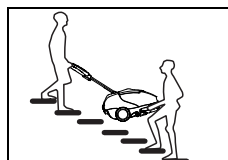

- Stroj pri dvíhaní uchopte za miskovitú úchytku; druhá osoba ho uchopí za vodiace držadlo.

Ukončenie práce

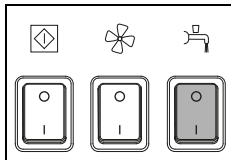

- Spínač čistiaceho roztoku stlačte.
Prívod čistiaceho roztoku sa zastaví.

- Prejdite niekoľko metrov ďalej, aby ste odsali zvyšnú znečistenú vodu.
- Spínaciu páčku pustite.

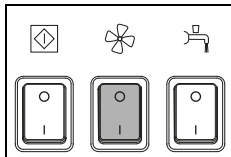

- Spínač odsávacej jednotky stlačte.
Sací motor sa vypne.

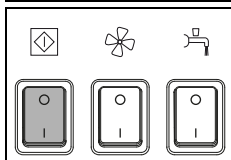

- Vysávač vypnite (hlavným spínačom) a zástrčku sieťovej šnúry vyťahnite zo zásuvky.



Upozornenie:

Pri nasledujúcich krokoch pri vypúšťaní a čistení musí byť stroj vždy vypnutý (hlavným spínačom).

Vybratie a vyčistenie odsávacej hubice

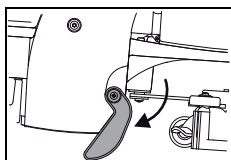

- Stroj postavte na parkovacu opierku.

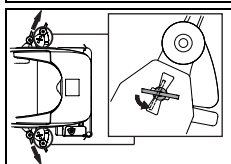

- Odskrutkovaním aretačných skrutiek odstráňte odsávacu hubicu
- Odsávacu hubicu vyčistite kefou pod tečúcou vodou.



Poznámka:

Len vyčistené a intaktné lamely dosahujú optimálny výsledok odsávania!

Vyprázdnenie a vyčistenie nádrží na znečistenú a čistú vodu



Poznámka:

Likvidácia znečistenej vody alebo čistiaceho roztoku sa musí vykonávať podľa národných predpisov.



Poznámka:

Pri vyprázdňovaní nádrže na znečistenú vodu dodržiavajte predpisy o osobných ochranných prostriedkoch výrobcu čistiaceho prostriedku.

Vyprázdnenie nádrže na znečistenú vodu

- Otvorte veko nádrže.

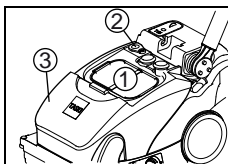

- Filter hrubých nečistôt (1) pri vyprázdňovaní nádrže na znečistenú vodu vyberte, veko (2) vytočte nabok a nádrž vyberte zo stroja.

Nádrž možno úplne vyprázdniť cez vypúšťací otvor (2).

Vyprázdnenie nádrže na čistú vodu

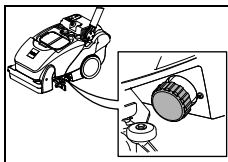

- Pred vyprázdňovaním nádrže na čistú vodu musíte filter odskrutkovať.

Čistenie nádrže na znečistenú vodu

- Otvorte veko nádrže.

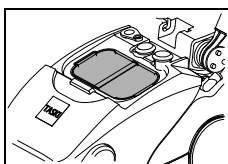

- Filter hrubých nečistôt (žltý) vyberte a vyprázdnite ho.
- Dôkladne ho vypláchnite pod tečúcou vodou.

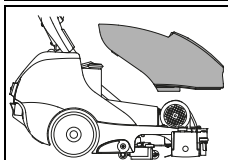

- Nádrž na znečistenú vodu vyberte zo stroja.
- Nádrž na znečistenú vodu dôkladne vypláchnite čistou vodou.

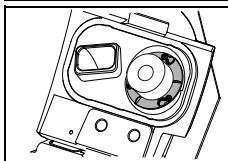

- Sací filter (žltý) vyberte a nečistoty odstráňte utierkou alebo mäkkou kefou.

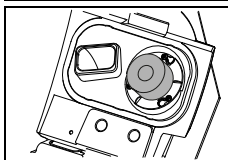

- Skontrolujte funkčnosť plaváka.



Upozornenie:

Upchatý sací filter môže ovplyvniť sací výkon.

- Nádrž na znečistenú vodu opäť nasadte na stroj.
- Filter na hrubé nečistoty (žltý) a sací filter namontujte naspäť.
- Veko vypúšťacieho otvoru opäť naskrutkujte naspäť a zatlačte ho do otvoru, kým nezapadne.

Čistenie nádrže na čistú vodu

- Nádrž na čistú vodu dôkladne vypláchnite čistou vodou.

Po skončení práce:

1. Nádrž dôkladne vypláchnite iba vodou.
Nádrž na čistú vodu naplňte vodou. Stroj presuňte nad opad v podlahe alebo vhodné miesto. Jednotku nástrojov zapnite a celý systém prepláchnite vodou.
Nádrž na čerstvú vodu na záver vyskrutkovaním filtra úplne vyprázdňte.

Periodické čistenie:

2. Čistenie s použitím chlórových tabliet:
Nádrž na čistú vodu úplne naplňte čistou vodou. Do vody pridajte chlórové tablety podľa údajov výrobcu. Jednotku nástrojov zapnite a celý systém cca 30 sekúnd prepláchnite roztokom chlóranej vody. Roztok na záver nechajte 45 až 60 minút pôsobiť v nádrži na čistú vodu.
3. Práca na záver:
Roztok chlóranej vody vyskrutkovaním filtra úplne vypustíte. Filter potom zaskrutkujete do krytu filtra. Nádrž na čistú vodu dopoly naplňte čistou vodou. Jednotku nástrojov zapnite a celý systém prepláchnite čistou vodou.
Nádrž na čistú vodu dobre vypláchnite. Z nádrže na čistú vodu vypustíte zvyšok vody. Filter potom zaskrutkujete do krytu filtra. Veko nádrže nechajte otvorené a nádrž na čistú vodu nechajte dobre vyschnúť.



Nebezpečenstvo:

K roztoku chlórovej vody nepridávajte žiadny čistiaci prostriedok. Môžu sa vytvárať AOX (absorbovateľné organické zlúčeniny halogenidov). Tieto zlúčeniny poškodzujú životné prostredie a sú jedovaté.



Upozornenie:

Chlórové tablety nikdy nepridávajte ku kyslým roztokom (uvolňovanie plynného chlóru). Personál bezpodmienečne zaškoľte! Odvápňovanie vykonávajte podľa potreby, nikdy súčasne nepoužívajte chlórové tablety!



Upozornenie:

Chlórové tablety skladujte v bezpečnej vzdialenosti od kyslých produktov. Personál bezpodmienečne zaškoľte!

Čistenie odsávacej hadice

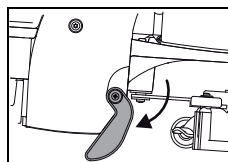

- Stroj postavte na parkovacia opierku.
- Otvorte veko nádrže.
- Nádrž na znečistenú vodu a odsávaciu hubicu odstráňte.



- Odsávaciu hadicu vyťahnite z držiaka do zvislej polohy.
- Odsávaciu hadicu vyčistíte tečúcou vodou, aby sa z nej vyplavili nečistoty.

Poznámka:



Odsávacia hadica nemá žlté označenie, no napriek tomu je dôležité, aby sa po skončení každého čistenia vyčistila.

Zabráni sa tým prípadnému upchatiu odsávacej hadice.

Vyčistenie filtra nádrže na čistú vodu

Poznámka:



Filter nádrže na čistú vodu po každom ukončení práce vyčistíte.

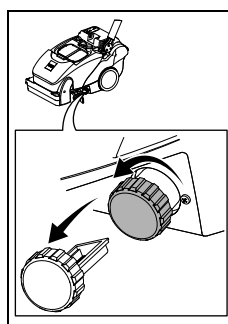

- Filter nádrže na čistú vodu odskrutkujte a vyberte ho.
- Dôkladne ho vypláchnite čistou vodou.

Odstránenie a vyčistenie nástroja

Poznámka:



Nástroj vyčistíte po každom ukončení čistiacich prác.

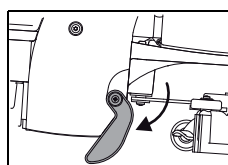

- Stroj postavte na parkovacia opierku.

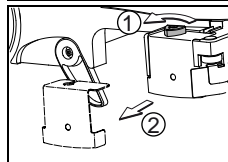

- Trojhrannú ružicu (1) odskrutkujte a držiak kefy (2) vyberte.

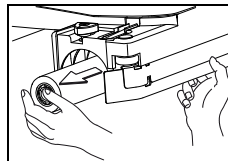

- Kefu vyťahnite z krytu kefy.

- Kefu vyčistíte pod tečúcou vodou.

Čistenie rozdeľovača vody

Poznámka:



Nástroj vyčistíte po každom ukončení čistiacich prác.

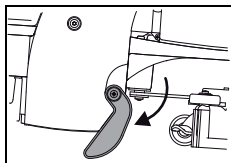

- Stroj postavte na parkovacu opierku.

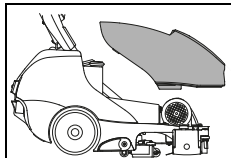

- Nádrž na znečistenú vodu vyberte zo stroja.

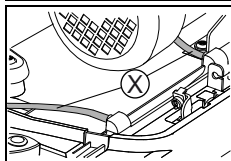

- Z veka rozdeľovača vody odstráňte hadice.

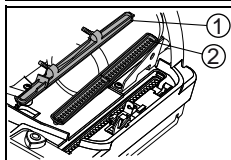

- Veko (1) a rozdeľovač vody (2) vyberte.
- Veko (1) a rozdeľovač vody (2) vyčistite pod tečúcou vodou.

Čistenie stroja



Upozornenie:

Stroj nikdy nečistite vysokotlakovým čističom alebo prúdom vody.

Voda, ktorá vnikne do stroja, môže zapríčiniť závažné poškodenie mechanických alebo elektrických častí stroja.

- Stroj poutierajte vlhkou utierkou.

Skladovanie/parkovanie stroja (vypnutého)

Poznámka:



Stroj musí byť vypnutý (hlavným spínačom).

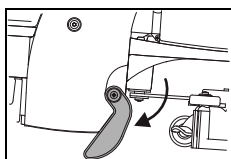

- Stroj skladujte na parkovacej opierke a s otvoreným vekom nádrže. Nádrž tak môže vyschnúť. Zabráni sa tým rastu plesní a nepríjemným zápachom.

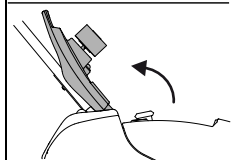

Upozornenie:

Stroj nikdy neskladujte s vybitými akumulátormi. Akumulátory by sa tým neopraviťne poškodili.

Servis, údržba a ošetrovanie

Údržba stroja je predpokladom bezchybného fungovania a dlhej životnosti.



Upozornenie:

Smú sa používať iba originálne diely TASKI; v opačnom prípade zanikajú všetky nároky, vyplývajúce so zárukou.

Význam symbolov:

◇ = po každom ukončení čistenia, ◇◇ = každý týždeň, ◇◇◇ = každý mesiac, ⊗ = servisná kontrolka

Činnosť	◇	◇◇	◇◇◇	⊗	Strana
Vypustenie a vyčistenie nádrže na znečistenú a čistú vodu	•				289
Kontrola znečistenia/vyčistenie sacieho filtra	•				
Vyčistenie všetkých žltou označených častí.	•				
Vyčistenie nástrojov.	•				290
Vyčistenie odsávacej hubice, kontrola opotrebovania lamiel a prípadná výmena.	•				289
Utrtie stroja mokrou utierkou.	•				291
Vyčistenie tesnenia veka nádrže, kontrola prítomnosti trhlín a v prípade potreby jeho výmena.	•				

Servisné intervaly

Stroje TASKI sú vysokokvalitné stroje, ktoré boli v priebehu výroby skontrolované autorizovanými skúšobňami z hľadiska bezpečnosti. Elektrické a mechanické diely podliehajú po dlhšom čase používania opotrebovaniu a starnutiu.

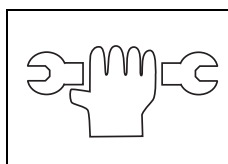

- Pre zachovanie bezpečnosti práce a pracovnej pohotovosti stroja sa po rozsvietení indikátora údržby (nastavenie z výroby 250 pracovných hodín) alebo minimálne raz ročne musí vykonať servis stroja.



Poznámka:

Pri mimoriadnom zaťažení a/alebo nedostatočnej údržbe stroja sú potrebné kratšie intervaly.

Servisné stredisko

Pri komunikácii s nami pri poruchách stroja alebo objednávke vždy uveďte typové označenie a číslo stroja.

Tieto údaje nájdete na typovom štítku stroja. Na poslednej strane tohto návodu na použitie nájdete adresu vášho najbližšieho servisného partnera TASKI.

Výmena lamiel odsávacej hubice

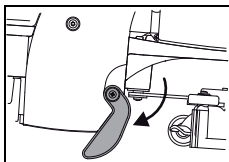

- Stroj postavte na parkovaciu opierku.

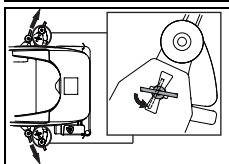

- Odskrutkovaním aretačných skrutiek vyberte odsávaciu hubicu.

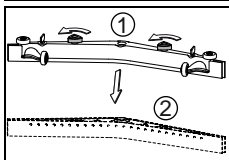

- Trojhranné ružice (1) odskrutkujte a teleso lamely (2) stiahnite z telesa hubice.

Výmena lamiel stierača

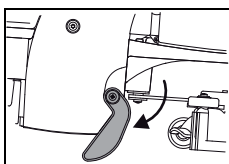

- Stroj postavte na parkovaciu opierku.

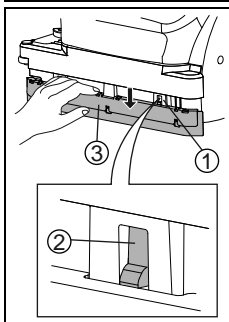

- Stierač rukou zatlačte nadol, kým sa neobjavia západky (1) krycieho plechu.
- Výčnelok západky (2) zatlačte nadol, kým krycí plech (3) bude možné odstrániť.

- Teraz môžete lamely otočiť alebo vymeniť.
- Krycí plech (3) teraz namontujte naspäť. Dbajte na to, aby výčnelky (2) západiek správne zapadli.



Upozornenie:

Riziko poranenia v dôsledku zovretia prstov!

Poruchy

Porucha	Možná príčina	Odstránenie poruchy	Strana
Stroj nefunguje.	Zástrčka nie je zasunutá do zásuvky.	<ul style="list-style-type: none"> Zástrčku sieťovej šnúry pripojte do zásuvky. 	
	Vypnutý hlavný spínač.	<ul style="list-style-type: none"> Zapnite hlavný spínač. 	285
	Zástrčka alebo sieťová šnúra sú chybné.	<ul style="list-style-type: none"> Obráťte sa na servisného partnera 	
Jednotka nástrojov alebo sacia jednotka sa nedá vypnúť.	Chyba v elektronike alebo v ovládacom paneli.	<ul style="list-style-type: none"> Stroj vypnite (hlavným spínačom) a zástrčku sieťovej šnúry vytiahnite zo zásuvky. Obráťte sa na servisného partnera. 	285
Kefa sa neotáča.	Stroj bol preťažený, ochrana proti preťaženiu sa aktivovala.	<ul style="list-style-type: none"> Spínač pohonu uvoľnite a opäť stlačte. 	285
	Motor sa otáča, nástroj nie	<ul style="list-style-type: none"> Pretrhnutý hnací remeň. Obráťte sa na servisného partnera. 	
Nedostatočný sací výkon, podlaha ostáva mokrá. Znečistená voda sa nenasáva.	Odsávacia jednotka nie je zapnutá.	<ul style="list-style-type: none"> Stlačte tlačidlo odsávacej jednotky. 	285
	Plavák uzavrie vstupný otvor pri odsávacej jednotke (poistka proti preplneniu v nádrži na znečistenú vodu).	<ul style="list-style-type: none"> Nádrž na znečistenú vodu je plná, skontrolujte ju. Skontrolujte funkčnosť plaváka. 	285
	Odsávacia hadica nie je nasunutá.	<ul style="list-style-type: none"> Odsávaciú hadicu nasuňte. 	286
	Odsávacia hubica nie je na podlahe.	<ul style="list-style-type: none"> Skontrolujte funkčnosť zavesenia odsávacej hubice. 	286
	Opotrebované lamely.	<ul style="list-style-type: none"> Vymeňte lamely. 	292
	Upchatá hadica alebo hubica (napr. kúskami dreva, zvyškami látky).	<ul style="list-style-type: none"> Odstráňte cudzie predmety. 	
	Upchatý sací filter.	<ul style="list-style-type: none"> Odstráňte cudzie predmety. 	285
	Skontrolujte tesnenie veka nádrže na prítomnosť trhlín/nečistôt.	<ul style="list-style-type: none"> Tesnenie vyčistite alebo vymeňte, ak je chybné. 	
Nedostatočný výstup čistiaceho roztoku.	Kôš na hrubé nečistoty je plný.	<ul style="list-style-type: none"> Kôš na hrubé nečistoty vyberte. Kôš na hrubé nečistoty vyklepte a vypláchnite ho pod tečúcou vodou. 	
	Nádrž na čistiaci roztok je prázdna.	<ul style="list-style-type: none"> Nádrž čistiaceho roztoku (nádrž na čistú vodu) skontrolujte a naplňte vodou. 	288
	Upchatý filter nádrže na čistú vodu.	<ul style="list-style-type: none"> Filter nádrže na čistú vodu vyčistite. 	290
	Vypnuté tlačidlo čistiaceho roztoku.	<ul style="list-style-type: none"> Stlačte tlačidlo čistiaceho roztoku. 	285
Zo stroja vyteká pena alebo kvapalina.	Nefunkčný plavák.	<ul style="list-style-type: none"> Odsávaciú jednotku vypnite. Skontrolujte funkčnosť plaváka. 	

Technické parametre

Stroj	350E		
Pracovná šírka	38		cm
Šírka odsávacej hubice	53		cm
Rozmery (d x š x v)	79 x 45 x 43		cm
Maximálna hmotnosť stroja v pohotovostnom stave	46		kg
Menovité napätie	220 – 240 V~	100 – 120 V~	strieda- vý prúd
Frekvencia	50	60	Hz
Menovitý výkon	1100		W
Menovitý objem nádrže na čistú vodu +/- 5 %	10		l

Zistené hodnoty podľa IEC 60335-2-72		
Hladina akustického tlaku LpA	72	dB(A)
Nepresnosť KpA	2,5	dB(A)
Celková hodnota vibrácií	< 2,5	m/s ²
Nepresnosť K	0,25	m/s ²
Ochrana proti striekajúcej vode	IPX3	
Ochranná trieda	I	

Príslušenstvo

Č.	Výrobok
7516863	Valcovitá kefa, štandardná, 38 cm
7516864	Valcovitá kefa, tvrdá, 38 cm
7518532	Valec s aktívnymi vláknami

Preprava



Poznámka:

Prenášanie stroja musia vykonávať zásadne dve osoby.



Upozornenie:

Akékoľvek zdvíhanie stroja je spojené s rizikom!

Chybné kroky môžu spôsobiť zranenie osôb a poškodenie stroja.



Upozornenie:

Nádrž na čistú vodu, ako aj nádrž so znečistenou vodou musia byť pred zdvíhaním stroja úplne prázdne.

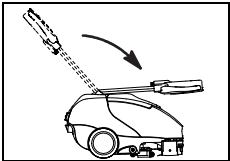

- Nastavovaciu páčku potiahnite a vodiacu tyč sklopte dopredu, kým nedolieha na veko nádrže.

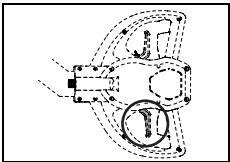

- Nastavovaciu páčku pustite, aby vodiaca tyč zapadla.

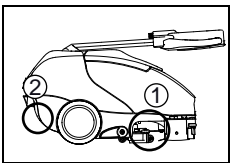

- Stroj pri dvíhaní uchopte za miskovitú úchytku (1) pri odsávacej hubici a druhá osoba ho uchopí za miskovitú úchytku (2) zadného krytu.



Poznámka:

Stroj prepravujte postojáčky.



Poznámka:

Dbajte na to, aby bol stroj v transportnom vozidle pevne uviazaný a zaistený.

Likvidácia



Poznámka:

Stroj a príslušenstvo sa po vyradení musí odborne zlikvidovať v súlade s národnými predpismi. Pri likvidácii stroja vám môže po dohovore pomôcť váš servisný partner Diversey.

Rozmery stroja

Rozmery sú v centimetroch!

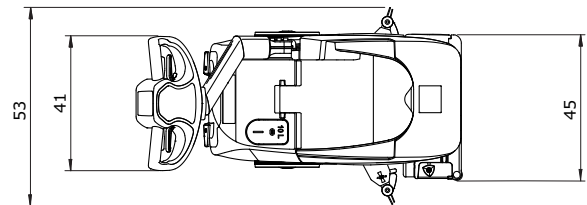
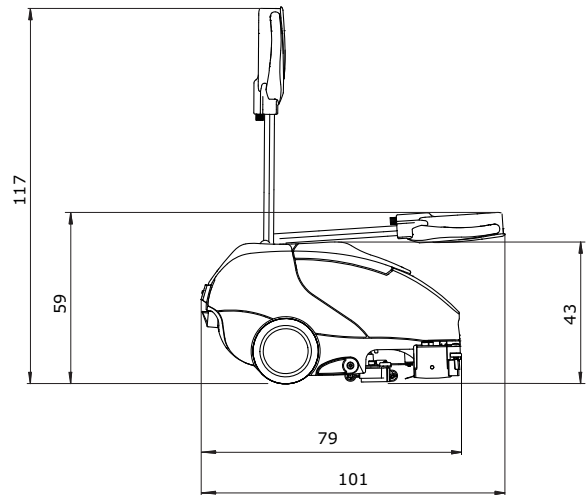

Prevod originalnih navodil za uporabo



PREVIDNO!

Pred prvim zagonom obvezno preberite navodila za uporabo in varnostna navodila.

Navodila za uporabo skrbno shranite, tako da bodo vedno na dosegu in si jih boste lahko po potrebi znova ogledali.

Razlaga oznak



Nevarnost:

Označuje pomembne informacije, katerih neupoštevanje lahko povzroči nevarnost za osebe in/ali obsežno materialno škodo.



Pozor:

Označuje pomembne informacije, katerih neupoštevanje lahko povzroči motnje v delovanju in materialno škodo.



Opomba:

Označuje pomembne informacije o namenski uporabi, katerih neupoštevanje lahko povzroči motnje v delovanju.

• Označuje delovne korake, ki jih morate izvajati v navedenem vrstnem redu.

Kazalo

Varnostna navodila	296
Izdelki za čiščenje	298
Razširjena dokumentacija	298
Pregled zgradbe	299
Pred zagonom	300
Začetek dela	301
Zaključek dela	303
Servisiranje, vzdrževanje in nega	305
Motnje	307
Tehnični podatki	308
Pripomočki	308
Transport	309
Odstranjevanje	309
Mere stroja	309

Namen uporabe stroja

Stroji so namenjeni profesionalni uporabi (npr. v hotelih, šolah, bolnišnicah, tovarnah, nakupovalnih središčih, telovadnicah ipd.). Ob doslednem upoštevanju teh navodil za uporabo so namenjeni za mokro čiščenje trdih talnih oblog. Ti stroji so zasnovani izključno za uporabo v notranjih prostorih.



Pozor:

Stroja ni dovoljeno uporabljati za poliranje, podmazovanje, nanašanje voska, čiščenje preprog in sesanje prahu. Mokro čiščenje parketnih in laminatnih talnih oblog s tem strojem poteka na lastno odgovornost.



Nevarnost:

Pri spremembah stroja, ki jih ne odobri družba Diversey, se razveljavita varnostna oznaka in oznaka skladnosti CE. Nepravilna uporaba stroja lahko povzroči telesne poškodbe, poškodbe stroja in delovnega okolja. V teh primerih se praviloma razveljavita vsaka garancija in jamstvo.

Varnostna navodila

Stroji TASKI zaradi svoje zasnove in izvedbe izpolnjujejo zahtevne temeljne zahteve glede varnosti in zdravja, opredeljene v direktivah ES, zato so opremljeni z znakom CE.



Nevarnost:

Stroj lahko uporabljajo samo osebe, ki so bile o njegovi uporabi ustrezno podučene ali ki so dokazale ustrezne sposobnosti za njegovo upravljanje in so izrecno pooblašene za njegovo uporabo.



Nevarnost:

Stroja ne smejo uporabljati osebe z zmanjšanimi fizičnimi, senzoričnimi ali mentalnimi sposobnostmi oziroma osebe s pomanjkanjem izkušenj in znanj, vključno z otroki.

Otroke je treba nadzorovati in zagotoviti, da se ne igrajo s strojem.



Nevarnost:

Stroja ni dovoljeno uporabljati v prostorih, kjer se skladiščijo ali obdelujejo eksplozivne ali močno vnetljive snovi (npr. bencin, topila, kurilno olje, prah ipd.).

Električne ali mehanske komponente lahko povzročijo vžig teh snovi.



Nevarnost:

Stroja ne uporabljajte za sesanje strupenih, zdravju škodljivih, jedkih ali dražljivih snovi (npr. nevarnega prahu ipd.). Filtrirni sistem ne zadrži zadostne količine tovrstnih snovi.

Morebitnih vplivov na zdravje uporabnika in tretjih oseb ni mogoče izključiti.

**Nevarnost:**

Med delom bodite pozorni na okolico, npr. na prisotnost tretjih oseb in otrok. Zlasti v bližini nepreglednih mest, npr. pred vrati ali zavoji, morate upočasniti hitrost stroja.

**Nevarnost:**

S tem strojem ni dovoljeno prevažati oseb ali predmetov.

**Nevarnost:**

Ob pojavu napake v delovanju, okvare ali po trku oziroma padcu mora stroj pred ponovnim zagonom pregledati pooblaščen serviser. Enako velja, če ste stroj pustili na prostem, ga potopili v vodo ali izpostavili vlagi.

**Nevarnost:**

Pri poškodbah delov, ki so pomembni za varnost, npr. pokrova za orodje, omrežnega kabla ali pokrovov, ki omogočajo dostop do delov pod napetostjo, nemudoma prekinite z uporabo stroja.

**Nevarnost:**

Stroja ni dovoljeno odlagati, zaustavljati ali shranjevati na nagnjenih površinah.

**Nevarnost:**

Pri vseh delih, ki se na stroju izvajajo, mora biti stroj izklopljen.

**Nevarnost:**

Stroja ni dovoljeno uporabljati v elektromagnetno obremenjenih prostorih (elektrosmog).

**Nevarnost:**

Stroja ni dovoljeno uporabljati na nagnjenih površinah $>2\%$.
Ostro zavijanje na nagnjenih površinah lahko zmanjša stabilnost stroja, zato je prepovedano. Obstaja nevarnost nesreče.

**Pozor:**

Stroj je treba zavarovati pred nepooblaščen uporabo. Hranite ga v zaprtem prostoru, preden se od stroja oddaljite.

**Pozor:**

Stroj je dovoljeno uporabljati in shranjevati samo v suhem okolju brez prahu, pri temperaturah od $+10$ do $+35$ °C.

**Pozor:**

Popravila na mehanskih ali električnih delih stroja lahko izvajajo samo strokovno usposobljene pooblaščen osebe, ki so seznanjene z vsemi zadevnimi varnostnimi predpisi.

**Pozor:**

Dovoljeno je uporabljati izključno orodja (krtače, vodilna kolesa ali podobno), ki so v teh navodilih za uporabo opredeljena pod orodji ali ki jih priporoči svetovalec za izdelke TASKI. Druga orodja lahko neugodno vplivajo na varnost in delovanje stroja.

**Pozor:**

Dosledno je treba upoštevati nacionalne predpise za zaščito oseb in preprečevanje nesreč ter navedbe proizvajalca glede uporabe čistil.

**Pozor:**

Prepovedano je vtikati in iztikati omrežni vtičak z mokrimi rokami.

**Pozor:**

Preverite, ali se nazivna napetosti, ki je navedena na tipski tablici, sklada z omrežno napetostjo pri vas.

**Pozor:**

Pazite, da se omrežni kabel ne poškoduje z rotirajočimi orodji (krtačami, vodilnimi kolesi ali podobnim), s stiskanjem, potegi ali zaradi vročine, z oljem in ostrimi robovi.

**Pozor:**

Sesalno enoto nemudoma izklopite, če iz stroja uhaja pena ali tekočina.

**Pozor:**

Stroji in naprave TASKI so zasnovani tako, da je mogoče skladno s trenutnim stanjem tehnike izključiti nevarnost za zdravje zaradi emisij hrupa ali tresljajev, ki jih oddajajo.
Oglejte si tehnične informacije na strani 308.

Izdelki za čiščenje



Opomba:

Stroji TASKI so zasnovani tako, da skupaj z izdelki za čiščenje TASKI zagotavljajo optimalne rezultate čiščenja.

Drugi izdelki za čiščenje lahko povzročijo motnje v delovanju in poškodbe stroja ali delovnega okolja.

Iz tega razloga priporočamo uporabo izključno izdelkov za čiščenje TASKI.

Motenj, ki so posledica uporabe neustreznih izdelkov za čiščenje, garancija ne krije.

Za natančnejše informacije se obrnite na svojega servisnega partnerja TASKI.

Razširjena dokumentacija



Opomba:

Električno shemo tega stroja najdete na seznamu nadomestnih delov.

Za dodatne informacije se obrnite na službo za pomoč strankam.

Pregled zgradbe

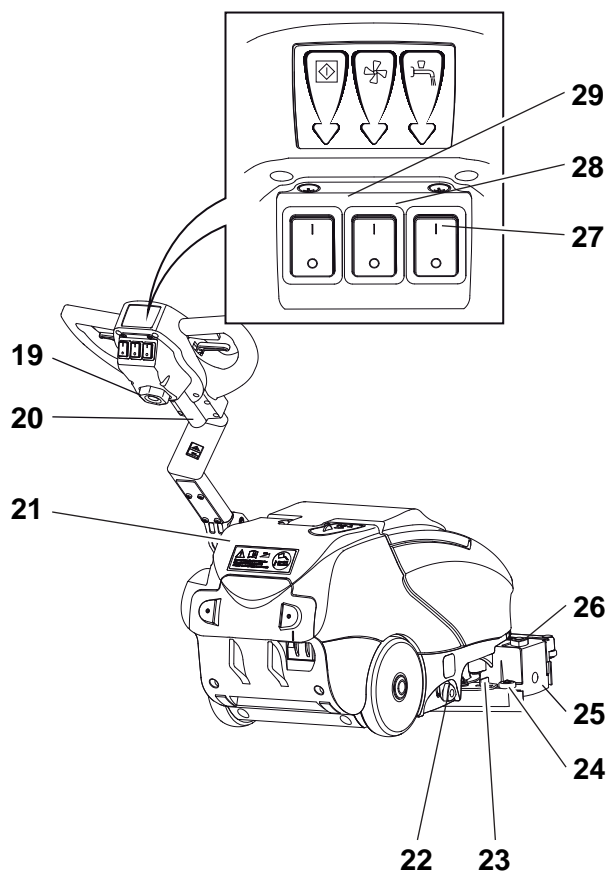
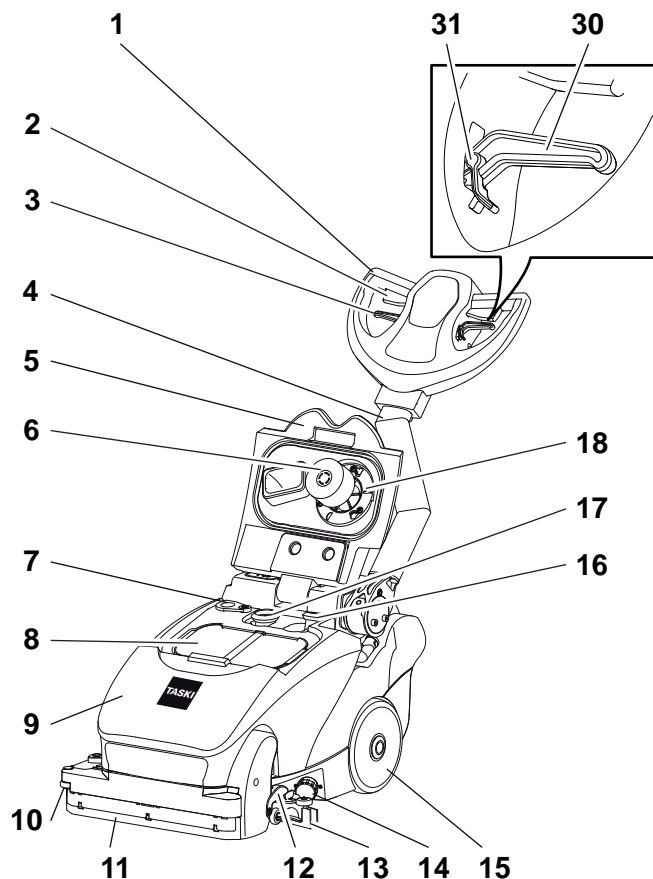

- 1 Upravljalni ročaj
- 2 Prestavna ročica (vklop/izklop motorja krtače)
- 3 Delovni vzvod za brisalec
- 4 Vodilni drog
- 5 Pokrov rezervoarja
- 6 Plovec
- 7 Izpustna odprtina
- 8 Sito za umazanijo
- 9 Rezervoar za umazano vodo
- 10 Stranska odbojna kolesca
- 11 Brisalec
- 12 Parkirni opornik
- 13 Sesalna šoba
- 14 Filter rezervoarja za svežo vodo
- 15 Transportna kolesa
- 16 Cev turbine
- 17 Sesalna cev
- 18 Sesalni filter
- 19 Omrežni kabel
- 20 Dovod električne napeljave za krmilnik
- 21 Rezervoar za svežo vodo
- 22 Regulacija vode
- 23 Ročaj vzvoda za sesalno šobo
- 24 Odbojna kolesca
- 25 Nosilec za krtačo
- 26 Trirobní ročaj za sprostitev nosilca za krtačo
- 27 Stikalo za čistilno raztopino
- 28 Stikalo za sesalno enoto
- 29 Glavno stikalo (VKLOP/IZKLOP)
- 30 Nastavitvena ročka (za nagib vodilnega droga)
- 31 Blokada nastavitvene ročke (za neovirano premikanje vodilnega droga)

Pred zagonom

Vstavljanje orodja

Pred vstavljanjem se prepričajte:

- da se krtača ne spusti pod rdečo oznako (na ščetinah) ali da se njena dolžina ne zmanjša pod 1 cm;
- da je vodilno kolo neobrabljeno in čisto.



Pozor:

Ne uporabljajte krtač, pri katerih je bila dosežena meja obrabljenosti. To mejo prikazuje dolžina rdečih ščetin. Ne uporabljajte obrabljenih ali zamazanih vodilnih koles. Uporabljajte izključno originalna orodja TASKI. Neupoštevanje lahko povzroči pomankljivo čiščenje in celo poškodbe talne obloge.

- Stroj mora biti izklopljen.

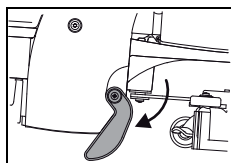

- Stroj postavite na parkirni opornik.

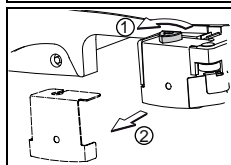

- Odvijte trirobni ročaj (1) in snemite nosilec za krtačo (2).

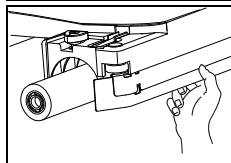

- Krtačo vstavite v ohišje krtač.
- Z desno roko potisnite krtačo navzgor, da se zaskoči v centrini šestrobnik v ohišju krtač.

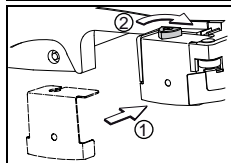

- Ponovno namestite nosilec za krtačo (1) in privijte trirobni ročaj (2).

Namestitev sesalne šobe

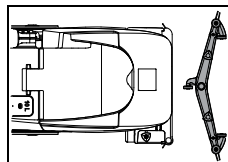

- Sesalno šobo položite na tla pred stroj.



- Nagnite stroj nazaj in ga zapeljite prek sesalne šobe.



- Stroj ponovno postavite na tla.

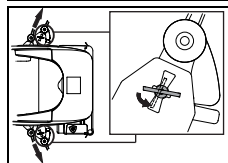

- Matice vzvoda vstavite v predvidene reže.
- Obrnite jih za 90°.

Polnjenje rezervoarja za svežo vodo



Pozor:

Najvišja dovoljena temperatura vode znaša 60 °C/140 °F.

Družba Diversey priporoča uporabo hladne vode, saj vroča voda ob stiku s tlemi nemudoma prevzame temperaturo tal, zato ne zagotavlja prednosti.

- Stroj mora biti izklopljen.
- Z rezervoarja za svežo vodo snemite gumijasti pokrov.

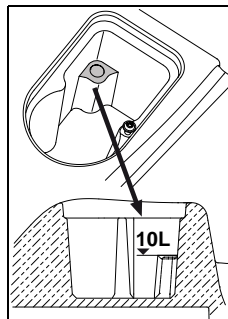

- Rezervoar za svežo vodo napolnite z vodo do najvišjega dozirnega nivoja.

- Na rezervoar za svežo vodo ponovno namestite gumijasti pokrov.

Odmerjanje



Pozor:

Med uporabo kemičnih izdelkov nosite rokavice, zaščitna očala in ustrezna (zaščitna) delovna oblačila.



Opomba:

Uporabljajte samo kemične izdelke, ki jih priporoča družba Diversey, in obvezno upoštevajte informacije o izdelku.



Nevarnost:

Uporaba neprimernih izdelkov (med drugim izdelkov, ki vsebujejo klor, kislino ali topila) lahko ogrozi zdravje in privede do precejšnjih okvar stroja.



Opomba:

Za natančno odmerjanje uporabite merilo v dozirni merici.

Oznaka nivoja polnjenja na rezervoarju ustreza oznaki nivoja polnjenja v dozirni merici. V dozirni merici je naveden tudi tip stroja.

Primeri odmerjanja:

Podatek na embalaži izdelka		Prostornina rezervoarja	Količina izdelka pri polnjenju rezervoarja
0,25 %	25 ml na 10 l vode	10l	0,25 l
0,5 %	50 ml na 10 l vode	10l	0,5 l

- Dozirno merico napolnite s primernim izdelkom in vsebino zlijte v rezervoar za svežo vodo. Ponovite postopek, dokler ne dosežete zelene količine.
- Po koncu odmerjanja dozirno merico pustite v rezervoarju za svežo vodo.

Vrsta odmerjanja

- Za enostavno in hitro odmerjanje se lahko uporablja tudi dozirni sistem TASKI J-Flex ali dozirna postaja QFM. Za več informacij o teh sistemih se obrnite na svojega servisnega partnerja TASKI.

Predhodno čiščenje



Pozor:

Odstranite morebitne predmete (lesene, kovinske dele itd.) s čistilne površine.

Rotirajoče se orodje lahko izvrže predmete, pri čemer lahko ti povzročijo poškodbe oseb in škodo v okolici.

Začetek dela



Pozor:

Med delom s tem strojem vedno nosite obutev z zanesljivim oprijemom in primer- na delovna oblačila.



Pozor:

Najprej se seznanite s strojem, tako da na dovolj prostornem mestu začnete s posku- si vožnje.

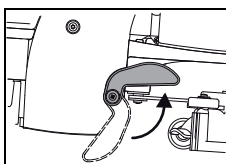

- Dvignite parkirni opornik in postavite stroj v delovni položaj.

Pri dvigu stroja se parkirni opornik dvigne zaradi vzmeti.

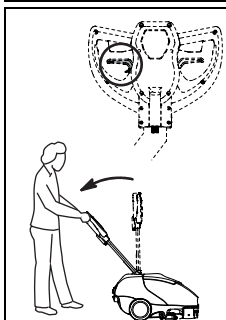

- Z nastavitveno ročko na vodilnem ro- čaju počasi spustite vodilni drog toli- ko navzdol, dokler roke niso iztegnjene (delovni položaj).

- Izpustite nastavitveno ročko, tako da se vodilni drog zasko- či.

Ročni zagon programa

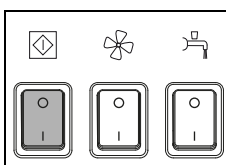

- Vključite stroj (glavno stikalo).
Stikalo zasveti.

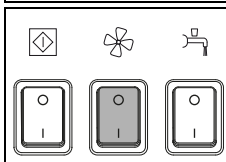

- Pritisnite stikalo za sesalno enoto.
Stikalo zasveti.

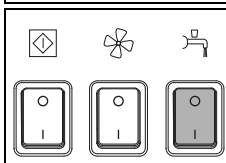

- Pritisnite stikalo za čistilno raztopino.
Stikalo zasveti.

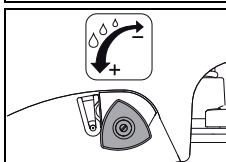

- Z regulacijo tekočine odmerite čistil- no raztopino.

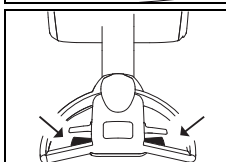

- Pritisnite prestavno ročico.
Stroj se začne premikati.

Začetek čiščenja

Delo s prožnim vodilnim drogom

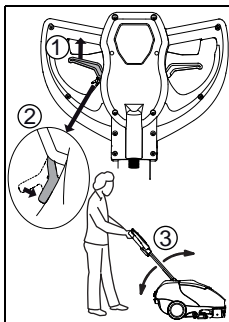

- Povlecite nastavitveno ročko (1) in vstavite vzvod nastavitvene ročke (2).
Zaradi vzvoda se lahko vodilni drog (3) neovirano premika gor in dol. Če ponovno povlečete nastavitveno ročko, se bo vzvod sprostil.

Delo z brisalcem

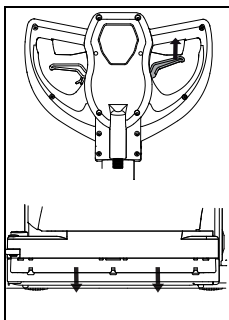

- Povlecite delovni vzvod in spustite brisalec.
Brisalec je namenjen predvsem čiščenju pod mizami in pultli. Če stroj potegnete proti sebi, lahko obrišete preostalo vodo, pri vožnji naprej pa jo lahko ponovno posesate.

Čistilna metoda

Neposredna delovna metoda:

ribanje in sesanje v enem delovnem koraku.

Posredna delovna metoda:

nanos čistilne tekočine, ribanje in sesanje v več delovnih korakih.



Opomba:

Natančnejše informacije o neposredni in posredni delovni metodi najdete v zadevnem opisu metod.

Za natančnejše informacije se obrnite na svojega svetovalca TASKI.



Opomba:

V določenih razmerah je pri posebni kombinaciji talne obloge/umazanije in čistilnega izdelka vodenje stroja lahko ovirano.

Dolivanje čistilne raztopine



Pozor:

Pri delu brez čistilne raztopine lahko poškodujete talno oblogo.



Opomba:

Drdranje črpalke opozarja, da je rezervoar za čisto vodo prazen.



Pozor:

Črpalka ne sme nikoli dalj časa teči na suho.

- Stroj mora biti izklopljen.

- Odprite pokrov rezervoarja.
- Napolnite rezervoar za svežo vodo z vodo, glejte 300. stran.
- Z dozirno merico dodajte čistilni izdelek.
- Zaprite pokrov rezervoarja.

Praznjenje rezervoarja za umazano vodo

Rezervoar za umazano vodo je poln:

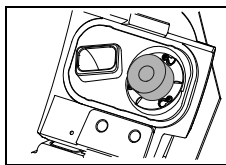

- Ko je rezervoar za umazano vodo poln, se plovec prisesa na sesalni filter.

Sprememba zvoka zaradi povečanja števila vrtljajev sesalnega elementa in puščanje vode na tla vas opozarjata na to.

- Izpraznite rezervoar za umazano vodo, glejte 303. stran.

Transport po stopnicah



Opomba:

Transport po stopnicah morata načeloma izvajati dve osebi.

- Stroj mora biti izklopljen (glavno stikalo).



Pozor:

Vsakršen dvig stroja je povezan s tveganji. *Neppravilno ravnanje lahko privede do poškodb ljudi in stroja.*



Pozor:

Pred dvigom je treba v celoti izprazniti rezervoarja za svežo in umazano vodo.

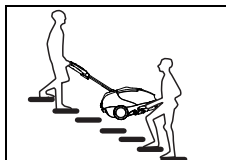

- Za dvig primite stroj za utopni ročaj pri sesalni šobi, vaš pomočnik pa naj ga prime za vodilni ročaj.

Zaključek dela

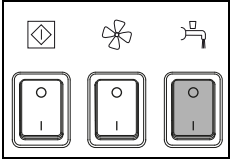

- Pritisnite stikalo za čistilno raztopino.
Dovajanje čistilne raztopine se prekine.

- Zapeljite se še nekaj metrov, da posesate preostalo umazano vodo.
- Izpustite prestavno ročico.

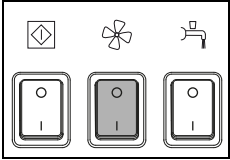

- Pritisnite stikalo za sesalno enoto.
Motor sesalne enote se izklopi.

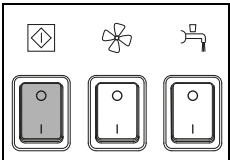

- Izklopite stroj (glavno stikalo) in izvlecite vtičič iz omrežne vtičnice.



Pozor:

Pri naslednjih korakih za praznjenje in čiščenje mora biti stroj vedno izklopljen (glavno stikalo).

Odstranitev in čiščenje sesalne šobe

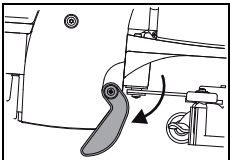

- Stroj postavite na parkirni opornik.

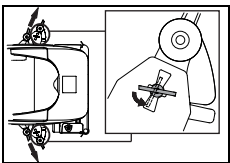

- Snemite sesalno šobo tako, da odvijete vijake vzoda.
- Sesalno šobo s pomočjo ščetke očistite pod tekočo vodo.



Opomba:

Samo očiščene in nepoškodovane sesalne gumice zagotavljajo optimalno sesanje.

Praznjenje in čiščenje rezervoarja za umazano in svežo vodo



Opomba:

Umazano vodo ali čistilno raztopino odstranite skladno z nacionalnimi predpisi.



Opomba:

Pri praznjenju rezervoarja za umazano vodo upoštevajte predpise glede osebne zaščitne opreme proizvajalca čistila.

Praznjenje rezervoarja za umazano vodo

- Odprite pokrov rezervoarja.

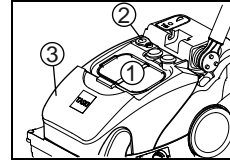

- Za praznjenje rezervoarja za umazano vodo snemite sito za umazanijo (1), zavrtite pokrov (2) na stran in snemite rezervoar s stroja.

Rezervoar lahko v celoti izpraznite prek izpustne odprtine.

Praznjenje rezervoarja za čisto vodo

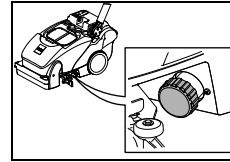

- Za praznjenje rezervoarja za svežo vodo je treba odviti filter.

Čiščenje rezervoarja za umazano vodo

- Odprite pokrov rezervoarja.

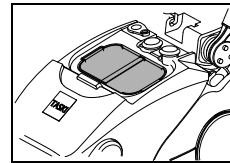

- Izvlecite sito za umazanijo (rumene barve) in ga izpraznite.
- Temeljito ga sperite pod tekočo vodo.

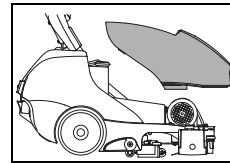

- Rezervoar za umazano vodo snemite s stroja.
- Rezervoar za umazano vodo temeljito sperite s čisto vodo.

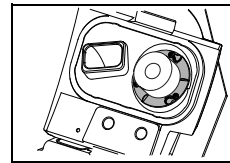

- Demontirajte sesalni filter (rumene barve) in odstranite umazanijo s krpo ali mehko ščetko.

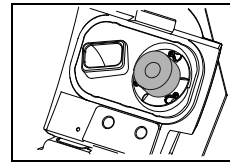

- Preverite pravilno delovanje plovca.



Pozor:

Zamašen sesalni filter lahko zmanjša sesalno moč.

- Rezervoar za umazano vodo ponovno namestite na stroj.
- Ponovno montirajte sito za umazanijo (rumene barve) in sesalni filter.
- Ponovno privijte pokrov izpustne odprtine in ga pritisnite v odprtino, da se zaskoči.

Čiščenje rezervoarja za svežo vodo

- Rezervoar za svežo vodo temeljito sperite s čisto vodo.

Po zaključku dela:

1. Rezervoar temeljito sperite le z vodo:
Rezervoar za svežo vodo napolnite z vodo. Stroj potisnite na odtok ali primerno mesto. Vključite krtačno enoto in splaknite celoten sistem z vodo.
Nato odvijte filter in v celoti izpraznite rezervoar za svežo vodo.

Redno:

2. Čiščenje s klorovimi tabletami:
Rezervoar za svežo vodo v celoti napolnite s čisto vodo. Dodajte klorove tablete v skladu z navodili proizvajalca. Vključite krtačno enoto in splakujte celotni sistem s klorovo raztopino približno 30 sekund. Nato pustite raztopino, da 45–60 minut učinkuje v rezervoarju za svežo vodo.
3. Zaključevanje dela:
Odvijte filter in pustite, da klorova raztopina v celoti odteče. Nato privijte filter v ohišje filtra. Rezervoar za svežo vodo do polovice napolnite s čisto vodo. Vključite krtačno enoto in splaknite celoten sistem s čisto vodo. Rezervoar za svežo vodo dobro sperite. Iz rezervoarja za svežo vodo odlijte preostalo vodo. Nato privijte filter v ohišje filtra. Pokrov rezervoarja naj ostane odprt, da se rezervoar za svežo vodo dobro posuši.



Nevarnost:

Klorovi raztopini ne dodajajte čistil. Nastanejo lahko AOX (adsorbiljivi organski halogeni). Ti škodujejo okolju in so strupeni.



Pozor:

Klorovih tablet ne dodajte kisli raztopini. (Nastanek klorovega plina) Nujno počite osebje! Vodni kamen odstranite po potrebi, vendar nikoli ne dodajajte dodatnih klorovih tablet.



Pozor:

Klorove tablete hranite na varni razdalji od kislih izdelkov. Nujno počite osebje.

Čiščenje sesalne cevi

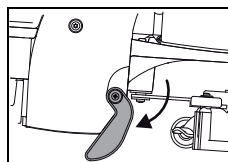

- Stroj postavite na parkirni opornik.
- Odprite pokrov rezervoarja.
- Snemite rezervoar za umazano vodo in sesalno šobo.



- Sesalno cev izvlecite iz nosilca v navpičnem položaju.
- Sesalno cev očistite s tekočo vodo, da se spere umazanija.



Opomba:

Sesalna cev ni označena z rumeno barvo, vendar je kljub temu pomembno, da se očisti ob vsakem zaključku čiščenja.

Tako se prepreči, da bi se sesalna cev zamašila.

Čiščenje filtra rezervoarja za svežo vodo



Opomba:

Očistite filter rezervoarja za svežo vodo po vsakem zaključku dela.

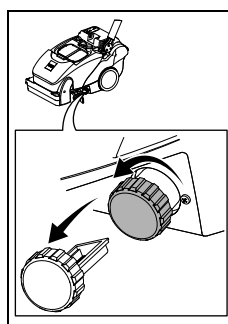

- Odvijte filter rezervoarja za svežo vodo in ga demontirajte.
- Temeljito ga sperite s čisto vodo.

Odstranitev in čiščenje orodja



Opomba:

Orodje očistite ob vsakem zaključku čiščenja.

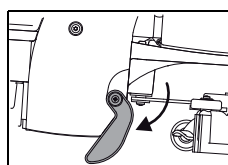

- Stroj postavite na parkirni opornik.

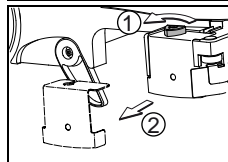

- Odvijte trirobní ročaj (1) in snemite nosilec za krtačo (2).

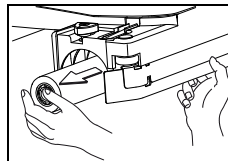

- Krtačo izvlecite iz ohišja krtač.

- Krtačo očistite pod tekočo vodo.

Čiščenje razdelilnika vode

Opomba:



Orodje očistite po vsakem zaključku čiščenja.

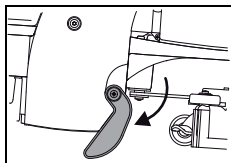

- Stroj postavite na parkirni opornik.

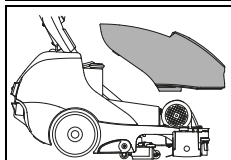

- Rezervoar za umazano vodo snemite s stroja.

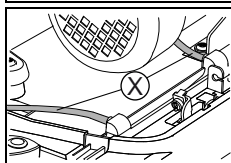

- Snemite cevi iz pokrova razdelilnika vode.

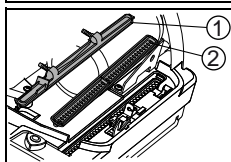

- Snemite pokrov (1) in razdelilnik vode (2)
- Pokrov (1) in razdelilnik vode (2) očistite pod tekočo vodo.

Čiščenje stroja



Pozor:

Stroja nikoli ne čistite z visokotlačnim čistilnikom ali vodnim curkom.

Voda, ki vdre v stroj, lahko močno poškoduje mehanske ali električne dele.

- Stroj obrišite z vlažno krpo.

Skladiščenje/parkiranje stroja (ko ni v uporabi)

Opomba:



Stroj mora biti izklopljen (glavno stikalo).

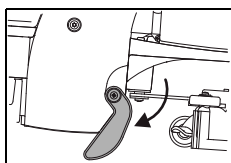

- Stroj shranite tako, da je nameščen na parkirni opornik, pokrov rezervoarja pa je odprt. Rezervoar se tako lahko suši. S tem lahko preprečite nastanek plesni in neprijetnih vonjav.

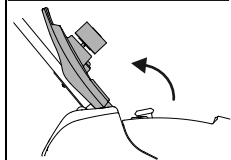

Pozor:



Stroja ne smete nikoli shranjevati z izpraznjenim akumulatorjem. Akumulator se lahko nepopravljivo poškoduje.

Servisiranje, vzdrževanje in nega

Vzdrževanje stroja je pogoj za nemoteno delovanje in dolgo življenjsko dobo.



Pozor:

Uporabiti je dovoljeno samo originalne dele TASKI, saj v nasprotnem primeru garancija preneha veljati in garancijski zahtevki ne bodo upoštevani.

Razlaga simbolov:

◇ = ob vsakem zaključku čiščenja, ◇◇ = vsak teden, ◇◇◇ = vsak mesec, ⊗ = servisna lučka

Dejavnost	◇	◇◇	◇◇◇	⊗	Stran
Praznjenje in čiščenje rezervoarja za umazano in svežo vodo	•				303
Preverjanje umazanosti/čiščenje sesalnega filtra	•				
Čiščenje vseh rumeno označenih delov	•				
Čiščenje orodja	•				304
Očistite sesalno šobo, preverite obrabljenost sesalnih gumic in jih po potrebi zamenjajte.	•				303
Stroj očistite z vlažno krpo	•				305
Očistite tesnilo pokrova rezervoarja in ga preverite glede morebitnih razpok ter ga po potrebi zamenjajte.	•				

Servisni intervali

Stroji TASKI so visokokakovostni stroji, katerih varnost je preverjena v proizvodnem obratu in s strani pooblaščenih kontrolorjev. Električni in mehanski deli so ob daljši uporabi izpostavljeni obrabi in staranju.

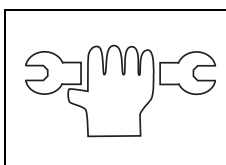

- Za ohranitev obratovalne varnosti in pripravljenosti na obratovanje je treba ob vklopu vzdrževalnega opozorila (tovarniška nastavitve znaša 250 delovnih ur) ali vsaj enkrat letno izvesti servis.

Opomba:



Ob izjemni obremenitvi in/ali nezadostnem vzdrževanju so potrebni krajši intervali.

Servisni center

Če nas kontaktirate zaradi motnje v delovanju ali naročila, vedno navedite oznako tipa in številko stroja.

Te podatke najdete na tipski ploščici stroja. Na zadnji strani teh navodil za uporabo najdete naslov najbližjega servisnega partnerja družbe TASKI.

Zamenjava sesalnih gumic sesalne šobe

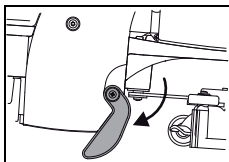

- Stroj postavite na parkirni opornik.

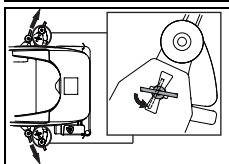

- Snemite sesalno šobo tako, da odvijete vijake vzvoda.

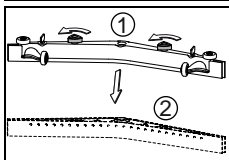

- Odvijte trirobni ročaj (1) in izvlecite nosilec sesalnih gumic (2) iz šobe.

Zamenjava sesalnih gumic brisalca

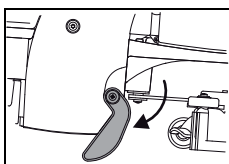

- Stroj postavite na parkirni opornik.

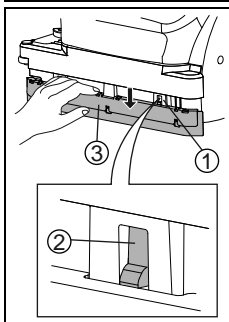

- Brisalec ročno pritisnite navzdol, tako da se prikažejo zaskočke (1) za prekrivno pločevino.
- Pritisnite jezičke zaskočk (2) nazaj tako, da boste lahko sneli prekrivno pločevino (3).

- Zdaj lahko obrnete ali zamenjate sesalne gumice.
- Ponovno namestite prekrivno pločevino (3). Bodite pozorni, da se jezički zaskočk (2) pravilno zaskočijo.



Pozor:

Pazite, da se ne boste poškodovali, saj se vam lahko zatakne prst.

Motnje

Motnja	Možen vzrok	Odpravljanje motenj	Stran
Stroj ne deluje	Vtikač ni vtaknjen v omrežno vtičnico	• Vtaknite vtikač v omrežno vtičnico	
	Glavno stikalo je izklopljeno	• Vključite glavno stikalo	299
	Omrežni vtič ali omrežni kabel je poškodovan	• Obrnite se na servisnega partnerja	
Krtačne enote ali sesalne enote ni mogoče izklopiti	Napake v elektroniki ali na upravljalni plošči	• Izklopite stroj (glavno stikalo) in izvlecite vtikač iz omrežne vtičnice • Obrnite se na servisnega partnerja	299
Krtača se ne vrti	Stroj je preobremenjen, zaščita pred obremenitvijo	• Spustite stikalo za pogon in ga še enkrat pritisnite	299
	Motor se vrti, orodje pa ne	• Pogonski jermen je strgan • Obrnite se na servisnega partnerja	
Slaba sesalna moč Tla so še naprej mokra Umazana voda se ne posesa	Sesalna enota ni vklopljena	• Pritisnite tipko sesalne enote	299
	Plovec zapre vstopno odprtino sesalne enote (zaščita pred prenapolnjenostjo rezervoarja za umazano vodo)	• Preverite, ali je rezervoar za umazano vodo poln • Preverite delovanje plovcu	299
	Sesalna cev ni nataknjena	• Nataknite sesalno cev	300
	Sesalna šoba ni spuščena na tla	• Preverite delovanje vpetja sesalne šobe	300
	Sesalne gumice so obrabljene	• Zamenjajte sesalne gumice	306
	Cev ali šoba je zamašena (npr. s koščki lesa, z ostanki tekstila)	• Odstranjevanje tujkov	
	Sesalni filter je zamašen	• Odstranjevanje tujkov	299
	Preverite, ali je tesnilo pokrova rezervoarja razpokano, umazano	• Očistite tesnilo ali pa ga zamenjajte, če je poškodovano	
	Sito za umazanijo je polno	• Izvlecite sito za umazanijo • Otržite sito za umazanijo in ga sperite pod tekočo vodo	
Nezadostno izstopanje čistilne raztopine	Rezervoar za čistilno raztopino (rezervoar za svežo vodo) je prazen	• Preverite rezervoar za čistilno raztopino (rezervoar za svežo vodo) in ga napolnite z vodo	302
	Filter rezervoarja za svežo vodo je zamašen	• Čiščenje filtra rezervoarja za svežo vodo	304
	Tipka za dovajanje čistilne raztopine je izklopljena.	• Pritisnite tipko za dovajanje čistilne raztopine.	299
Iz stroja uhaja pena ali tekočina	Plovec ni uporaben	• Izklopite sesalno enoto • Preverite, ali je plovec uporaben	

Tehnični podatki

Stroj	350E		
Delovna širina	38		cm
Širina sesalne šobe	53		cm
Mere (D × Š × V)	79 x 45 x 43		cm
Najv. teža stroja v delovni pripravljenosti	46		kg
Nazivna napetost	220-240 V~	100-120V~	AC
Frekvenca	50	60	Hz
Nominalna nazivna moč	1100		W
Nominalna vrednost rezervoarja za čisto vodo, +/- 5 %	10		l

Vrednosti določene v skladu s standardom IEC 60335-2-72		
Raven zvočnega tlaka LpA	72	dB(A)
Negotovost KpA	2,5	dB(A)
Skupna vrednost nihanja	< 2,5	m/s ²
Negotovost K	0,25	m/s ²
Zaščita pred škropljenjem vode	IPX3	
Zaščitni razred	I	

Pripomočki

Št.	izdelka
7516863	Standardna cilindrična krtača 38 cm
7516864	Trda cilindrična krtača 38 cm
7518532	Valj vodilnega kolesa iz aktivnih vlaken.

Transport



Opomba:

Stroj lahko načeloma nosita dve osebi.



Pozor:

Vsakršen dvig stroja je povezan s tveganji. *Neppravilno ravnanje lahko privede do poškodb ljudi in stroja.*



Pozor:

Pred dvigom je treba v celoti izprazniti rezervoarja za svežo in umazano vodo.

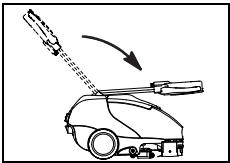

- Povlecite nastavitveno ročko in preklopite vodilni drog naprej tako, da bo oprt na pokrov rezervoarja.

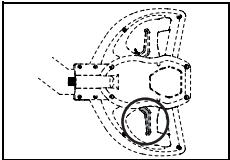

- Izpustite nastavitveno ročko, tako da se vodilni drog zaskoči.

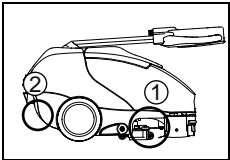

- Za dvig primite stroj za utopni ročaj (1) pri sesalni šobi, vaš pomočnik pa naj ga prime za utopni ročaj (2) pokrova na zadnji strani.



Opomba:

Stroj prevažajte v pokončnem položaju.



Opomba:

Zagotovite, da bo stroj med prevozom v transportnem vozilu trdno privezan in zavarovan.

Odstranjevanje



Opomba:

Po koncu uporabnosti stroja in dodatne opreme poskrbite za strokovno odstranitev skladno z nacionalno zakonodajo. Pri tem vam je po dogovoru lahko v pomoč vaš servisni partner Diversey.

Mere stroja

Mere so navedene v centimetrih.

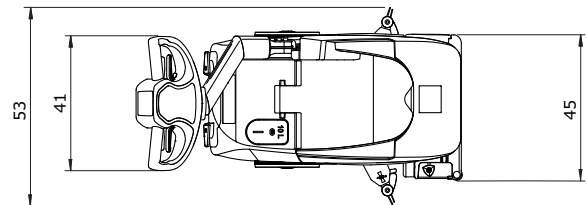
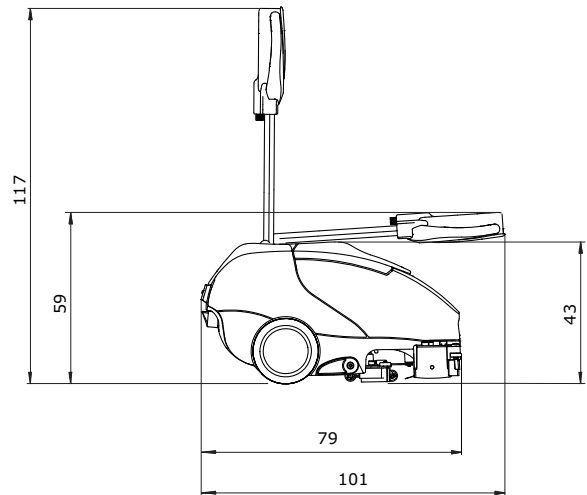

Översättning av den ursprungliga bruksanvisningen



VIKTIGT!

Innan maskinen startas första gången är det viktigt att du noggrant läser bruksanvisningen och säkerhetsinstruktionerna.

Förvara bruksanvisningen på en säker plats och där den är lätt att komma åt.

Teckenförklaring



Icke iakttagande av denna information kan utsätta personer för fara och/eller medföra omfattande skador på egendom!



Icke iakttagande av denna information kan leda till tekniska fel och materialskador!



Anger viktig information för effektiv användning. Icke iakttagande av denna information kan leda till tekniska fel!

• Anger arbetsmoment som måste utföras i ordningsföljd.

Innehållsförteckning

Säkerhetsinstruktioner	310
Rengöringsprodukter	312
Utökade dokument	312
Konstruktionsöversikt	313
Före start av maskinen	314
Start av maskinen	315
Arbetspassets slut	317
Service, underhåll och skötsel	319
Tekniska fel	321
Tekniska data	322
Tillbehör	322
Transport	323
Avfallshantering	323
Maskindimensioner	323

Avsedd användning

Maskinerna är avsedda för yrkesmässig användning (t.ex. på hotell, skolor, sjukhus, fabriker, köpcentrer, sporthallar och liknande). När denna bruksanvisning följs strikt kan de användas för våtrengöring av hårda golvbeläggningar. Dessa maskiner är endast konstruerade för användning inomhus.



Maskinerna får inte användas för polering, oljning, vaxapplicering, mattrengöring eller dammsugning. Våtrengöring av parkett- och laminatgolv sker på egen risk.



Ändringar på maskinen som inte är auktoriserade av Diversey leder till att säkerhetstecknet och CE-konformiteten inte längre gäller. All användning av maskinen som inte överensstämmer med avsedd användning kan leda till personskador, skador på maskinen och arbetsområdet. I sådana fall upphör garantin och eventuella garantianspråk att gälla.

Säkerhetsinstruktioner

TASKI-maskinerna är konstruerade och tillverkade för att uppfylla de tillämpliga och grundläggande säkerhets- och hälsokraven i enlighet med EG-direktiv och är försedda med CE-märkning.



Denna maskin får endast användas av för uppgiften utbildade personer som uttryckligen visat sig vara kvalificerade och fått i uppdrag att använda maskinen.



Maskinen får inte användas av personer, inklusive barn, med minskad fysisk, sensorisk eller psykisk förmåga eller brist på erfarenhet och kunskap.

Barn bör hållas under uppsikt så att de inte leker med maskinen.



Maskinen får inte användas i utrymmen där explosiva och lättantändliga ämnen förvaras eller bearbetas (t.ex. bensin, lösningsmedel, eldningsolja, damm etc.).

Maskinens elektriska eller mekaniska komponenter kan orsaka antändning av dessa ämnen.



Maskinen får inte användas för att suga upp giftiga, hälsovådliga, frätande eller irriterande ämnen (t.ex. farligt damm etc.). Filtersystemet klarar inte att filtrera bort dessa ämnen på ett tillfredsställande sätt. *Hälsorisker för användaren eller tredje part kan inte uteslutas.*



Var uppmärksam på omgivningen, tredje man och på barn när du använder maskinen. Framför allt måste hastigheten sänkas på platser där sikten är begränsad, som t.ex. framför dörrar och rund hörner.



Maskinen är endast konstruerad för en person. Flera personer eller föremål får inte transporteras.



Vid fel, defekt eller efter en kollision eller vurpa måste maskinen kontrolleras av en auktoriserad specialist innan den tas i drift igen. Det samma gäller om maskinen lämnats utomhus eller utsatts för vatten eller fukt.



Vid skador på säkerhetsrelevanta delar som borstenhet, nätkabel eller skydd som möjliggör åtkomst till strömledande delar, ska man avsluta driften av maskinen omedelbart!



Maskinen får inte ställas upp, parkeras eller lagras på sluttningar.



Efter alla arbeten med maskinen måste maskinen stängas av.



Maskinen får inte användas i elektromagnetiskt belastade utrymmen (elektromog).



Maskinen får inte användas på sluttningar >2 %.
Skarp kursändring på sluttningar kan påverka stabiliteten av maskinen och är därför förbjudet. Risk för olyckor.



Maskinen måste skyddas mot obehörig användning. Efter användning av maskinen, förvara den i ett avstängt rum innan går.



Denna maskin får endast användas och förvaras i torra miljöer med temperaturer från +10 till +35 grader.



Reparationsarbeten på maskinens mekaniska eller elektriska delar får endast utföras av auktoriserade specialister, som är förtrogna med alla säkerhetsföreskrifter som är relevanta här.



Använd endast de redskap (borstar, rondeller eller liknande) som specificeras i bruksanvisningen under tillbehör eller som rekommenderas av TASKI-expertrådgivare. Användning av andra redskap kan påverka maskinens säkerhet och funktion.



De nationella föreskrifterna om personskydd och förbyggande av olycksfall samt uppgifter från tillverkaren om användning av rengöringsmedel måste alltid beaktas.



Det är förbjudet att sätt in/ dra ut elkabeln med våta händer!



Försäkra er om att märkspänningen skriven på maskinens typskylt stämmer överens med den av ert eluttag!



Elkabeln får absolut inte genom roterande maskindelar (borstar, dynor eller liknande) krossas, skäras eller genom värme, olja och kanter skadas!



Stäng omedelbart av borstenheten om skum eller vätska läcker ut från maskinen!



TASKI-maskiner och apparater konstrueras på sådant sätt, att man enligt de senaste vetenskapliga rönerna kan utesluta en hälsorisk på grund av ljud och vibrationer som uppstår.
Se den tekniska informationen på sidan 322.

Rengöringsprodukter



TASKI-maskiner är konstruerade på ett sådant sätt, att de med TASKI-rengöringsprodukter erbjuder ett optimalt rengöringsresultat.

Andra rengöringsprodukter kan resultera i driftstörningar och skador på maskinen eller arbetsmiljön.

Av denna anledning rekommenderar vi att uteslutande använda TASKI-rengöringsprodukter.

Fel som uppstår på grund av användning av fel rengöringsprodukter omfattas inte av garantin.

För mer detaljerad information kontaktar din TASKI-servicepartner.

Utökade dokument



Elschemat för denna maskin återfinns i reservdelslistan.

Kontakta kundtjänst för ytterligare information.

Konstruktionsöversikt

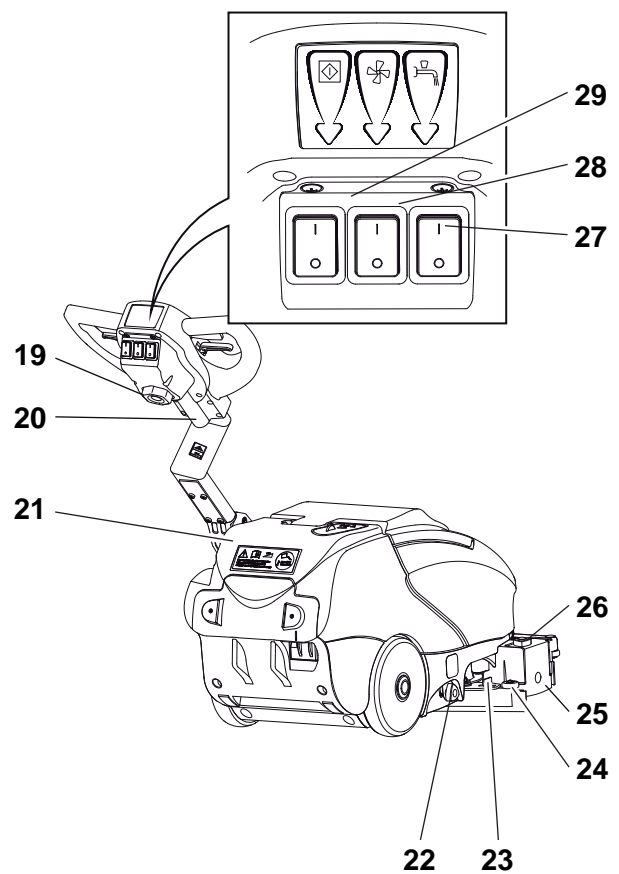
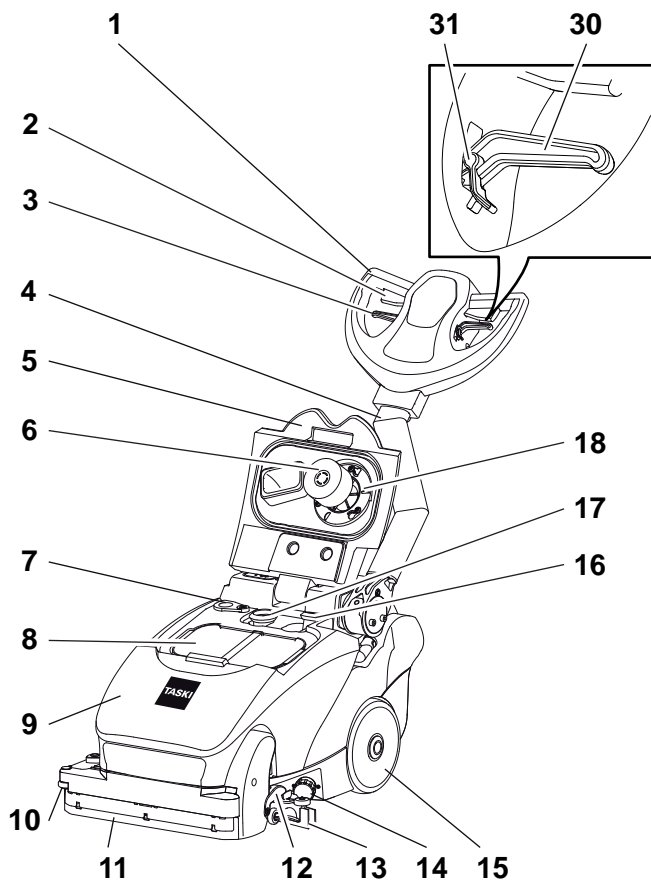

- 1 Körhandtag
- 2 Manöverspak (borstmotor På/Av)
- 3 Aktiveringsspak skrapa
- 4 Stålskena
- 5 Tanklock
- 6 Flottör
- 7 Avtappningsöppning
- 8 Grovsmutskorg
- 9 Smutsvattentank
- 10 sidmonterad avisarrulle
- 11 Skrapa
- 12 Parkeringsstöd
- 13 Sugmunstycke
- 14 Filter renvattentank
- 15 Transporthjul
- 16 Turbinslang
- 17 Sugslang
- 18 Sugfilter
- 19 Elkabel
- 20 Styrenhetens kabelskydd
- 21 Renvattentank
- 22 Vattenjustering
- 23 Låsvredets sugmunstycke
- 24 Avisarrulle
- 25 Borsthållare
- 26 Trekantigt handtag för upplåsning av borsthållaren
- 27 Brytare rengöringslösning
- 28 Brytare sugenhet
- 29 Huvudströmbrytare (PÅ/AV)
- 30 Justeringsspak (för lutning av körhandtaget)
- 31 Låsning av justeringsspak (för fri rörelse av stålskenan)

Före start av maskinen

Montering av redskap

Kontrollera innan användning:

- att borsten inte är lägre än den röda markeringen eller att borsten inte är kortare än 1 cm.
- att inga vassa föremål fastnat i rondellen och att den är ren.



Använd inte borsten när slitagegränsen är uppnådd. Detta indikeras genom längden på den röda markeringen. Använd inga rondeller som är utnötta eller nedsmutsade. Använd endast original TASKI-redskap. Underlåtenhet att följa denna uppmaning kan leda till försämrat rengöringsresultat och golvsador.

- Maskinen måste vara avstängd.

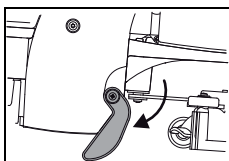

- Ställ maskinen på parkeringsstödet.

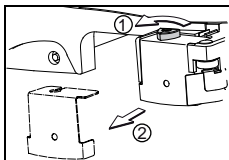

- Skruva på det trekantiga handtaget (1) och ta ut borsthållaren (2).

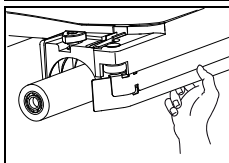

- Sätt i borsten i borsthuset.
- Tryck borsten uppåt med din högra hand så att den går in i den centreringsexagonen i borsthuset.

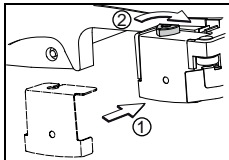

- Sätt på borsthållaren (1) och skruva åt det trekantiga handtaget (2).

Montering av sugmunstycket

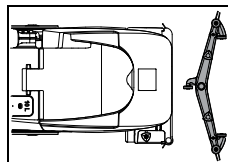

- Lätt sugmunstycket framför maskinen på golvet.



- Luta maskinen en aning bakåt och kör försiktigt över sugmunstycket.



- Sätt tillbaka maskinen på golvet.

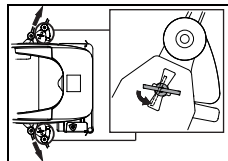

- Sätt i låsmuttrarna i de därför avsedda spåren.
- Vrid låsmuttrarna 90°.

Påfyllning av renvattentank



Maximalt tillåten vattentemperatur 60 °C. Diversey rekommenderar att man använder kallvatten, eftersom varmvatten omedelbart får golvet temperatur vid kontakt med golvet. Varmvatten innebär därför inte några fördelar.

- Maskinen måste vara avstängd.
- Ta bort gummilocket från renvattentanken.

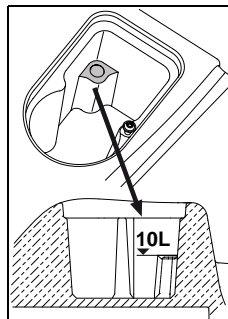

- Fyll på renvattentanken upp till maximal påfyllningsnivå.

- Sätt tillbaka gummilocket på renvattentanken.

Dosering



Vid hantering av kemiska produkter ska handskar, skyddsglasögon och lämpliga (skydds-)arbetskläder bäras!



Använd endast kemiska produkter som rekommenderas av Diversey och läs noga produktinformationen.



Att använda olämpliga produkter (bl.a. klor-, syra- eller lösningsmedelhaltiga produkter) kan leda till hälsorisker och betydande skador på maskinen.



Använd skalan i doseringsmättet för en exakt dosering.

Nivåmärket på tanken motsvarar doseringsmättet. Maskintypen är också märkt i doseringsmättet!

Doseringsexempel:

Anvisningar på produktförpackningen		Tankvolym	Produktvolym per tankpåfyllning
0.25%	25 ml till 10 l vatten	10l	0.25l
0,5 %	50 ml till 10 l vatten	10l	0.5l

- Fyll doseringsmättet med en lämplig produkt och håll innehållet i tanken. Upprepa proceduren tills den önskade doseringen uppnåtts.
- Efter avslutad dosering ska doseringsmättet ligga kvar i tanken.

Doseringsalternativ

- Doseringsstationerna TASKI J-Flex och QFM kan också användas för enkel och snabb dosering. För mer ingående information om dessa system, kontakta din TASKI-servicepartner.

Förrengöring



Ta bort alla föremål (trä-, metalldelar etc.) från ytan som ska rengöras.

Föremålen kan slungas ut genom roterande rondeller och därmed orsaka skador på människor och omgivningen.

Start av maskinen



Vid arbeten med denna maskin ska alltid halksäkra skor och lämpliga arbetskläder användas.



Bekanta dig först med maskinen genom att pröva maskinen på en öppen yta!

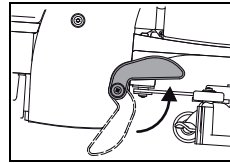

- Placera maskinen i arbetsläge genom att svänga ut parkeringsstödet. När maskinen lyfts svängs parkeringsstödet ut med hjälp av fjädern.

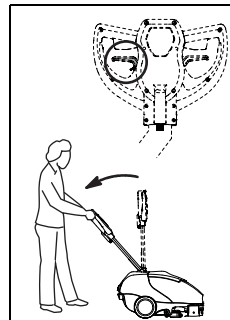

- Tryck ned justeringsspaken vid förarhandtaget och sänk långsamt ned styrspaken så långt det går (arbetsposition).

- Släpp justeringsspaken och låt styrspaken vara kvar i arbetsposition.

Starta programmet manuellt

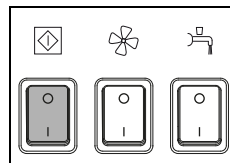

- Starta maskinen (huvudströmbrytaren).
Brytaren tänds.

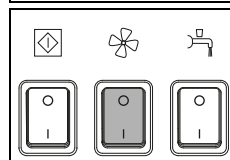

- Tryck på brytaren för sugenhet.
Brytaren tänds.

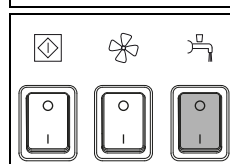

- Tryck på brytaren för rengöringslösning.
Brytaren tänds.

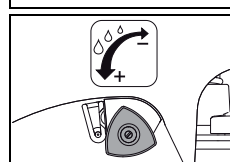

- Dosera rengöringslösningen med mängdjusteringen.

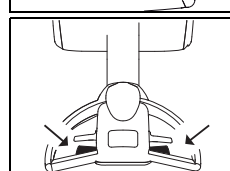

- Tryck på manöverspaken.
På så vis sätts verktyget i drift.

Start av rengöring

Arbeta med flexibelt stålhandtag

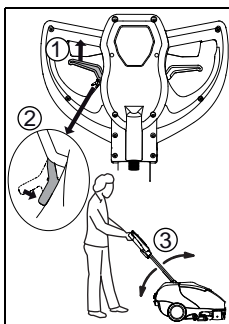

- Dra i justeringsspaken (1) och lägg i dess spärr (2).

När den är spärrad kan stålhandtaget (3) röras fritt uppåt och nedåt. Du lossar spärren genom att dra i justeringshandtaget igen.

Arbeta med skrapan

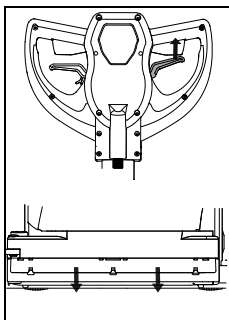

- Dra i aktiveringsspaken för att sänka ner skrapan.

Skrapan är framför allt avsedd för rengöring under bord och bänkar. Då kan kvarvarande vatten samlas upp genom att du drar maskinen bakåt och sedan sugas upp när du rör maskinen framåt igen.

Rengöringsmetod

Direkt arbetsmetod:

Skura och suga upp i samma arbetsprocedur.

Indirekt arbetsmetod:

Applicera, skura och suga upp rengöringslösning i flera arbetssteg.



Mer exakta detaljer om direkta och indirekta arbetsmetoder hittar du på respektive metodkort.

För mer detaljerad information ska du kontakta din TASKI-kundrådgivare.



Under vissa omständigheter kan maskinfunktionen vid speciella kombinationer av golvmaterial/nedsmutsning och rengöringsprodukter begränsas.

Påfyllning av rengöringslösning



Arbeten utan användning av rengöringslösning kan orsaka skador på golvet.



Ett skramlande ljud från pumpen indikerar att renavvattentanken är tom.



Pumpen får aldrig köras torr en längre tid.

- Maskinen måste vara avstängd.
- Öppna tanklocket.
- Fyll renavvattentanken med vatten, se sidan 314.
- Rengöringsprodukten ska tillsättas med doseringsmättet.
- Tanklocket ska stängas.

Tömning av smutsnavvattentanken

Full smutsnavvattentank:

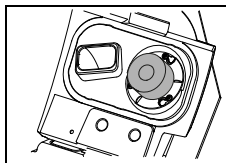

- När smutsnavvattentanken är full sugs flottören in i sugfiltret.
Förändring av tonen på grund av ökning av dammsugarvarvtalet samt att vatten ligger kvar på golvet indikerar detta.

- För tömning av smutsnavvattentank, se sida 317.

Transport över trappor



Transport över trappor ska generellt inte genomföras, endast vid måsten.

- Maskinen måste vara avstängd (huvudströmbrytaren).



Varje lyft av maskinen är riskfyllt!

Vid felsteg kan person- och maskinskador uppkomma.



Renvatten- såväl som smutsnavvattentanken måste tömmas helt innan de lyfts.

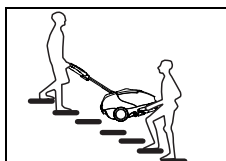

- För att lyfta maskinen tar den ena personen tag i draghandtaget på sugmunstycket och den andra i maskinhandtaget.

Arbetspassets slut

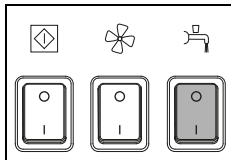

- Tryck på brytaren för rengöringslösning.

Tillförseln av rengöringslösning stoppas.

- Kör några meter till för att suga upp kvarvarande smutsvatten.
- Släpp manöverspaken.

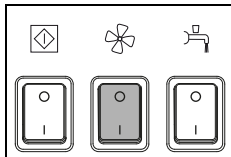

- Tryck på brytaren för sugenhet.

Sugmotorn kopplas från.

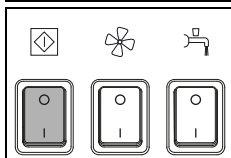

- Koppla från maskinen (huvudströmbrytaren) och dra ur sladden ur eluttaget.



För de följande stegen för tömning och rengöring måste maskinen alltid vara helt avstängd (huvudbrytaren).

Borttagning och rengöring av sugmunstycket

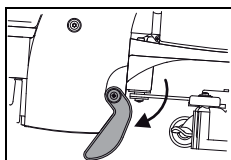

- Ställ maskinen på parkeringsstödet.

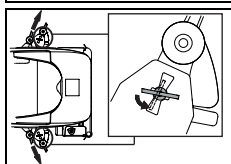

- Ta bort sugmunstycket genom att vrida låsskruvarna.
- Rengör sugmunstycket med hjälp av en borste under rinnande vatten.



Ett optimalt sugresultat kan endast uppnås med rengjorda och hela sugblad!

Tömning och rengöring av smuts- och renavattentanken



Avfallshandlingen av smutsvattnet och rengöringslösningen måste ske enligt nationella föreskrifter.



Observera rengöringsmedelstillverkarens föreskrifter om personlig skyddsutrustning vid tömning av smutsvattentanken.

Tömma smutsvattentanken

- Öppna tanklocket.

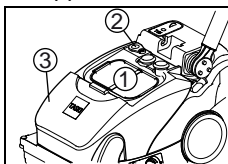

- För att tömma smutsvattentanken tar du ut grovsmutskorgen (1), vrider locket (2) åt sidan och tar ut tanken från maskinen.

Tanken kan nu tömmas fullständigt genom avtappningsöppningen (2).

Tömma renavattentanken

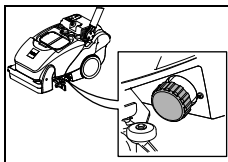

- För att tömma renavattentanken måste filtret skruvas bort.

Rengöra smutsvattentanken

- Öppna tanklocket.

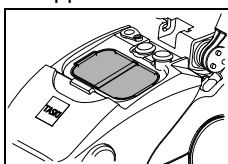

- Ta bort grovsmutskorgen (gul) och töm den.
- Skölj den grundligt under rinnande vatten.

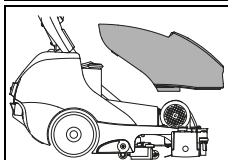

- Ta bort smutsvattentanken från maskinen.
- Skölj smutsvattentanken ordentligt med rent vatten.

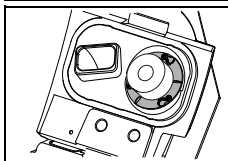

- Ta bort sugfiltret (gult) och avlägsna smuts med en trasa eller en mjuk borste.

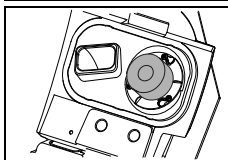

- Kontrollera att flottören fungerar som den ska.



Ett igensatt sugfilter kan ha en negativ inverkan på sugfunktionen.

- Sätt tillbaka smutsvattentanken i maskinen.
- Sätt tillbaka grovsmutskorgen (gul) och sugfiltret.
- Vrid åt locket till avtappningsöppningen igen och tryck in det i öppningen tills det hamnar på plats.

Rengöra renvattentanken

- Skölj ur renvattentanken ordentligt med rent vatten.

Efter avslutad drift

1. Skölj ur tanken ordentligt med vatten:
Fyll på renvattentanken med vatten. Skjut maskinen till en golvbrunn eller annan lämplig plats. Starta borstmotorn och skölj ur hela systemet med vatten.
Töm sedan renvattentanken helt genom att skruva loss filtret.

Då och då

2. Rengöring med klortabletter
Fyll hela renvattentanken med rent vatten. Tillsätt klortabletter enligt tillverkarens anvisningar. Starta redskapet och skölj ur hela systemet med klorlösning i cirka 30 sekunder. Låt sedan lösningen verka i renvattentanken i 45–60 minuter.
3. Avslutningsarbeten:
Töm ut all klorlösning genom att skruva loss filtret. Skruva sedan tillbaka filtret i filterhuset. Fyll halva renvattentanken med vatten. Starta borstenheten och skölj ur hela systemet med vatten. Spola renvattentanken ordentligt. Töm renvattentanken på restvatten. Skruva sedan tillbaka filtret i filterhuset. Låt tanklocket vara öppet så att renvattentanken torkas ur ordentligt.



Fyll inte på rengöringsmedel i klorlösningen. Då kan det bildas AOX (absorberbara organiska halogener). De är miljöfarliga och giftiga.



Förvara klortabletter med säkerhetsavstånd till syraprodukter. Utbilda alltid din personal ordentligt! Avkalka endast vid behov och lägg aldrig i klortabletter samtidigt!



Klortabletter ska förvaras på säkert avstånd från syraprodukter. Utbilda alltid din personal ordentligt!

Rengöra sugslangen

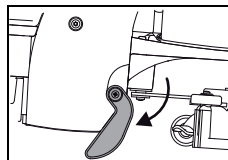

- Ställ maskinen på parkeringsstödet.
- Öppna tanklocket.
- Ta ut smutsvattentanken och sugmunstycket.



- Dra ut sugslangen från hållaren i vertikalt läge.
- Rengör sugslangen under rinnande vatten så att eventuella orenheter sköljs ut.



Sugslangen är inte gulmärkt, men det är ändå viktigt att den rengörs efter varje avslutat rengöringsarbete.

På så vis undviks eventuella blockeringar i sugslangen.

Rengöra renvattentankens filter



Rengör renvattentankens filter efter varje avslutat arbete.

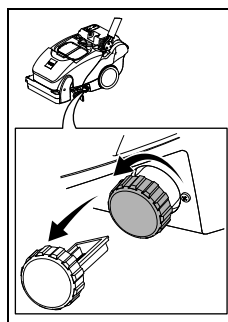

- Skruva ut renvattentankens filter och ta bort det.
- Skölj det grundligt med rent vatten.

Borttagning och rengöring av borste



Rengör borsten efter varje rengöringspass.

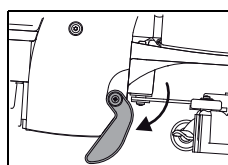

- Ställ maskinen på parkeringsstödet.

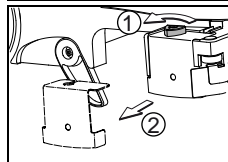

- Skruva av det trekantiga handtaget (1) och ta ut borsthållaren (2).

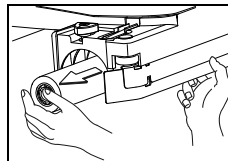

- Ta ut borsten ur borsthuset.

- Rengör borsten under rinnande vatten.

Rengöra vattenspridaren



Rengör verktyget efter varje rengöringspass.

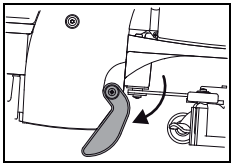

- Ställ maskinen på parkeringsstödet.

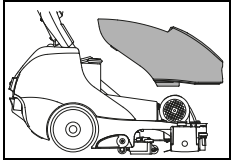

- Ta ut smutsvattentanken från maskinen.

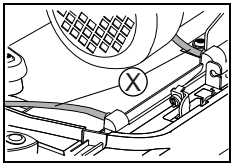

- Ta bort slangarna från locket på vattenspridaren.

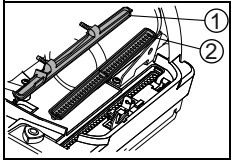

- Ta ut locket (1) och vattenspridaren (2).
- Rengör locket (1) och vattenspridaren (2) under rinnande vatten.

Rengöring av maskin



Rengör aldrig maskinen med en högttrycksvätt eller en vattenslang.

Vatten som kan ha trängt in i maskinen kan orsaka allvarliga skador på mekaniska eller elektriska delar.

- Torka av maskinen med en lätt fuktad trasa.

Förvaring/parkering av maskin (ur drift)



Maskinen måste vara avstängd (huvudströmbrytaren).

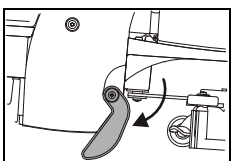

- Förvara maskinen på parkeringsstödet och med öppet tanklock. Tanken kan då torka och dålig lukt och mögel kan förhindras.

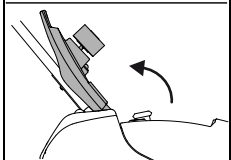

Lagra aldrig maskinen med urladdat batteri. Då skadas batterierna irreparabelt.

Service, underhåll och skötsel

Underhåll av maskinen är en förutsättning för en problemfri drift och lång livslängd.



Endast TASKI originaldelar får användas om alla garantianspråk och ansvarsåtaganden ska gälla!

Teckenförklaring:

◇ = efter avslutat användning, ◇◇ = varje vecka, ◇◇◇ = varje månad, ⊗ = servicelampa

Att göra	◇	◇◇	◇◇◇	⊗	Sida
Töm och rengör smuts- och renavattentanken	•				317
Kontrollera om insugningsfiltret är smutsigt och rengör det vid behov	•				
Rengör alla gulmarkerade delar	•				
Rengör redskap (borste, rondelhållare)	•				318
Rengör sugsmunstycket, kontrollera bladen vad gäller slitage och byt vid behov	•				317
Torka av maskinen med fuktig trasa	•				319
Rengör tanklockets tätning, titta efter sprickor och byt vid behov	•				

Serviceintervaller

TASKI-maskiner är högvärdiga maskiner som kontrollerats både på fabrik och av auktoriserade kontrollanter vad gäller säkerhet. Elektriska och mekaniska komponenter utsätts efter en längre tids användning för slitage och föråldring.

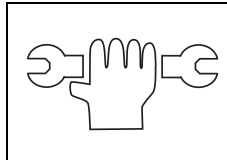

- För att upprätthålla driftsäkerheten och insatsberedskapen måste en service genomföras när underhållsindikering lyser (fabriksinställning 250 arbetstimmar) eller minst en gång per år.



Vid exceptionella anspråk och/eller otillräckligt underhåll krävs det kortare intervall.

Servicecenter

Om du på grund av en driftstörning eller beställning önskar ta kontakt med oss, ska du alltid ange typbeteckning och maskinnummer.

Dessa uppgifter hittar du på typskylten för din maskin. På sista sidan av denna bruksanvisning hittar du adressen till närmaste TASKI-servicepartner.

Byta sugmunstyckets blad

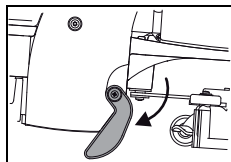

- Ställ maskinen på parkeringsstödet.

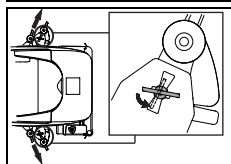

- Ta bort sugmunstycket genom att vrida låsskruvarna.

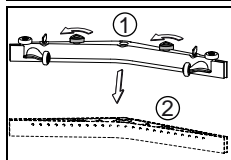

- Skruva av de trekantiga handtagen (1), dra ut rondellkroppen (2) från sugskrapdelen.

Byta skrapblad

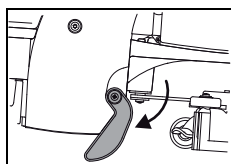

- Ställ maskinen på parkeringsstödet.

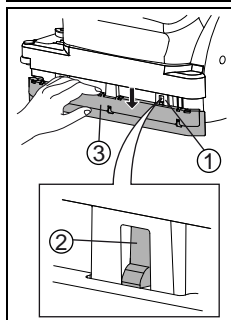

- Tryck ner skrapan för hand tills täckåpans snäppfästen (1) syns.
- Tryck snäppfästernas kanter (2) bakåt tills täckåpan (3) kan tas bort.

- Nu kan du rotera eller byta rondellerna.
- Sätt nu tillbaka locket (3). Se till att snäppfästena (2) stängs ordentligt.



Det finns risk för att klämma fingrarna.

Tekniska fel

Tekniska fel	Möjliga orsakar	Problemlösning	Sida
Maskin utan funktion	Sladden sitter inte i eluttaget	• Sätt i sladden i eluttaget.	
	Huvudströmbrytare fränkopplad	• Slå på huvudströmbrytaren	313
	Eluttag eller -kabel defekt	• Kontakta en servicepartner	
Borstenheten eller sugskrapan går inte att stänga av	Fel på elektroniken eller manöverpanelen	• Koppla från maskinen (huvudströmbrytaren) och dra ur sladden ur eluttaget. • Kontakta en servicepartner	313
Borsten roterar inte	Maskinen blev överbelastad, överströmsbrytare	• Släpp brytaren för drift och tryck igen	313
	Motorn är igång men borsten roterar inte	• Drivremmen har gått av • Kontakta en servicepartner	
Dålig sugeffekt, golvet är vått Smutsvattnet sugas inte upp	Borstdrivning avstängd	• Tryck på borstfunktion	313
	Flottören stänger ingångsöppningen på sugenheten (överfyllnadsskydd smutsvattentank)	• Smutsvattentank full, kontrollera • Kontrollera att flottören är funktionsduglig	313
	Sugslangen är inte inkopplad	• Koppla in sugslangen	314
	Sugmunstycket når inte golvet	• Kontrollera att upphängningen till sugmunstycket är funktionsduglig	314
	Bladen är utslitna	• Slitna blad	320
	Slangen eller sugskrapan är igensatt (t.ex. träbitar, tygrester)	• Avlägsna främmande föremål	
	Insugningsfiltret är igensatt	• Avlägsna främmande föremål	313
	Kontrollera om det finns repor/smuts på huvens tätning	• Rengör tätningen eller byt ut om den är defekt	
	Grovsmutskorg full	• Ta ut grovsmutskorgen • Knacka ur grovsmutskorgen och tvätta den under rinnande vatten.	
Ej tillräckligt utsläpp av rengöringslösning	Tanken för rengöringslösning (renvattentank) är tom	• Kontrollera tanken för rengöringslösning (renvattentank) och fyll med vatten	316
	Renvattentankens filter igensatt	• Rengöra renvattentankens filter	318
	Rengöringslösningssknappen avstängd	• Tryck på rengöringslösningssknappen	313
Skum eller vätska kommer ut ur maskinen	Flottör ej funktionsduglig	• Stäng av sugenheten • Kontrollera att flottören är funktionsduglig	

Tekniska data

Maskin	350E		
Arbetsbredd	38		cm
Sugsmunstyckets bredd	53		cm
Mått (L x B x H)	79 x 45 x 43		cm
Maximal maskinvikt driftklar	46		kg
Strömstyrka	220-240V~	100-120V~	AC
Frekvens	50	60	Hz
Effekt (max)	1100		W
Renvattentank nominell +/- 5 %	10		l

Förmedlat värde enligt IEC 60335-2-72		
Ljudnivå LpA	72	dB(A)
Osäkerhet KpA	2.5	dB(A)
Totalt vibrationsvärde	<2.5	m/s ²
Osäkerhet K	0.25	m/s ²
Stänkskydd	IPX3	
Skyddsklass	I	

Tillbehör

Artikelnummer	Artikelnamn
7516863	Cylindrisk borste, standard, 38 cm
7516864	Cylindrisk borste, hård, 38 cm
7518532	Rulle med aktiva fibrer, 38 cm

Transport



Maskinen måste i allmänhet bäras av två personer.



Varje lyft av maskinen är riskfyllt!
Vid felsteg kan person- och maskinskador uppkomma.



Renvatten- såväl som smutsvattentanken måste tömmas helt innan de lyfts.

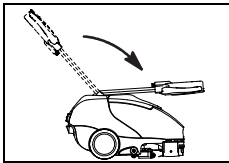

- Tryck ner justeringsspaken och vik stålskenan framåt tills den ligger på tanklocket.

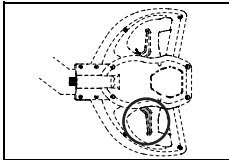

- Släpp justeringsspaken så att stålskenan hamnar i läge.

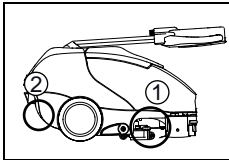

- För att lyfta maskinen tar den ena personen tag i draghandtaget (1) på sugmunstycket och låt en annan person greppa tag i draghandtaget (2) på den bakre kåpan.



Transportera maskinen stående.



Se till att maskinen är fastsurrad och säkrad i transportfordonet.

Avfallshantering



Maskin och tillbehör ska då den tagits ur tjänst och kasserats avfallshandteras enligt de nationella föreskrifterna. Kontakta gärna din Diversey-servicepartner för ytterligare hjälp.

Maskindimensioner

Måtten är i centimeter!

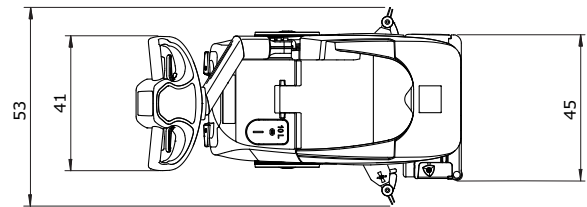
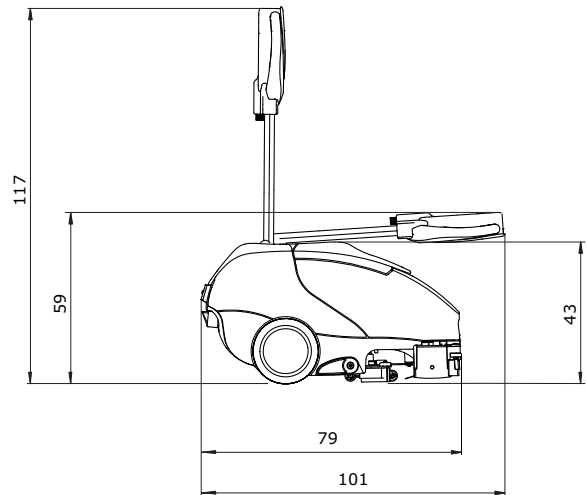

Orijinal Kullanım Talimatlarının Çevirisi

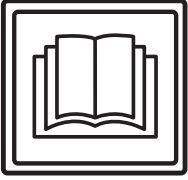

DİKKAT!

ilk kez işleme almadan önce kullanım kılavuzunu ve güvenlik talimatlarını mutlaka okuyunuz.

Bu kullanım kılavuzunu her an inceleyebilmek için özenli bir şekilde saklayın ve daima hazır olarak bulundurun.

İşaret açıklaması



Tehlike:

Uyulmaması durumunda, insanların tehlikeye maruz kalmasına ve / veya büyük maddi hasarlara yol açabilen önemli bilgilere işaret eder.



Dikkat:

Uyulmaması durumunda, arızalar ve maddi hasarlarla sonuçlanabilen önemli bilgileri kapsar.



Bilgi:

Ekonomik kullanım bakımından uyulmaması durumunda arızalara yol açabilen önemli bilgilere işaret eder.

Sırasıyla uygulamanız gereken iş adımlarına işaret eder.

İçindekiler

Güvenlik talimatları	324
Temizlik ürünleri	326
Ek dokümanlar	326
Yapı görünümü	327
İşleme almadan önce	328
İşe başlama	329
Çalışma sonu	331
Servis, bakım ve koruma	333
Arızalar	335
Teknik veriler	336
Aksesuar	336
Taşıma	337
Atığa ayırma	337
Makinenin boyutları	337

Makinenin kullanım amacı

Makineler ticari kullanım için (örn. oteller, okullar, hastaneler, fabrikalar, alışveriş merkezleri, spor salonları v.b.) tasarlanmıştır. Bu kullanım kılavuzuna kesinlikle uyulması koşuluyla sert zemin döşemelerinin sulu temizliğinde kullanılırlar. Bu makineler sadece iç mekanda kullanım için dizayn edilmiştir.



Dikkat:

Makine; cilalama, yağlama, cila uygulama, halı temizleme ve toz emilmesi için kullanılamaz. Bu makine ile parke ve laminat zeminler üzerinde sulu temizlik yapılmasının riski uygulayan kişiye aittir.



Tehlike:

Makinede Diversey tarafından izin verilmeyen değişiklikler, güvenlik işaretlerinin ve CE uygunluğunun iptaline neden olur. Makinenin kullanım amacına aykırı olarak kullanılması, insanların, makinenin ve iş ortamının zarar görmesine yol açabilir. Böyle durumlarda genel olarak tüm garanti ve teminat hakları geçersiz olur.

Güvenlik talimatları

TASKI makineleri, tasarım ve dizaynlarından ötürü AT yönergelerinin belirli temel emniyet ve sağlık gerekliliklerine uygun olup bu nedenle CE işaretini taşırlar.



Tehlike:

Makine, yalnızca kullanımında yeterli eğitimi almış veya uygulama için yeteneklerini kanıtlamış ve bu iş için açıkça görevlendirilmiş kişiler tarafından kullanılmalıdır.



Tehlike:

Makine, çocuklar dahil olmak üzere, düşük fiziksel, algısal veya zihinsel yetenekleri olan veya eksik deneyim ve bilgileri olan kişiler tarafından kullanılmamalıdır.

Makine ile oynamamalarının sağlanması için çocuklar gözetilmelidir.



Tehlike:

Makine, patlama tehlikesi bulunan ve kolayca yanabilir maddelerin (örn. benzin, çözücüler, akaryakıt, tozlar, vs.) depolandığı veya işlendiği mekanlarda kullanılmamalıdır.

Elektrikli veya mekanik komponentler bu maddelerin tutuşmasına neden olabilir.



Tehlike:

Makine; zehirli, sağlığa zararlı, asitli veya tahriş edici maddelerin (örn. tehlikeli tozlar, vs.) emilmesi için kullanılamaz. Filtre sistemi, bu tür maddeleri yeterince tutamaktadır.

Uygulayıcının ve üçüncü kişilerin sağlığının olumsuz etkilenmesi muhtemeldir.

**Tehlike:**

Çalışırken yerel koşullara, üçüncü kişiler ve çocuklara dikkat ediniz! Özellikle, örn. kapıların veya yol dönemeçlerinin önünde olduğu gibi, görüşün az olduğu yerlerin yakınında hızın yavaşlatılması zorunludur.

**Tehlike:**

Bu makine ile insanlar veya eşyalar taşınmaz.

**Tehlike:**

Bir hatalı fonksiyon, bir arıza ortaya çıktığında, bir çarpışma veya düşüşten sonra, makine yeniden işleme alınmadan önce yetkili bir uzman tarafından kontrol edilmelidir. Aynı durum, makinenin açık havada kalması, suya daldırılması veya rutubete maruz kalması için geçerlidir.

**Tehlike:**

Takım kapağı, ana kordon veya akım ileten parçaları açan kapaklar gibi, güvenlikle ilgili parçaların hasar görmesi halinde, makinenin çalışmasına hemen ara verilmelidir!

**Tehlike:**

Makine meyilli yerlere bırakılmamalı, park edilmemeli veya depolanmamalıdır.

**Tehlike:**

Makine üzerinde yapılan tüm çalışmalarda makine kapatılmalıdır.

**Tehlike:**

Makine elektromanyetik olarak yüklü alanlarda (Elektromog) kullanılmamalıdır.

**Tehlike:**

Makine ile >2% eğimlerde çalışılmamalıdır.

Direksiyonun eğimlerde aniden çevrilmesi makinenin dengesini bozabilir ve bu nedenle yasaktır. Kaza tehlikesi vardır.

**Dikkat:**

Makine yetkisiz kullanıma karşı korunmalıdır. Makineden uzaklaşmadan önce onu kilitli bir odada saklayın.

**Dikkat:**

Makine yalnızca kuru, tozsuz ortamlarda +10 ilâ +35 derecelerde çalıştırılmalı ve depolanmalıdır.

**Dikkat:**

Makinenin mekanik veya elektrik parçalarında yapılacak onarım çalışmaları, yalnızca bu konuda tüm güvenlik yönetmeliklerini bilen yetkili uzmanlar tarafından uygulanmalıdır.

**Dikkat:**

Sadece bu kullanım talimatlarında aksesuar olarak tanımlanan veya TASKI danışmanı tarafından tavsiye edilen takımlar (fırçalar, pedler veya benzerleri) kullanılmalıdır. Başka takımlar, makinenin güvenlik ve fonksiyonunu kısıtlayabilir.

**Dikkat:**

Kişisel korunma ve kaza önleme ile ilgili ulusal yönetmelikler, ve ayrıca temizlik maddelerinin kullanımına ilişkin üretici bilgileri, tutarlı bir şekilde göz önünde bulundurulmalıdır.

**Dikkat:**

Şebeke prizinin ıslak ellerle takılıp çıkarılması yasaktır!

**Dikkat:**

Tip levhasında belirtilen nominal gerilimin bulunduğunuz yerdeki şebeke gerilimine uygun olup olmadığını kontrol edin!

**Dikkat:**

Şebeke kablosunu dönen takımlardan (fırçalar, pedler veya benzerleri) dolayı ezmemeye, germemeye veya ısı, yağ ve keskin kenarlardan hasarlandırmamaya özen gösterin!

**Dikkat:**

Makineden köpük veya sıvı çıktığı zaman emiş ünitesini hemen kapatın!

**Dikkat:**

TASKI makineleri ve cihazları bilimin güncel durumuna uygun olarak, ortaya çıkan gürültü emisyonlarından veya titreşimlerden bir sağlık riskinin hariç tutulabileceği bir şekilde tasarlanmaktadır. Bkz. Teknik Veriler, sayfa 336.

Temizlik ürünleri



Bilgi:

TASKI makineleri, TASKI temizlik ürünleriyle optimum temizlik sonuçları elde edeceğiniz bir şekilde tasarlanmıştır.

Başka temizlik ürünleri makinede veya çalışma ortamında işletim arızalarına ve hasarlara yol açabilir.

Bu nedenden dolayı sadece TASKI temizlik ürünlerini kullanmanızı tavsiye ediyoruz.

Yanlış temizlik ürünlerinden kaynaklanan arızalar, garanti kapsamına dahil değildir.

Daha detaylı bilgiler için lütfen TASKI servis bayiniz ile bağlantı kurun.

Ek dokümanlar



Bilgi:

Bu makineye ait elektrik şemasını Yedek Parça Listesinde görebilirsiniz.

Daha fazla bilgi için müşteri hizmetleriyle bağlantı kurun.

Yapı görünümü

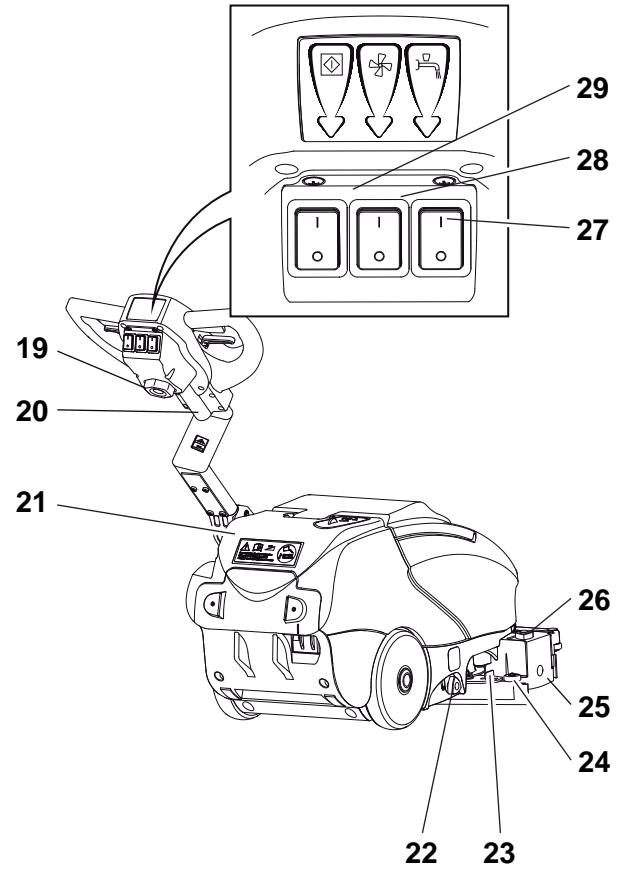
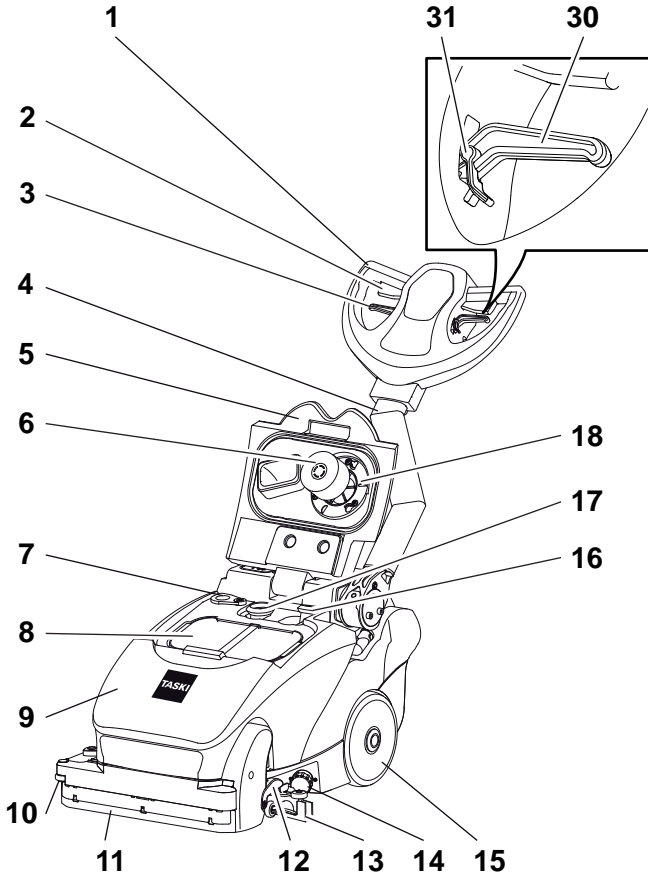

- 1 Sürüş kolu
- 2 Çalıştırma kolu (fırça motorunu aç/kapat)
- 3 Sıyırıcı hareket kolu
- 4 Sürüş sapı
- 5 Tank kapağı
- 6 Şamandıra
- 7 Boşaltma deliği
- 8 Kir eleği
- 9 Atık tankı
- 10 yan çamurluk silindiri
- 11 Sıyırıcı
- 12 Park desteği
- 13 Silici başlık
- 14 Temiz su tankı filtresi
- 15 Taşıma tekerlekleri
- 16 Türbin hortumu
- 17 Emiş hortumu
- 18 Emiş filtresi
- 19 Ana kordon
- 20 Kumanda-elektronik hat beslemesi
- 21 Temiz su tankı
- 22 Su regülasyonu
- 23 Silici başlık kolu
- 24 Çamurluk silindiri
- 25 Fırça braketi
- 26 Fırça brakentinin kilidini açmak için üç kenarlı tutamak
- 27 Temizleme solüsyonu şalteri
- 28 Emiş ünitesi şalteri
- 29 Ana şalter (AÇIK / KAPALI)
- 30 Ayarlama levyesi (sürüş kolunun eğimi için)
- 31 Ayarlama levyesi kilidi (çelik kılavuz çubuğunun serbest hareketi için)

İşletime almadan önce

Takımın kullanılması

Kullanmadan önce:

- Fırçanın kırmızı işaretin (fırçanın kıl demeti) veya 1 cm'lik kıl uzunluğunun altına düşmediğini kontrol edin.
- Pedi aşınma ve temizlik bakımından kontrol edin.



Dikkat:

Aşınma sınırına ulaşan fırçaları kullanmayın. Bu sınır, kırmızı kıl demetinin uzunluğuyla gösterilmektedir. Aşınmış veya kirlenmiş olan pedleri kullanmayın. Sadece orijinal TASKI takımları kullanın. Buna uyulmadığı takdirde, kusurlu temizlik sonuçları ve zemin hasarları meydana gelebilir.

- Makine kapatılmış olmalıdır.

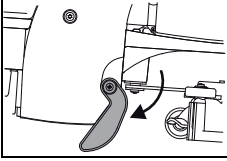

- Makineyi yavaşça park desteğinin üstüne koyun.

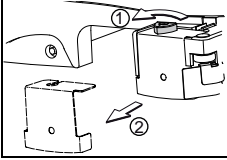

- Üç kenar tutamağı (1) vidalayarak açın ve fırça braketini (2) çıkarın.

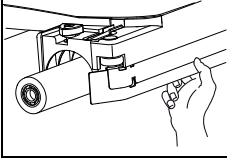

- Fırçayı fırça yuvasına sokun.
- Sağ elinizle fırçayı yukarı bastırın, fırça bu şekilde fırça yuvasındaki merkezleme altı kenarına girmelidir.

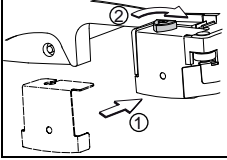

- Fırça braketini (1) tekrar takın ve üç kenar tutamağı (2) tekrar vidalayarak kapatın.

Silici başlığın monte edilmesi

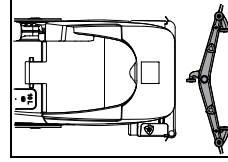

- Silici başlığı makinenin önünde zemin üzerine koyun.



- Makineyi geriye doğru eğin ve silici başlık üzerinden geçin.



- Makineyi tekrar zemin üstüne bırakın.

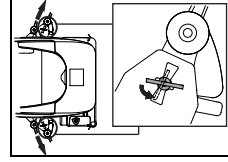

- Kol somunlarını öngörülen oluklara yerleştirin.
- Kol somunlarını 90° çevirin.

Temiz su tankının doldurulması



Dikkat:

Maksimum kabul edilebilir su sıcaklığı 60 °C/140 °F.

Diversey soğuk su kullanılmasını tavsiye eder, zira sıcak su zemine temas ettiğinde hemen zeminin sıcaklığını alır ve bu nedenle bir yarar getirmez.

- Makine kapatılmış olmalıdır.
- Lastik kapağı temiz su tankından çıkarın.

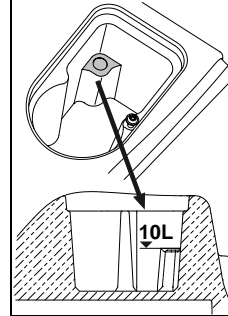

- Temiz su tankına, maksimum dolum seviyesine kadar su doldurun.

- Lastik kapağı tekrar temiz su tankına takın.

Dozaj



Dikkat:

Kimyasal ürünlerle çalışırken eldivenler, koruyucu gözlük ve uygun (koruyucu) iş kıyafeti giyilmelidir!



Bilgi:

Yalnızca Diversey firmasının tavsiye ettiği kimyasal ürünleri kullanın ve ürün bilgisini mutlaka dikkate alın.



Tehlike:

Uygun olmayan ürünlerin (bunlardan bazıları klor, asit veya çözücü içeren ürünlerdir) bir sağlık tehdidine ve ayrıca makinede ağır zararlara yol açabilir.



Bilgi:

Doğru bir dozaj için doz ölçęindeki skalamayı kullanın.

Tanktaki dolun seviyesi işareti doz ölçęindeki işarete uygundur. Makine tipi doz ölçęinde belirtilmiştir!

Dozaj örnekleri:

Ürünün ambalajı üzerindeki bilgi		Tank içerięi	Her tank dolunu için ürün miktarı
0.25%	10l suya 25 ml	10l	0.25l
0.5%	10l suya 50 ml	10l	0.5l

- Doz ölçęine uygun ürünü doldurun ve içerięi temiz su folyo tankına dökün. İstenen dozaj elde edilene kadar işlemi tekrarlayın.
- Dozaj işlemi sona erdikten sonra doz ölçęi temiz su folyo tankının içerisinde kalır.

Dozlama varyasyonu

- Daha basit ve hızlı dozlama için TASKI J-Flex doz sistemleri veya QFM doz istasyonu da kullanılabilir. Sistemler hakkındaki daha detaylı bilgiler için lütfen TASKI servis bayiniz ile bağlantı kurun.

Ön temizlik



Dikkat:

Mevcut olabilen cisimleri (ahşap, metal parçalar vs.) temizleme alanından uzaklaştırın.

Cisimler, dönen aletten dolayı geri fırlatılabilir ve o esnada insanlarda ve çevrede hasar yaratabilir.

İşe başlama



Dikkat:

Bu makine ile çalışırken daima sağlam tabanlı ayakkabılar ve uygun iş kıyafeti giymesi gerekir!



Dikkat:

Boş bir alanda ilk sürüş denemelerine başlayarak öncelikle makineye alışın.

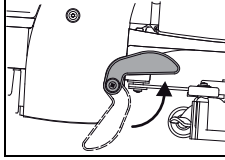

- Park desteęini yukarı kaldırarak makineyi çalışma konumuna getirin.
Makineyi kaldırırken park desteęi yay tarafından yukarı katlanır.

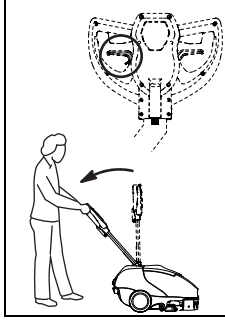

- Kullanma kolundaki ayarlama levyesini kullanın ve kollar uzanana kadar yavaşça sürüş sapını aşağı indirin (çalışma pozisyonu).

- Ayarlama levyesini bırakın, bu durumda sürüş sapı yerine oturur.

Programın manüel olarak başlatılması

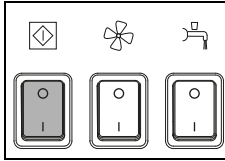

- Makineyi çalıştırın (ana şalter).
Şalter yanar.

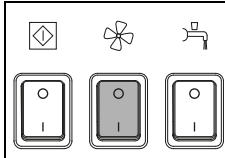

- Emiş ünitesi şalterine basın.
Şalter yanar.

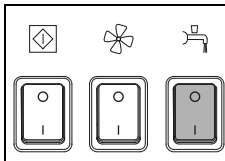

- Temizleme solüsyonu şalterine basın.
Şalter yanar.

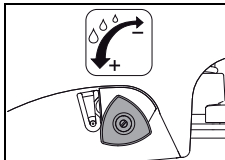

- Miktar regülasyonu ile temizleme solüsyonunu dozajlayın.

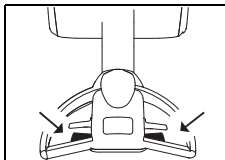

- Çalıştırma koluna basın.
Bundan dolayı takım çalıştırılır.

Temizlik başlangıcı

Esnek çelik kılavuz çubuğuyla çalışma

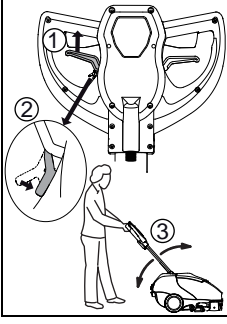

- Ayarlama levyesini (1) çekin ve ayarlama levyesi kolunu (2) yerleştirin.
Bu kol yardımıyla çelik kılavuz çubuğu (3) serbestçe yukarı ve aşağı hareket ettirilebilir. Ayarlama levyesi tekrar çekildiğinde kol çözülür.

Sıyırıcıyla çalışma

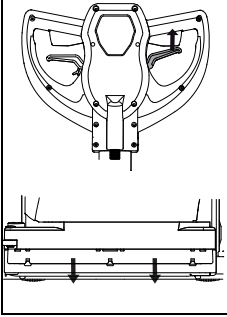

- Sıyırıcıyı aşağı indirmek için hareket kolunu çekin.
Sıyırıcı özellikle masa ve tezgah altını temizlemek için düşünülmüştür. Bu şekilde makine geri çekildiğinde artık sular çekilebilir ve makine öne hareket ettirildiğinde de tekrar emilebilir.

Temizleme yöntemi

Direkt temizleme yöntemi:

Tek bir işlemde ovalama ve emme.

Dolaylı temizleme yöntemi:

Temizleme solüsyonunu uygulayın, ovalama ve emme işlemleri birden fazla çalışma adımında gerçekleşir.



Bilgi:

Dolaysız ve dolaylı çalışma metodu hakkında daha kesin detayları ilgili metotlar kartında bulabilirsiniz.

Daha detaylı bilgiler için lütfen TASKI danışmanınız ile bağlantı kurun.



Bilgi:

Bazı durumlarda, zemin döşemesi/kirlenme ve temizlik ürününün özel bir kombinasyonu mevcut olduğunda makine idaresi olumsuz etkilenebilir.

Temizleme solüsyonunun ilave edilmesi



Dikkat:

Temizleme solüsyonu olmadan çalışıldığında zemin hasarına yol açılabilir.



Bilgi:

Pompadan gelen bir takırtı sesi temiz su tankının boş olduğunu bildirir.



Dikkat:

Pompa asla uzun süreliğine kuru çalıştırılmamalıdır.

- Makine kapatılmış olmalıdır.
- Tank kapağını açın.
- Temiz su tankına su doldurun, bkz. sayfa 328.
- Temizlik ürününü doz ölçüğüyle ilave edin.
- Tank kapağını kapatın.

Atık tankının boşaltılması

Atık tankı dolu:

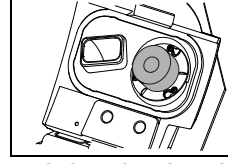

- Atık tankı dolu olduğu zaman şamandıra emiş filtresine çekilir.
Emicinin devir sayısının yükselmesi ile ses değişikliği ve ayrıca suların yerde kalması bu durumu size bildirir.

- Atık tankını boşaltın, bkz. sayfa 331.

Merdivenlerde taşıma

Bilgi:



Merdivenler üzerinden taşıma yalnızca iki kişiyle yapılmalıdır.

- Makine kapatılmış olmalıdır (ana şalter).



Dikkat:

Makinenin her kaldırılması bir risk oluşturmaktadır!

Yanlış adımlardan dolayı kişisel ve maddi hasarlara yol açılabilir.



Dikkat:

Temiz su tankı ve de atık tankı kaldırılmadan önce tamamen boşaltılmalıdır.



- Kaldırmak için makineyi silici başlık-taki mideye kabuğu tip tutamaktan tutun ve ikinci kişi de makine kolundan tutmalıdır.

Çalışma sonu

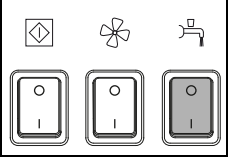

- Temizleme solüsyonu şalterine basın.
Temizleme solüsyonunun beslemesi durdurulur.

- Geride kalan atık suyun çekilmesi için birkaç metre daha ilerleyin.
- Çalışma kolunu bırakın.

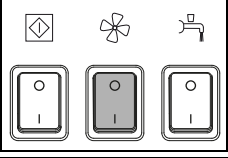

- Emiş ünitesi şalterine basın.
Emme motoru kapanır.

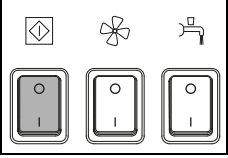

- Makineyi kapatın (ana şalter) ve fişi prizden çekin.



Dikkat:

Boşaltma ve temizlik için aşağıda belirtilen adımlarda, makine her zaman kapatılmış olmalıdır (ana şalter).

Silici başlığın çıkartılması ve temizlenmesi

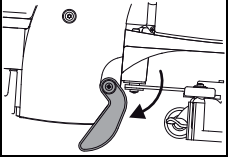

- Makineyi yavaşça park desteğinin üstüne koyun.

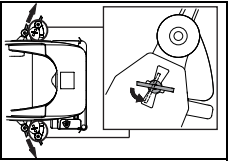

- Kol vidalarını çevirerek silici başlığı çıkarın.
- Silici başlığı musluk suyunun altında bir fırçayla temizleyin.



Bilgi:

Sadece temizlenmiş ve sağlam silecek bıçaklarıyla optimum bir emme sonucu elde edilir!

Atık ve temiz su tanklarının boşaltılması ve temizlenmesi



Bilgi:

Atığın veya temizleme solüsyonunun bertarafı ulusal yönetmeliklere uygun olarak gerçekleştirilmelidir.



Bilgi:

Atık tankını boşaltırken temizlik maddesi üreticisinin kişisel koruyucu donanımla ilgili talimatlarına uyunuz.

Atık tankının boşaltılması

- Tank kapağını açın.

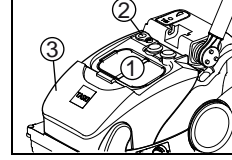

- Atık tankını boşaltmak için kir eleğini (1) çıkarın, kapağı (2) yana çevirin ve tankı makineden çıkarın.
Boşaltma deliği (2) üzerinde tank tamamen boşaltılabilir.

Temiz su tankının boşaltılması

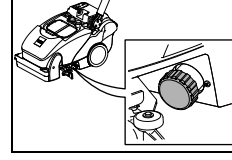

- Temiz su tankını boşaltmak için filtre-yi vidalarıyla sökmeniz gerekiyor.

Atık tankını temizleme

- Tank kapağını açın.

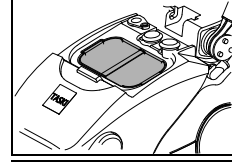

- Kir eleğini (sarı) çıkartın ve boşaltın.
- Musluk suyu altında onu iyice yıkayın.

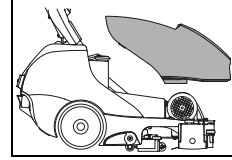

- Atık tankını makineden alın.
- Atık tankını temiz suyla iyice durulayın.

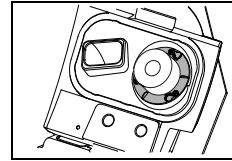

- Emiş filtresini (sarı) çıkartın ve kiri bir bezle veya yumuşak bir fırçayla gidirin.

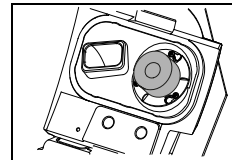

- Şamandırayı sağlamlığı bakımından kontrol edin.



Dikkat:

Tıkalı bir emici filtre, emiş gücünü etkileyebilir.

- Atık tankını tekrar makinenin üzerine yerleştirin.
- Kaba pislik sepetini (sarı) ve emiş filtresini tekrar monte edin.
- Boşaltma deliğinin muhafazasını tekrar kapatın ve deliğin içine tam oturana kadar bastırın.

Temiz su tankının temizlenmesi

- Temiz su tankını temiz suyla iyice durulayın.

Çalıştırmanın sonunda:

1. Tankı sadece suyla iyice durulayın:
Temiz su tankını suyla doldurun. Makineyi yer giderine veya uygun bir yere kaydırın. Fırça ünitesini açın ve suyla bütün sistemi durulayın.
Daha sonra temiz su tankını filtreyi vidalarından sökerek tamamen boşaltın.

Periyodik:

2. Klor tabletleriyle temizlik:
Temiz su tankını berrak suyla tamamen doldurun. Klor tabletlerini üreticinin verdiği bilgilere göre katın. Fırça ünitesini açın ve klor çözeltisiyle yakl. 30 san. boyunca bütün sistemi durulayın. Daha sonra etki etmesi için çözeltiyi 46-60 dakika boyunca temiz su tankında bırakın.
3. Son işler:
Klor çözeltisini filtreyi vidalarından sökerek tamamen boşaltın. Sonra filtreyi filtre yuvasına vidalayarak takın. Temiz su tankını yarıya kadar berrak suyla doldurun. Fırça ünitesini açın ve berrak suyla bütün sistemi durulayın. Temiz su tankını iyice durulayın. Temiz su tankındaki artık suları boşaltın. Sonra filtreyi filtre yuvasına vidalayarak takın. Tank kapağını açık bırakın ve temiz su tankını iyice kurumaya bırakın.



Tehlike:

Klor çözeltisine temizleme solüsyonu katmayın. AOX (emilebilen organik halojen bileşimleri) oluşabilir. Bunlar çevreye zararlı ve zehirlidir.



Dikkat:

Hiçbir zaman klor tabletlerini asitli bir çözelti içine koymayın. (Klor gazı gelişebilir) Personeli mutlaka eğitin! Kireci gerektiğinde temizleyin, klor tabletlerini hiçbir zaman ekstra kullanmayın!



Dikkat:

Klor tabletlerini asitli ürünle güvenli bir uzaklıkta saklayın. Personeli mutlaka eğitin!

Emiş hortumunun temizlenmesi

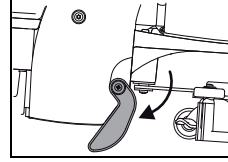

- Makineyi yavaşça park desteğinin üstüne koyun.
- Tank kapağını açın.
- Atık tankını ve silici başlığı çıkarın.

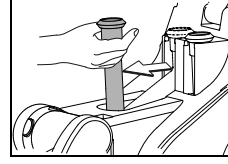

- Emiş hortumunu Swingo için aksesuar bağlama bileziğinden dikey pozisyona çekin.
- Kirlerin dışarı çıkabilmesi için emiş hortumunu akan su altında temizleyin.

Bilgi:



Emiş hortumu sarı işaretlenmemiştir, buna rağmen bunun her temizliğin sonunda temizlenmesi önemlidir.

Bu şekilde emiş hortumunun tıkanması önlenir.

Temiz su tankı filtresinin temizlenmesi

Bilgi:



Her iş sonunda temiz su tankı filtresini temizleyin.

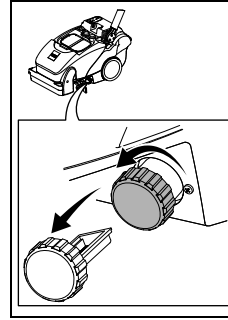

- Temiz su tankı filtresini çevirip açın ve çıkartın.
- Bunu temiz suyla iyice çalkalayınız.

Takımın çıkartılması ve temizlenmesi

Bilgi:



Her temizleme çalışmasının sonunda takımı temizleyin.

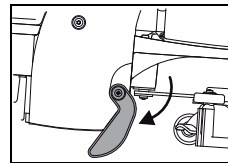

- Makineyi yavaşça park desteğinin üstüne koyun.

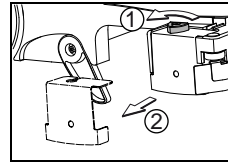

- Üç kenar tutamağı (1) vidalayarak açın ve fırça braketini (2) çıkarın.

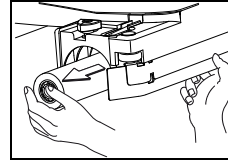

- Fırçayı fırça yuvasından çekin.

- Fırçayı akan su altında temizleyin.

Su dağıtıcısının temizlenmesi

Bilgi:



Her temizleme çalışmasının sonunda takımı temizleyin.

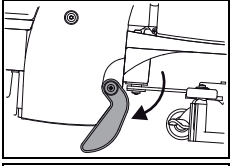

- Makineyi yavaşça park desteğinin üstüne koyun.

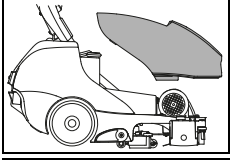

- Atık tankını makineden alın.

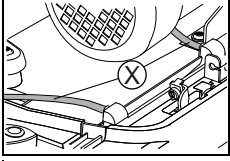

- Hortumları su dağıtıcısının mahfazasından çıkarın.

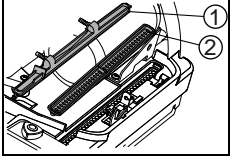

- Mahfazayı (1) ve su dağıtıcısını (2) çıkarın.
- Kapağı (1) ve su dağıtıcısını (2) akan su altında temizleyin.

Makinenin temizlenmesi

Dikkat:



Makineyi asla yüksek basınçlı temizleyiciyle veya su jetiyle temizlemeyin.

Makineye sızan su, mekanik veya elektrikli parçalarda ciddi hasara neden olabilir.

- Makineyi nemli bir bezle silin.

Makinenin depolanması / park edilmesi (işletim dışında)

Bilgi:



Makine kapatılmış olmalıdır (ana şalter).

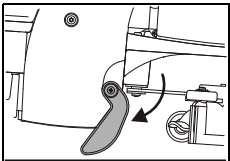

- Makineyi park desteği üzerine koyun ve tank kapağını açın. Tank bu şekilde kuruyabilir. Bu yolla küf mantarlarının ve kötü kokularının oluşması engellenebilir.

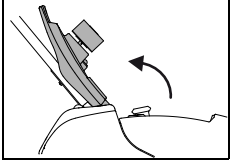

Dikkat:



Makineyi asla boş akülerle depolamayın. Aküler bundan dolayı onarılamaz şekilde hasara uğrar.

Servis, bakım ve koruma

Makinenin bakımı, kusursuz bir işleyişin ve uzun bir ömür süresinin ön koşuludur.



Dikkat:

Sadece TASKI orijinal parçalar kullanılabilir, aksi halde her türlü garanti ve sorumluluk haklarının iptaline sebep olunur!

İşaret açıklaması:

◇ = Her temizlik sonunda, ◇◇ = her hafta, ◇◇◇ = her ay, ⊗ = servis lambası

Faaliyet	◇	◇◇	◇◇◇	⊗	Sayfa
Atık ve temiz su tanklarının boşaltılması ve temizlenmesi	•				331
Emiş filtresinin kirliliğini kontrol edin / temizleyin	•				
Sarı işaretli tüm parçaları temizleyin	•				
Takımların temizlenmesi	•				332
Silici başlığı temizleyin, silecek bıçaklarının aşınmasını kontrol edin ve gerekirse değiştirin	•				331
Makineyi nemli bezle silin	•				333
Tank kapağının fitil contasının temizlenmesi ve çatlak kontrolünün yapılması, gerekirse değiştirilmesi	•				

Servis aralıkları

TASKI makineleri, fabrikada ve yetkili denetmenler tarafından güvenlikleri açısından kontrol edilmiş olan yüksek nitelikli makinelerdir. Elektrikli ve mekanik bileşenler, uzun süreli bir kullanımdan sonra aşınma ve yaşlanmaya tabidir.

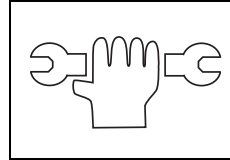

- İşletim güvenliğinin ve kullanıma hazır durumu için, bakım göstergesi yandığı anda (fabrika ayarı 250 çalışma saatleri) veya yılda en az bir kez bir servis yapılmalıdır.

Bilgi:



Olağanüstü iş yüklerinde ve/veya yetersiz bakımda daha kısa aralıklar gereklidir.

Servis merkezi

Bir işletim arızası veya sipariş nedeniyle bizimle bağlantı kurduğunuzda daima tip adını ve makine numarasını belirtin.

Bu bilgileri makinenizin tip levhasında görebilirsiniz. Bu kullanım kılavuzunun son sayfasında size en yakın TASKI servis bayisinin adresini bulabilirsiniz.

Silici başlıktaki silecek bıçaklarının değiştirilmesi

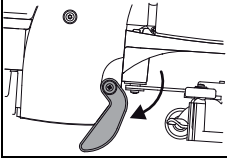

- Makineyi yavaşça park desteğinin üstüne koyun.

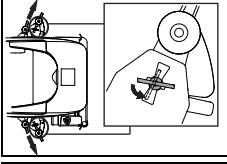

- Kol vidalarını çevirerek silici başlığı çıkarın.

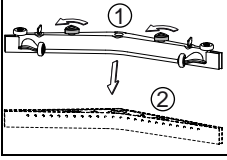

- Üç kenar tutamakları (1) vidalarından sökün ve silecek bıçağı gövdesini (2) silici başlık gövdesinden çekin.

Sıyırıcıdaki silecek bıçaklarının değiştirilmesi

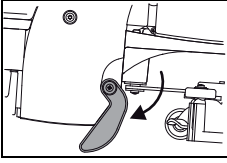

- Makineyi yavaşça park desteğinin üstüne koyun.

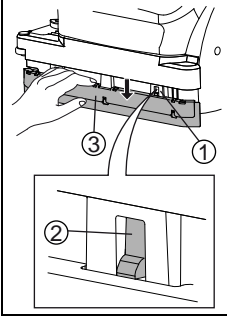

- Sıyırıcıyı, kapak sacına ait tırnaklar (1) görünene kadar elle aşağı bastırın.
- Tırnak kanatlarını (2), kapak sacı (3) çıkarılabilecek duruma gelene kadar geri bastırın.

- Şimdi silecek bıçaklarını çevirebilir veya değiştirebilirsiniz.
- Şimdi kapak sacını (3) tekrar monte edin. Tırnak kanatlarının (2) yerine tam oturmasına dikkat edin.



Dikkat:

Parmaklar sıkışabileceği için yaralanma tehlikesi söz konusudur!

Arızalar

Arıza	Olası neden	Arızanın giderilmesi	Sayfa
Makine fonksiyonsuz	Fiş şebeke prizine takılmadı	• Fiş şebeke prizine bağlayın.	
	Ana şalter kapalı	• Ana şalteri açın	327
	Şebeke fişi veya kablo arızalı	• Servis bayisine başvurun	
Fırça ünitesi veya emiş ünitesi kapanmıyor	Elektronikte veya kumanda tablosunda hata	• Makineyi kapatın (ana şalter) ve fiş şebeke prizinden çekin. • Servis bayisine başvurun	327
Fırça dönmüyor	Makine aşırı yüklendi, aşırı akım koruması	• Tahrik şalterini serbest bırakın ve tekrar basın	327
	Motor dönüyor, takım dönmüyor	• Tahrik kayışı koptu • Servis bayisine başvurun	
Zayıf emiş gücü Zemin ıslak kalıyor Atık suyu emilmiyor	Emiş ünitesi açılmadı	• Emiş ünitesi butonuna basın	327
	Şamandıra emiş ünitesindeki giriş ağzını kapatıyor (atık tankı aşırı doluluk koruması)	• Atık tankı dolu, kontrol edin • Şamandıranın işlevselliğini kontrol edin	327
	Emiş hortumu takılmadı	• Emiş hortumunu takın	328
	Silici başlık zeminde değil	• Silici başlık askısının işlevselliğini kontrol edin	328
	Silecek bıçakları aşınmış	• Silecek bıçağını değiştirin	334
	Hortum veya silici başlık tıkalı (örn. talaşlar, kumaş artıkları)	• Yabancı cisimlerin bertaraf edilmesi	
	Emici filtre tıkanmış	• Yabancı cisimlerin bertaraf edilmesi	327
	Tank kapağı contasında çatlak/kir kontrolü yapın	• Contayı temizleyin veya arızalıysa değiştirin	
	Kir eleği dolu	• Kir eleğini çıkarın • Kir eleğini silkeleyin ve musluk suyunun altında yıkayın	
Temizleme solüsyonu çıkışı yeterli değil	Temizleme solüsyonu tankı (temiz su tankı) boş	• Temizleme solüsyonu tankını (temiz su tankı) kontrol edin ve suyla doldurun	330
	Temiz su tankı filtresi tıkanmış	• Temiz su tankı filtresinin temizlenmesi	332
	Temizleme solüsyonu tuşu kapalı	• Temizleme solüsyonu tuşuna basın	327
Makineden köpük veya sıvı çıkıyor	Şamandıra işler durumda değil	• Emiş ünitesini kapatın • Şamandırayı işler durumda olup olmadığı yönünden kontrol edin	

Teknik veriler

Makine	350E		
Çalışma genişliği	38		cm
Silici başlığın genişliği	53		cm
Boyutlar (U x G x Y)	79 x 45 x 43		cm
İşletime hazır makine ağırlığı maksimum	46		kg
Nominal voltaj	220-240V~	100-120V~	AC
Frekans	50	60	Hz
Nominal anma gücü	1100		W
Temiz su tankı nominal +/- %5	10		l

IEC 60335-2-72 standardına göre belirlenen değerler		
Ses basıncı seviyesi LpA	72	dB(A)
Belirsizlik KpA	2.5	dB(A)
Toplam titreşim değeri	<2.5	m/s ²
Belirsizlik K	0.25	m/s ²
Su sıçraması koruması	IPX3	
Koruma sınıfı	I	

Aksesuar

No.	Ürün
7516863	Silindirik fırça standart 38 cm
7516864	Silindirik fırça sert 38 cm
7518532	Aktif fiber yastık rulosu

Taşıma



Bilgi:

Makinenin taşınması genel olarak sadece iki kişiyle uygulanmalıdır.



Dikkat:

Makinenin her kaldırılması bir risk oluşturmaktadır!

Yanlış adımlardan dolayı kişisel ve maddi hasarlara yol açılabilir.



Dikkat:

Temiz su tankı ve de atık tankı kaldırılmadan önce tamamen boşaltılmalıdır.

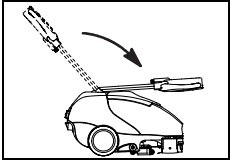

- Ayarlama levyesini çekin ve tank kapağının üstüne dayanana kadar çelik kılavuz çubuğunu öne doğru katlayın.

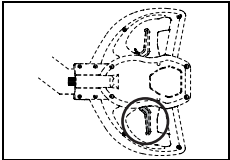

- Çelik kılavuz çubuğunun yerine oturması için ayarlama levyesini bırakın.

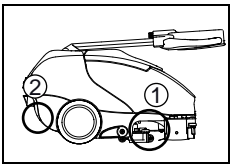

- Makineyi kaldırmak için silici başlıktaki midye kabuğu tip tutamaktan (1) tutun ve ikinci bir kişi de arka kapaktaki midye kabuğu tip tutamaktan (2) tutmalıdır.



Bilgi:

Makineyi dik konumda taşıyın.



Bilgi:

Makinenin nakliye aracı içerisinde bağlı ve sabitlenmiş olmasına dikkat edin.

Atığa ayırma



Bilgi:

Makine ve aksesuarları söküldükten sonra ulusal yönetmelikler gereğince usulüne uygun bir şekilde atığa ayrılmalıdır. Diversey servis bayinizden bu konuda yardım talep edebilirsiniz.

Makinenin boyutları

Ölçüler santimetre cinsindedir!

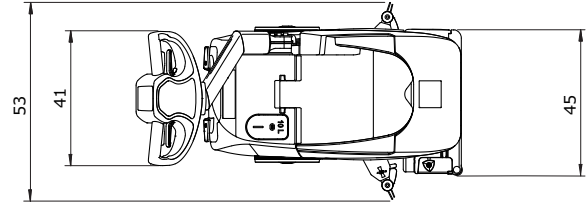
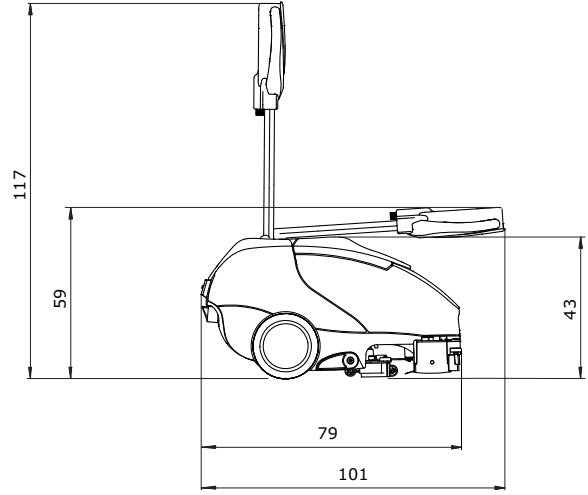

使用说明原稿译文

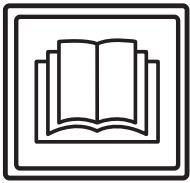

注意！

首次设备调试前请务必仔细阅读操作说明书与安全技巧。

请妥善保管好该操作说明书并随身携带以便查询。

标示解释



小心：

将不遵守操作说明导致人员损伤与 / 或财产损失的重要说明标记出来。



注意：

将不遵守操作说明导致设备故障与 / 或财产损失的重要信息标记出来。



提示：

从经济效用角度将不遵循操作说明导致设备故障的重要说明标记出来。

标记出必须按照顺序操作的工作流程。

目录

安全技巧	338
清洁产品	339
其他扩展文档	339
结构概述	340
调试前	341
启动工作	342
工作尾声	344
售后服务、维护与保养	346
故障	348
技术资料	349
配件	349
运输	350
报废	350
设备尺寸	350

常规应用

该设备仅限商业用途（例如酒店、学校、医院、工厂、商场、体育馆等场所）。严格依照本操作说明书要求用于硬木地板的湿洗用途。该设备仅限设计用于室内使用。



注意：

该设备不得用于抛光，打蜡，地毯清洗以及吸尘。采用本设备对实木复合地板与强化地板进行湿洗操作，其风险由个人承担。



小心：

未经 Diversey（泰华施）授权，自行对设备更改将视为解除安全标志及 CE 认证协议。违反常规规定操纵该设备可能会导致人员，设备以及工作环境的损害与破坏。一旦发生上述情况将丧失所有保证及保修索赔权利。

安全技巧

TASKI 设备的设计与结构型式符合欧盟相关基础安全与健康规定，并配有 CE 标识。



小心：

操作该设备的工作人员应当接受充分的培训，具有或已经证明具有相关能力及授权。



小心：

该设备不得由身体、感官或心理能力缺失或缺乏经验和知识的人员操作，例如儿童。

注意避免儿童勿玩该设备。



小心：

该设备不得在存放或加工易燃易爆物质（例如汽油，溶剂，燃料油以及灰尘等）的环境内使用。

该设备的电子或机械装置可能会导致上述易燃易爆物质的燃烧与爆炸。



小心：

该设备不得用来吸收有毒，有害人身健康，具有腐蚀性或刺激性物质（例如有害灰尘等）。该设备的过滤系统无法有效控制上述类型的物质。

上述情况下无法避免对操作元及第三方身体健康所导致的危害。



小心：

工作过程中应注重地方环境，防止对第三方与孩童造成损伤！尤其在盲区附近，例如门前或是角落处必须放慢操作速度，注意安全。



小心：

该设备不得用于承载其他人员与物品。



小心：
若出现故障，损坏以及在碰撞与跌落后必须由授权的专业人员进行重新调试。若该设备置于室外，浸水以及暴露在湿度大的环境下，同样必须由授权的专业人员进行重新调试。



小心：
若与安全相关的配件，如刷地装置保护层，电源线或与电流输送部件相连的保护层发生损坏时，应立即停止设备运转！



小心：
不得倾斜放置、停靠或搁置该设备。



小心：
在对该设备内部工作操作前，必须切断设备电源。



小心：
该设备不得用于电磁辐射的环境（电磁辐射污染）内。



小心：
该设备不得用于倾斜地面的清洗用途 >2%。
倾斜地面急转弯可能会影响设备的稳定性并导致设备故障。操作可能导致意外事故危害。



注意：
该设备不得用于非常规用途。使用结束后确保设备锁在封闭空间内。



注意：
该设备仅在干燥无尘的环境下运转和置放，温度范围在 +10 至 +35 摄氏度。



注意：
该设备的机械或电子零件仅能由熟悉相关安全规定的授权专业人员进行维修。



注意：
该设备仅能使用操作说明书中确认为合规配件（刷子、板子或其他类似配件）或是经 TASKI 顾问推荐的工具。其他工具可能会损害设备的安全与功能。



注意：
在操作该设备过程必须始终注重人员保护，事故防范以及有关清洁剂使用的制造商规定。



注意：
禁止用湿手插拔电源插头。



注意：
使用前检查设备铭牌上的额定电压是否与您所在地区的电压一致！



注意：
注意不要将电源线与选转性的工具缠在一起（刷子、垫或类似用具），或是压伤、强拉或高温、腐蚀性油液以及尖锐的棱角损坏电源线！



注意：
当设备内喷出泡沫或液体时，应立即关闭抽吸总成装置。



注意：
TASKI 设备与装置在设计过程中应按照当前技术水平避免因噪声与振动所造成的人身健康的损害。
详见技术信息页 349。

清洁产品



提示：
TASKI 设备在设计过程中应注重实现 TASKI 清洁产品实现最佳清洁效果。其他清洁产品可能会给设备或工作环境造成故障与损害
因此，我们推荐采用 TASKI 生产的清洁产品。
由于采用错误清洁产品所造成的设备故障不在厂家保修的范围内。

更加详细的信息请与售后服务合作伙伴取得联系。

其他扩展文档



提示：
该设备的电气计划详见备件清单。
请与售后服务联系获取更多信息。

结构概述

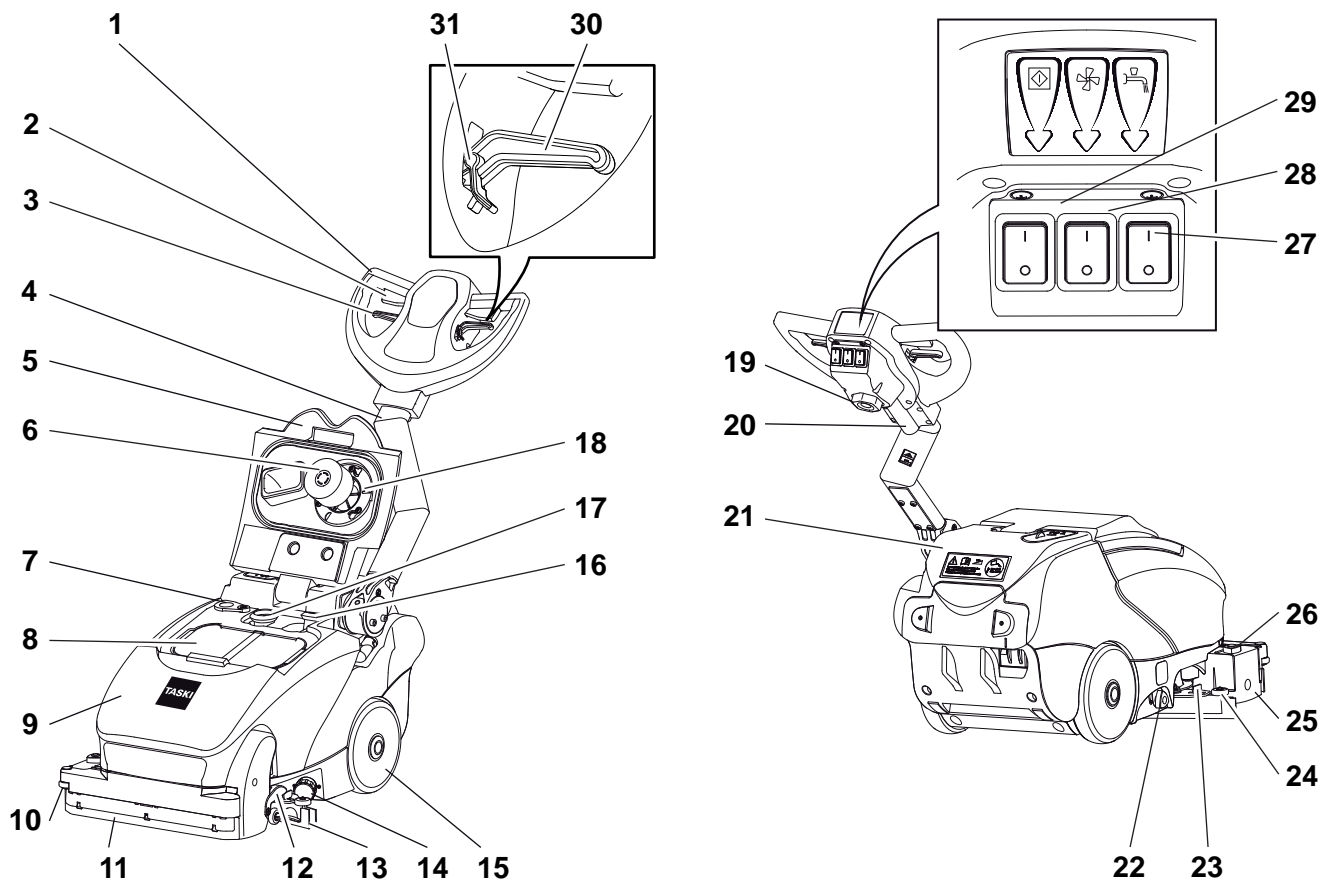

- 1 移动扶手
- 2 变速杆 (发动机 启动 / 关闭)
- 3 拆卸器 固定杆
- 4 导向杆
- 5 加油口盖
- 6 水箱浮球
- 7 排水孔
- 8 粗杂物篮
- 9 污水箱
- 10 侧边滚轮
- 11 拆卸器
- 12 停车支架
- 13 吸嘴
- 14 净水箱过滤器
- 15 运输轮
- 16 涡轮机软管
- 17 抽吸软管
- 18 进气滤清器
- 19 电源线
- 20 控制电路输入
- 21 净水箱
- 22 水调节
- 23 锁栓把手 吸嘴
- 24 滚轮
- 25 毛刷支架
- 26 毛刷支架锁栓三角把手
- 27 清洁剂开关
- 28 抽吸总成开关
- 29 主开关 (开 / 关)
- 30 (用于导向杆倾斜的) 调整杆
- 31 调整杆制动装置 (用于导向杆自由活动)

调试前

安装刷地装置

安装前检查设备：

- 毛刷不得超过红色标记线（猪鬃毛）或超过毛刷长度 1 厘米。
- 使用前注意衬垫的耗损与清洁情况。



注意：

当毛刷达到磨损极限后不得再继续使用毛刷。红色猪鬃毛的长度表示磨损程度。当衬垫磨损或弄脏后不得再继续使用衬垫。仅使用 TASKI 原厂刷地装置。不遵守规定事项可能会导致不理想的清洗效果，甚至是损坏饰面薄膜。

- 设备必须切断电源。

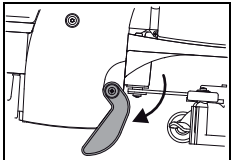

- 调整设备的停车支座。

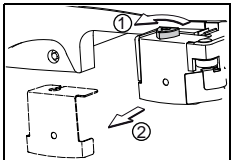

- 拧下三角把手（1）并取下毛刷支架（2）。

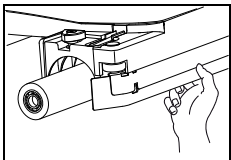

- 将毛刷插入毛刷盒内。
- 右手向上按压毛刷，使定心六角螺母扣入在毛刷盒槽内。

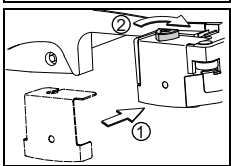

- 重新安装毛刷支架（1）并拧上六角螺母（2）。

安装吸气嘴

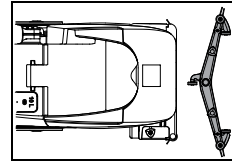

- 正对着设备将附件放置在地上。

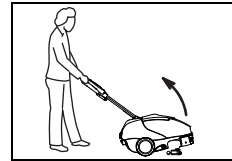

- 使设备向后倾斜并利用附件将设备移至吸嘴合适。

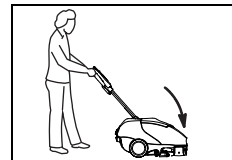

- 重新将平板固定装置安装在地板上。

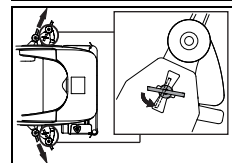

- 将锁栓螺母插入制定槽内。
- 旋转锁栓螺母 90 度。

淡水水箱注水



注意：

可允许的最高水温为 60 °C/140 °F。

由于底座接触板会立即吸收水箱中热水的热量而使底座升温，对底座毫无益处，因此 Diversey（泰华施）推荐使用冷水。

- 设备必须切断电源。
- 取出净水箱内的橡胶盖。

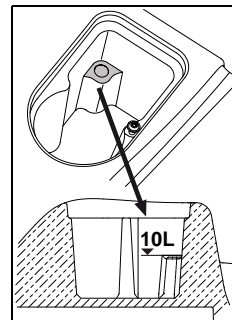

- 向净水箱内注水至最大注水位。

- 重新将橡胶盖装在净水箱上。

剂量



注意：

处理化学物质时佩戴好手套，护目镜以及相应的（安全防护）工作服！

提示：

仅使用 Diversey（泰华施）推荐的化学产品并注意产品的信息说明。



小心：

使用不当产品（例如含氯、酸性或溶解剂成分的产品）可损害人员健康及导致设备严重受损。



提示：

为精确控制剂量，注意计量杯上的刻度。水箱上的水位线标记应符合计量杯上的刻度。计量杯上已注明了设备型号！

剂量范例：

说明详见产品包装		水箱容量	水箱灌注的产品容量
0.25%	25 ml 药剂与 10l 水混合	10l	0.25l
0.5%	50 ml 药剂与 10l 水混合	10l	0.5l

- 将化学产品注入到给料（剂量）杯内，然后再将其倾斜导入到淡水水箱内。重复上述程序直至达到所需剂量。
- 给料与称取剂量后将给料杯放回到淡水水箱内。

剂量变量

- 为简单、快速完成剂量操作可使用 TASKI 公司的 J-Flex 剂量系统或 QFM 剂量工作站。
- 更加详细的信息请与售后服务合作伙伴取得联系。

预清洗



注意：

清洁表面的任何对象（木材、金属等）。可能引发的旋转刷地装置和对人和环境造成损害。

启动工作



注意：

操纵该设备时应始终穿戴防滑工作鞋与适宜的工作服！



注意：

首先熟悉设备，然后将设备放置在空旷场地上执行试运行！

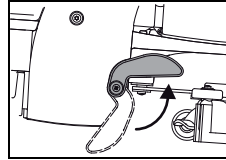

- 抬高转动停车支座，调整设备至工作状态。

抬升设备时，弹簧可将停车支座翻转。

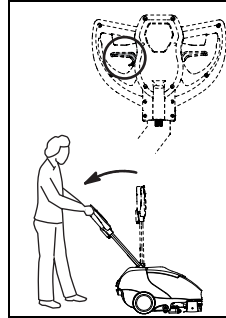

- 操作控制把手上的调整杆并缓慢拉下导向杆至手臂伸展（工作位置）。

- 导向杆咬合后松开调整杆。

手动启动程序

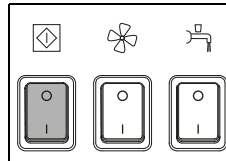

- 启动设备。
开关亮起。

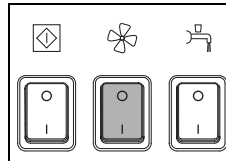

- 按下吸气总成开关。
开关亮起。

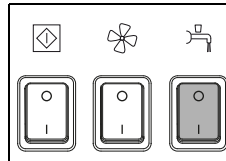

- 按下吸气总成开关。
开关亮起。

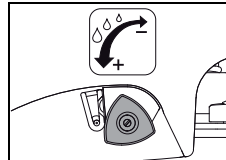

- 使用剂量调节配制清洁剂。

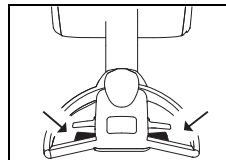

- 按下控制杆。
从而启动附件。

启动清洁工作

使用灵活的操纵杆工作

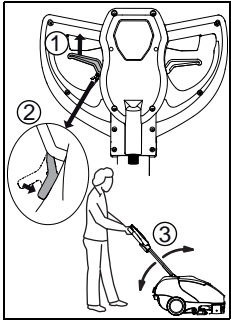

- 拉出调整杆 (1) 并插入调整杆锁柱 (2)。
解除锁柱，释放操作杆 (3)。重新拉动调整杆可解除锁柱。

使用拆卸器

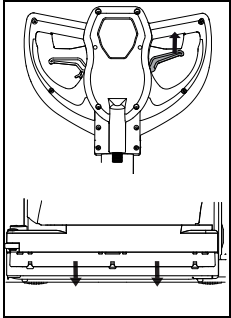

- 拉动控制手柄使拆卸器下降。
目的在于在操作台与桌面上清洗拆卸器。从而使残留水迹被设备抽吸干净。

清洁方式

直接工作方式：

在单个工作流程中直接擦洗和吸净

间接工作方式：

在多个工作流程中直接擦洗和吸净



提示：

更多有关直接或间接工作模式的信息请详见对应页面。

更加详细的信息请与售后服务合作伙伴取得联系。



提示：

在某些情况下混合地板 / 污染与清洁产品会影响设备的运转。

清洁溶剂的补料



注意：

未添加清洁溶剂进行清洗工作可造成地板损伤。



提示：

从泵的拍击振动噪声指出淡水箱为空



注意：

水泵不得长期干燥运行。

- 设备必须切断电源。
- 打开水箱盖。
- 向淡水水箱内注水，详见页面 341。
- 借助给料杯将清洁溶剂倒入水箱。

- 关上水箱盖。

清空污水

污水箱已满：

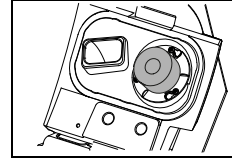

- 污水箱满溢时浮标被吸入到抽吸过滤器。
更改声音通过增加吸速度和地上指出离开水面。

- 清空污水箱的说明详见页面 344。

楼梯运输

提示：



楼梯间运输设备推荐两人操作。

- 设备必须切断电源 (主开关)。



注意：

抬举设备有危险！
操作过失可导致人员或设备损伤。



注意：

净水箱以及污水箱必须在搬起前彻底清空。

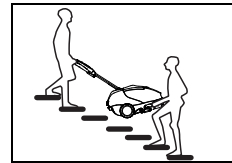

- 抬举移动设备时使用手扣斗，另外一人握住导向把手。

工作尾声

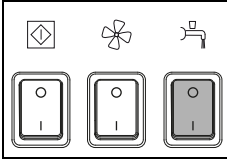

- 按下吸气总成开关。
停止清洁溶剂进料

- 继续行驶，使剩余污水充分吸收。
- 松开控制杆。

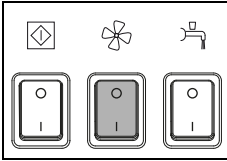

- 按下吸气总成开关。
关闭吸气马达

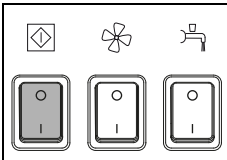

- 切断设备电源（主开关）并拔出插头。



注意：

按下列步骤操作清空与清洗设备时，必须始终保证设备关闭（主开关）并拔掉插座上的设备插头。

拆卸并清洗吸气嘴

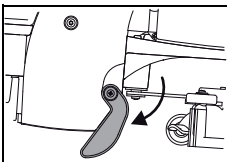

- 调整设备的停车支座。

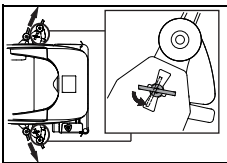

- 拆除吸嘴，使锁栓螺母能够旋转。
- 用流水冲洗吸气嘴，同时借助毛刷清洗。



提示：

仅当采用合适无损的薄片才能实现最佳的吸尘效果！

清空和清洗污水箱与淡水水箱



提示：

污水与清洁溶剂的处理必须遵守国家相关的规定。



提示：

在清空水箱前注意清洁溶剂生产商所规定的工作人员保护措施条款。

清空污水

- 打开水箱盖。

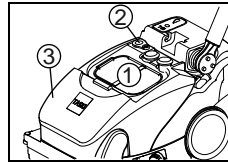

- 为清空污水箱，首先取下粗灰尘篓（1），然后从一侧拧下盖子（2）并取下水箱。
通过排水孔（2）可将水箱完全清空。

清空淡水水箱

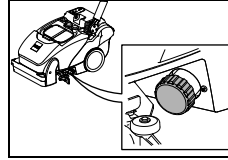

- 清空净水箱前必须拧下过滤器。

清洗污水箱

- 打开水箱盖。

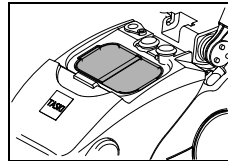

- 取出（黄色）粗糙污渍过滤器并清空。
- 彻底用流水冲洗。

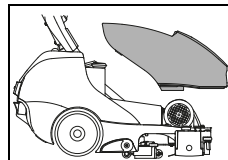

- 取下设备上的污水箱。
- 用清水对污水箱进行基本的冲洗。

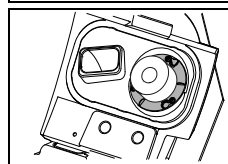

- 取下（黄色）抽吸过滤器，用抹布或软刷擦除污渍。

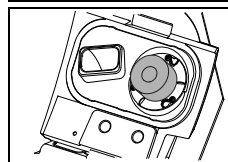

- 控制浮标保持高效能运作。



注意：

堵塞的吸尘过滤器会影响吸尘效果。

- 重新将污水箱安装在设备上。
- 重新安装粗灰尘过滤器（黄色），淡水水箱，吸尘过滤器以及吸气过滤器。
- 重新将盖子安装在排水孔上。

清洗净水箱

- 用清水对污水箱进行彻底冲洗。

工作结束后：

- 1 流水妥善清洗水箱：
在净水箱内注水。设备移至出水位置或适当位置。启动工具总成并用清水彻底清洗整个系统。
之后拧下过滤器清空净水箱。

周期：

- 2 使用氯片清洗：
在净水箱内注满水。按照制造商说明加入氯片。启动工具总成并用氯溶剂彻底清洗整个系统。容积在 45-60 分钟后起效。
- 3 工作结束：
之后拧下过滤器清空净水箱内的氯溶剂。随后拧上过滤外罩。净水箱内注满一半清水。启动工具总成并用清水彻底清洗整个系统。妥善清洗净水箱。清空净水箱内的残余水。随后拧上过滤外罩。打开水箱盖，使净水箱妥善风干。



小心：

不得在含氯溶剂内加入清洗剂。其中可能存在 AOX（可吸收有机卤素化合物）。该物质对环境有害，且具有毒性。



注意：

严禁在纯净溶液中加入氯片。（氯气产生）
严格培训工作人员！仅视需要去钙化处理，严禁额外添加氯片！



注意：

氯片的存放应与纯净物保持一定的安全距离。严格培训工作人员！

清洗软管

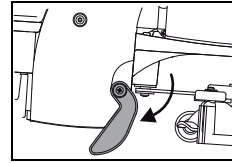

- 调整设备的停车支座。
- 打开水箱盖。
- 拆除污水箱与吸嘴。

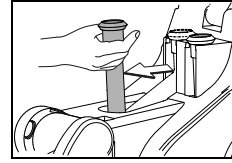

- 从支架上抽出软管插入垂直位置。
- 流水冲洗软管，洗净污渍。



提示：

软管虽然属于重要部件，且在每次清洁结束后须清理，但不得用黄色标记。从而避免软管阻塞。

清洗净水箱过滤器



提示：

每次工作结束后清洗清水水箱过滤器。

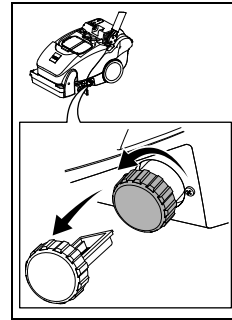

- 拧下清水水箱的过滤器。
- 用清水对污水箱进行基本的冲洗。

拆卸并清洗刷地装置



提示：

每次清洁工作后清洗刷地装置。

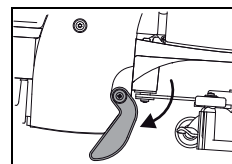

- 调整设备的停车支座。

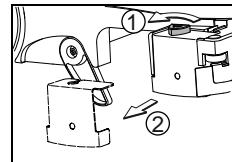

- 拧下三角把手（1）并取下毛刷支架（2）。

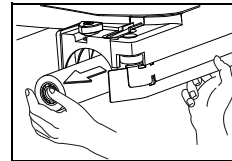

- 将毛刷从毛刷盒内取出。

- 在流水下清洗毛刷。

清洗配水管

提示：
每次清洁工作后清洗刷地装置。

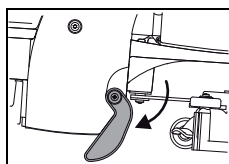

• 调整设备的停车支座。

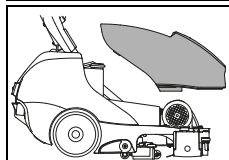

• 取下设备上的污水箱。

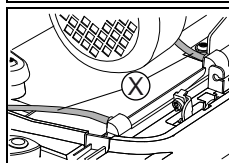

• 取下配水管盖上的软管。

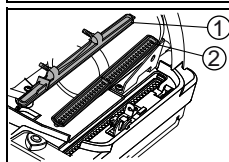

• 取下盖子 (1) 及配水管 (2)。
• 用流水清洗盖子 (1) 与配水管 (2)。

清洗设备



注意：
禁止使用高压水枪或水射流清洗设备。
渗漏到设备内部的液体会导致机械或电子元件严重损坏。

• 采用湿抹布擦拭设备。

设备的存放与停泊 (非运转情况)

提示：
设备必须切断电源 (主开关)。

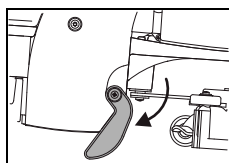

• 设备置于停车支座上, 保持盖子开口。通过这种方式使水箱干燥。从而避免产生霉点与难闻的气味。

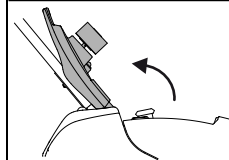

注意：
请勿使用处于放电状态的电池。电池损坏无法修复。

售后服务、维护与保养

定期维护设备是保证设备功能正常与较长使用寿命的重要前提。



注意：
使用 TASKI 原厂配件, 否则所有保修与责任义务将会失效。

标示解释：
◇ = 每次清洗工作结束, ◇◇ = 每周,
◇◇◇ = 每月, ⊗ = 服务指示灯

经营活动	◇	◇◇	◇◇◇	⊗	面积
清空和清洗污水箱与淡水水箱	•				344
管理 / 清洗吸气 / 吸尘过滤器内的污物	•				
清洗全部黄色标记的部件	•				
清洗刷地装置	•				345
清洗吸水扒, 检测薄板磨损情况, 视情况进行更换。	•				344
使用湿抹布擦拭设备	•				346
清洗水箱盖的密封装置, 检查缝隙情况, 视情况进行更换。	•				

保养间隔

TASKI 设备属于高质量的产品, 每台在出厂前都经专业授权人员检测设备的安全。设备的电子与机械组件在经过长期使用后会出现正常的磨损与老化。

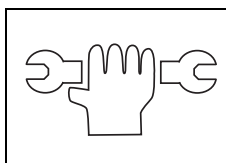

• 为了保障运转安全必须在维护指示灯亮起 (出厂设置 250 小时) 或至少每年一次进行设备维护。

提示：
根据特殊要求和 / 或在非充分维护情况下应缩短保养间隔。



售后服务中心

如果您因产品故障或订购本公司产品而与我们联系, 请告知产品类型与设备编号。

说明详见设备铭牌。使用手册最后一页记录了各地泰华施售后服务合作伙伴的地址。

薄膜更换 吸嘴

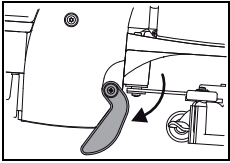

- 调整设备的停车支座。

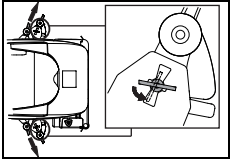

- 拆除吸嘴，使锁栓螺母能够旋转。

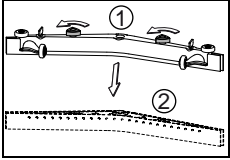

- 拧下三角手柄（1），从喷嘴体中抽出薄板体（2）并拆下吸嘴。

薄膜更换 拆卸器

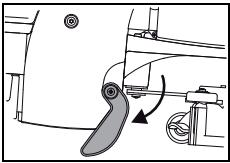

- 调整设备的停车支座。

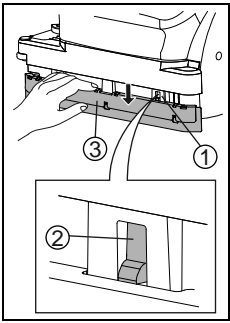

- 手动向下按压拆卸器至盖板咔哒扣合（1）。
- 向后按压扣合拦板（2）至与盖板（3）相距。

- 之后可以转动或更换薄板。
- 重新安装盖板(3)。注意扣合装置（2）正确卡扣。



注意：

注意避免夹住手指！

故障

故障	潜在原因	解除故障	页面
设备功能失灵	插头未插入电源插座	• 连接插座上的设备插头。	
	主开关切断	• 启动主开关	340
	插头或线缆损坏	• 联络售后服务合作伙伴	
刷地装置总成或吸尘总成无法关闭	电子设备故障或控制面板	• 切断设备（主开关）并将插头拔出。 • 联络售后服务合作伙伴	340
毛刷不旋转	设备超负荷运转，触发过载断路器	• 释放驱动开关并重新按键	340
	马达旋转，刷地装置却无法工作	• 传动皮带撕裂 • 联络售后服务合作伙伴	
吸尘效果差 地板 / 底部仍然湿 污水未吸净	无法接通吸尘总成	• 按下吸尘总成按键	340
	浮标阻塞抽取总成的入口（污水箱溢出保护）	• 污水箱已满，控制 • 检查浮标的功能	340
	插不上吸气软管	• 插上吸气软管	341
	吸嘴未在底部	• 检查吸气嘴支架的功能	341
	薄片报废	• 更换薄片	347
	软管或喷嘴堵塞（例如木屑或杂物）	• 去除异物	
	吸尘过滤器堵塞	• 去除异物	340
	检查水箱盖密封圈上的裂缝 / 污渍。	• 清洗密封圈或因损坏更换新密封圈	
	粗杂物篮 已满	• 取出粗杂物篮 • 取出粗杂物篮，并用清水进行基本的冲洗。	
清洁溶剂输出不足	清洁溶剂料箱（清水箱）已空	• 控制清洁溶剂料箱（清水箱）并注水	343
	清水箱过滤器	• 清洗净水箱过滤器	345
	清洁溶剂按键关闭	• 按下清洁溶剂按键	340
机内溢出泡沫或液体	浮标故障	• 关闭设备。 • 控制浮标保持高效能运作。	

技术资料

设备	350E		
工作宽度	38		厘米
吸水扒宽度	53		厘米
尺寸 (长宽高)	79 x 45 x 43		厘米
操作准备就绪 设备重量 最大	46		千克
额定电压	220-240V~	100-120V~	AC
频率	50	60	Hz
名义额定电压	1100		瓦
净水箱 额定 +/- 5%	10		升

根据 IEC60335-2-72 的测量值		
声压等级 LpA	72	dB(A)
不安全 KpA	2.5	dB(A)
振动总值	<2.5	m/s ²
不安全 K	0.25	m/s ²
防水喷溅保护	IPX3	
保护等级	I	

配件

编号	物品
7516863	滚筒刷 标准 38cm
7516864	硬版滚筒刷 38cm
7518532	活性纤维 板轧辊

运输



提示：
通常仅需要两人合作移动设备。



注意：
抬举设备有危险！
操作过失可导致人员或设备损伤。



注意：
净水箱以及污水箱必须在搬起前彻底清空。

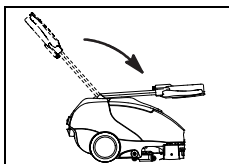

- 操纵调节杆，向前推动导向杆至水箱盖位置。

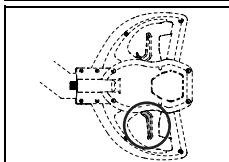

- 释放调整杆，从而使导向杆扣合。

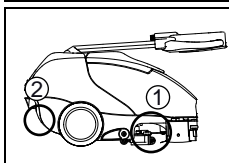

- 抬升设备至吸嘴附近的手扣斗 (1)，另一人将其插入后护板的手扣斗 (2)。



提示：
运输过程中保持设备呈直立状态。



提示：
注意设备妥善固定在运输车辆内。

报废



提示：
该设备与配件在报废与退役后应根据国家规定运送给专业处理机构。泰华施服务合作商为您提供咨询服务。

设备尺寸

尺寸单位为厘米！

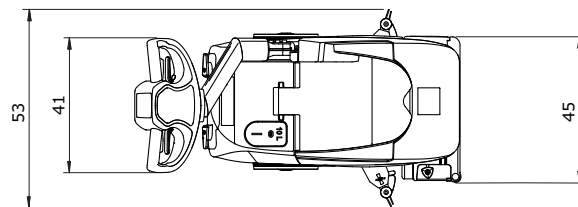
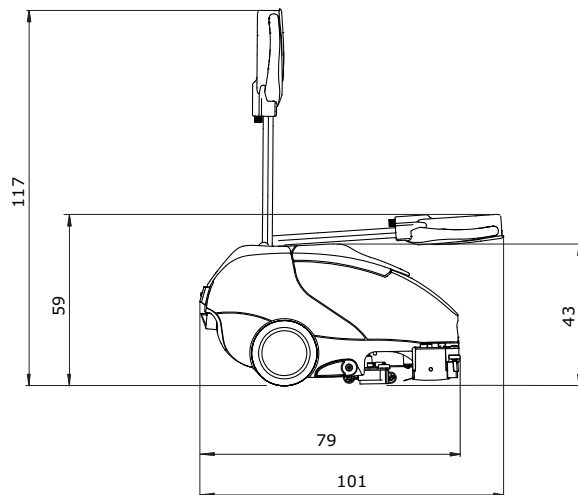

AT Diversey Austria Trading GmbH Guglgasse 7-9 1030 Wien Tel (43) 1 605 57 0	BE Diversey Belgium BVBA Haachtsesteenweg 672 1910 Kampenhout Tel (32) 16 61 77 06	CH Diversey Europe B.V., Utrecht Zweigniederlassung Münchwilen Eschlikonerstrasse 9542 Münchwilen Tel (41) 71 969 27 27	CZ Diversey Ceska republika, s.r.o K Hájum 1233/2 155 00 Praha 5 Tel (420) 296 357 460
DE Diversey Deutschland GmbH & Co. OHG Mallaustrasse 50-56 68219 Mannheim Tel (49) 621 875 73 73	DK Diversey Danmark ApS Teglbuen 10 2990 Nivaa Tel (45) 70 10 66 11	ES Diversey España S.L. C/Orense 4, 5 planta 28020 Madrid Tel (34) 91 394 01 75	FI Diversey Eliel Saarientie 2 00400 Helsinki Tel (358) 20 747 42 00
FR Diversey (France) S.A.S. 9/11, avenue du Val de Fontenay 94133 Fontenay sous Bois Cédex Tel (33) 1 45 14 76 76	GB Diversey Limited Weston Favell Centre NN3 8PD Northampton Tel (44) 1604 405 311	GR Diversey Hellas S.A. 5 Himaras St 15125 Marousi Tel (30) 210 638 59 00	HU Diversey Ltd. Puskás Tivadar u. 6. 2040 Budaors Tel (36) 23 509 100
IE Diversey Hygiene Sales Limited Ballyfermot office Westlink industrial estate Kylemore road Dublin 10 Tel (353) 1 626 11 82	IT Diversey S.r.L. Via Meucci 40 20128 Milano Tel (39) 02 25 80 32 33	MT Forestals (Appliances) Ltd. The Strand SLM 07 Sliema Tel (356) 21 344 700-7	NL Diversey B.V. Maarssebroeksedijk 2 P.O. Box:40441 3542 DN Utrecht Tel (31) 30 247 69 11
NO Lilleborg Profesjonell Postboks 673 - Skøyen 0214 Oslo Tel (47) 815 36 000	PL Diversey Polska Sp. z.o.o. Ul.Fabryczna 5a 04-028 Warszawa Tel (48) 22 516 30 00	PT Diversey Portugal-Sistemas de Higiene e Limpeza Unipessoal Lda Z. Ind.Abrunheira 2714-505 Sintra Tel (351) 2 191 57 000	RO Diversey Romania S.R.L. Baneasa Business Center, Etaj 5 Sos.Bucuresti - Ploiesti 17-21 Sector 1, Bucuresti Tel (40) 21 233 3894
RU Diversey LLC Zvenigorodskaya 2-aya ul.,13, bld.15 123022 Moscow Tel (7) 095 970 17 97	SV Diversey Sverige AB Liljeholmsvägen 18 Box 47313 10074 Stockholm Tel (46) 877 99 300	SK Diversey Slovensko s.r.o Rybničná 40 831 06 Bratislava Tel (421) 2 4445 4895	SL Diversey d.o.o. Trzaska cesta 37a 2000 Maribor Tel (386) 2 320 7000
TR Diversey Sanayi ve Ticaret A.S. İçerenköy Mahallesi, Bahçelerarası Sok.No:43 34752 Ataşehir / İstanbul, Türkiye Tel (90) 216 57 86 400			