

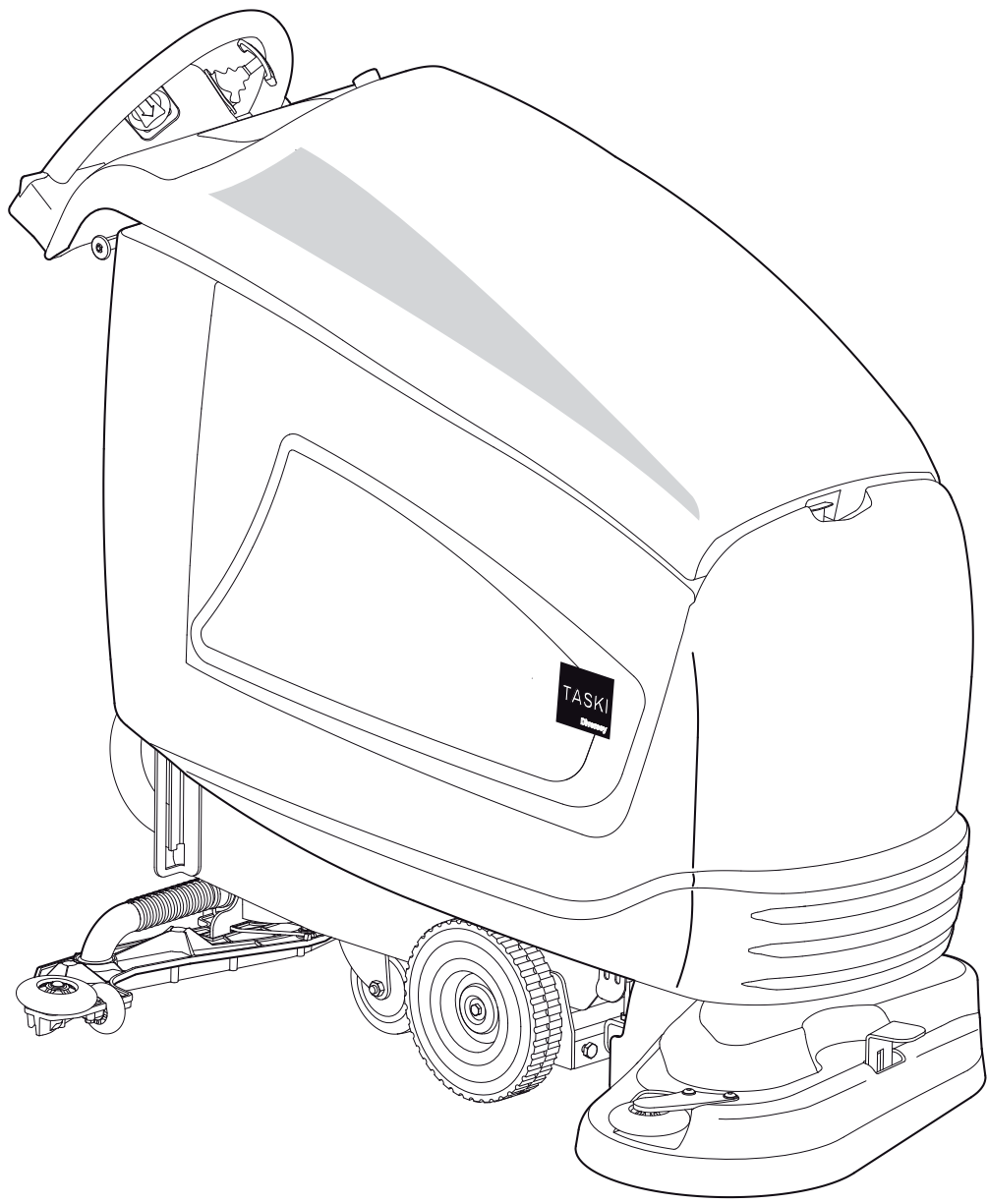

swingo 1660



EN . 2
ES . 17
ZH . 32



EO декларация за съответствие	EU Vaatimustenmukaisuusvakuutus	EUkonformitetserklæringen	ES vyhlášení o zhodě
Prohlášení o shodě EU	Déclaration de conformité UE	Deklaracija zgodności EU	AB Uygunluk Beyanı
EU-overensstemmelseserklæring	EU izjava o sukladnosti	Declaração de Conformidade da UE	Izjava o usaglašenosti sa standardima EU
EG-Konformitätserklärung	EK-megfelelőségi nyilatkozat	Declarație de conformitate	
Δήλωση συμμόρφωσης EK	Dichiarazione di Conformità UE	Заявление о соответствии стандартам EC	
EU Declaration of Conformity	EK atbilstības deklarācija	EU-konformitetsförklaringen	
EÜ vastavusdeklaratsioon	EB atitikties deklaracija	Izjava EU o skladnosti	
Declaración de Conformidad UE	EU-conformiteitsverklaring		

Product: Scrubber drier for commercial use
swingo 1660

Type: CO1660.1

Serial Number: Refer to the rating label on the machine

Trademark:



Manufacturer

Diversey Europe Operations B.V., Maarssenbroeksedijk 2, NL - 3542 DN Utrecht

Produced by

K-One Industrie Sdn. Bhd. 5, 7 & 9, Persiaran Rishah 7 Kawasan Perindustrian Silibin 30100 Ipoh Perak, Malaysia



BG Декларираме, че посочените по-горе модели са произведени съгласно следните директиви и стандарти. При изменение на продукта, което не е съгласувано с нас, тази декларация губи своята валидност.

CZ Tímto prohláujeme, že výše uvedené modely byly vyrobeny ve shodě s následujícími směrnici a normami. V případě změny výrobku, která nebyla námi odsouhlasena, ztrácí toto prohlášení svou platnost.

DA Hermed erklærer vi, at ovenstående modeller er blevet fremstillet i henhold til følgende retningslinjer og standarder. I tilfælde af ændringer af produktet, som vi ikke har godkendt, bortfalder gyldigheden af denne erklæring.

DE Hiermit erklären wir, dass die oben erwähnten Modelle gemäß den folgenden Richtlinien und Normen hergestellt wurden. Bei einer nicht mit uns abgestimmten Änderung des Produktes verliert diese Erklärung ihre Gültigkeit.

EL Με την παρούσα δηλώνουμε ότι τα παραπάνω αναφερόμενα μοντέλα έχουν κατασκευαστεί σύμφωνα με τις ακόλουθες Οδηγίες και τα ακόλουθα πρότυπα. Σε περίπτωση τροποποίησης του προϊόντος χωρίς τη συγκατάθεση μας, η παρούσα δήλωση θα καταστεί άκυρη.

ET Käesolevaga kinnitame, et ülalpool nimetatud mudelid on loodetud vastavuses järgmistele direktiivide ja standarditele. Käesolev kinnitus kaotab kehtivuse, kui toodet muudetakse meiega kooskõlastamata.

EN We herewith declare that the aforementioned models were manufactured in accordance with the following guidelines and standards. In the event of a product amendment which was not cleared by us, this declaration shall no longer be valid.

ES Por la presente, declaramos que los modelos arriba indicados fueron fabricados conforme a las siguientes directivas y normas. En caso de realizar una modificación no autorizada por nosotros, esta declaración pierde su validez.

FI Täten vakuutamme, että yllä mainitut mallit on valmistettu seuraavien direktiivien ja normien mukaisesti. Mikäli tuotetta muutetaan ilman meidän antamaa lupaa, lähmä ilmoitus lakkaa olemasta voimassa.

FR Nous déclarons par la présente que les modèles susmentionnés ont été fabriqués selon les directives et normes suivantes. Cette déclaration perd sa validité si le produit est modifié sans notre consentement.

HR Ovime izjavljujemo da smo gore navedene modele proizveli prema sljedećim direktivama i normama. U slučaju neovlaštene izmjene proizvoda prestaje valjanost ove izjave.

HU Ezennel kijelentjük, hogy a fent említett modellek az alábbi előírásoknak és szabványoknak megfelelően készültek. Amennyiben olyan módosítás történik a terméken, amelyet előzetesen nem egyeztettek velünk, akkor a jelen nyilatkozat érvényét veszti.

IT Con la presente dichiariamo che i modelli citati sopra sono stati realizzati conformemente alle seguenti norme e direttive. In caso di modifica del prodotto senza la nostra autorizzazione, questa dichiarazione non sarà più valida.

LV Ar šo apliecinām, ka iepriekš minētie modeļi ir izgatavoti atbilstoši šādām direktīvām un normatīviem. Ja tiek veikta ar mums nesaskaņota izstrādājuma izmaiņošana, šī deklarācija nav derīga.

LT Pareiškiame, kad minėti modeliai buvo pagaminti vadovaujantis nurodytomis direktyvomis ir standartais. Ši deklaracija netenka galios, jei gaminyje pakeičiamas nesuderinus jo pakeitimų su mumis.

NL Hiermee verklaren we dat de hierboven vermelde modellen in overeenstemming met de volgende richtlijnen en normen worden vervaardigd. In geval van een niet met ons overeengekomen wijziging van het product, verliest deze verklaring haar geldigheid.

NO Vi erklærer herved at de ovennevnte modellene er produsert iht. følgende retningslinjer og standarder. Ved endringer av produkter som ikke er godkjent fra oss, bortfaller denne erklæringen.

PL Niniejszym deklarujemy, że wyżej wymienione modele zostały wyprodukowane zgodnie z niżej wymienionymi dyrektywami i normami. W przypadku dokonania nieuzgodnionych z nami zmian w produkcji niniejsza deklaracja traci ważność.

PT Por este meio declaramos que os modelos acima mencionados foram fabricados de acordo com as seguintes diretivas e normas. Em caso de uma alteração do produto que não tenha sido autorizada por nós, esta declaração perde a sua validade.

RO Prin prezenta declarăm că modelele menționate mai sus, sunt produse în conformitate cu următoarele directive și norme. La o modificare a produsului care nu a fost aprobată de noi în prealabil, această declarație își pierde valabilitatea.

RU Настоящим мы заявляем, что указанные выше модели изготовлены в соответствии с требованиями следующих Директив и стандартов. В случае несогласованного с нами изменения изделия настоящее заявление становится недействительным.

SL Izjavljamo, da so bili zgoraj navedeni modeli izdelani v skladu s navedenimi smernicami in normami. V primeru sprememba izdelka, ki ni bila potrjena z naše s strani, ta izjava ni več veljavna.

SK Týmto vyhlasujeme, že uvedené modely boli vyrobené v zhode s nasledujúcimi smernicami a normami. V prípade zmeny výrobku, ktorá s nami nebola konzultovaná, stráca toto vyhlásenie svoju platnosť.

SV Härmed förklarar vi att ovan nämnda modell uppfyller följande riktlinjer och normer. Vid av oss ej godkända ändringar på produkten upphör denna förklaring att gälla.

TR Yukarıda belirtilen modellerin aşağıdaki yönergelere ve standartlara uygun olduğunu beyan ederiz. Üründe yapılan herhangi bir değişiklikle bu beyanı geçersiz kılar.

YU Ovim putem izjavljujemo da su gore navedeni modeli proizvedeni u skladu sa sledećim smernicama i standardima. U slučaju izmena na proizvodu koje nisu dogovorene s nama, ova izjava ne važi.

Applicable EU Directives:

Directive 2006/42/EC | Directive 2014/30/EU

Harmonised standards:

EN 60335-1: 2012 / EN 60335-2-72: 2012 / EN 62233: 2008 / EN 55012: 2007+A1: 2009 / EN 55014-2: 1997+A1: 2001+A2: 2008 /

BG	Предприети са вътрешни мерки, за да се гарантира, че продуктите винаги съответстват на изискванията на най-новите регламенти на ЕС и стандартите, които са действащи в момента.	FR	Des mesures internes ont été prises pour garantir que les produits répondent toujours aux exigences des règlements les plus récents de l'UE et aux normes actuellement en vigueur.	PT	Foram tomadas medidas internas para assegurar que os produtos cumprem sempre os requisitos dos mais recentes regulamentos da UE e os padrões actualmente em vigor.
CZ	Byla přijata interní opatření, jejichž cílem je zabezpečit, aby výrobky vždy odpovídaly požadavkům nejnovějších pravidel EU a norem, které jsou v současnosti používány.	HR	Poduzete su interne mjere koje osiguravaju da proizvodi uvijek ispunjavaju zahtjeve najnovijih propisa i trenutno važećih normi EU-a.	RO	S-au luat măsuri interne pentru a asigura faptul că produsele corespund întotdeauna cerințelor ultimelor directive UE și normelor în vigoare.
DA	Der skal træffes interne foranstaltninger for at sikre, at produktet altid lever op til kravene i de nyeste EU-direktiver og de gældende standarder.	HU	A vállalaton belül meglettük a megfelelő intézkedéseket, hogy a termék minden esetben megfeleljenek a legújabb uniós előírásoknak és az aktuálisan használatban lévő szabványoknak.	RU	Внутренние меры приняты с целью обеспечения постоянного соответствия изделий требованиям последних директив ЕС и применяющихся в настоящее время стандартов.
DE	Es wurden interne Massnahmen ergriffen, um sicherzustellen, dass die Produkte in jedem Fall den Anforderungen der aktuellen EU-Vorschriften sowie den aktuell geltenden Normen entsprechen.	IT	Sono state prese misure interne per assicurare che i prodotti siano sempre conformi ai requisiti degli ultimi regolamenti UE e agli standard attualmente vigenti.	SL	S sprejetimi notranjimi ukrepi zagotavljamo, da so izdelki vedno v skladu s predpisi EU in trenutno veljavimi standardi.
EL	Έχουν ληφθεί εσωτερικά μέτρα, προκειμένου να διασφαλιστεί ότι τα προϊόντα θα πληρούν πάντα τις απαιτήσεις των πιο πρόσφατων Κανονισμών της ΕΕ και των εφαρμοζόμενων προτύπων.	LV	Izstrādājumu pastāvīga atbilstība jaunāko EK normatīvu un spēkā esošo standartu prasībām tiek nodrošināta, veicot iekšējos pasākumus.	SK	Prijali sa interné opatrenia, ktorých cieľom je zabezpečiť, aby výrobky vždy zodpovedali požiadavkám najnovších pravidiel EÚ a noriem používaných v súčasnosti.
ET	Selleks, et alati tagada toodete vastavus uusimate ELi määruste ja praegu kehtivate standarditega, on võetud sisemeetmeid.	LT	BUvo imtasi vidaus priemonių siekiant užtikrinti, kad gaminiai visuomet atitiktų naujausių ES reglamentų ir šiuo metu taikomų standartų reikalavimus.	SV	Interna åtgärder har vidtagits för att försäkra att produkterna alltid uppfyller kraven i de senaste EU-bestämmelserna och de aktuella standardmåten.
EN	Internal measures have been taken to ensure that the products always correspond to the requirements of the latest EU Regulations and the standards that are currently in use.	NL	Er werden interne maatregelen genomen om te verzekeren dat de producten steeds in overeenstemming zijn met de vereisten van de laatste EU-verordeningen en de normen die momenteel in gebruik zijn.	TR	Ürünün daima son AB Yönetmeli ve yürürlükteki standartların gerekliliklerine uygun olmas için dshli önlemler alınmıştır.
ES	Se han adoptado medidas internas para garantizar que los productos siempre cumplen con los requisitos de los últimos reglamentos de la UE y las normas que se aplican actualmente.	NO	Det har blitt implementert interne tiltak for å sikre at produktet alltid er i samsvar med kravene til de nyeste EU-bestemmelsene og standardene som brukes til enhver tid.	YU	Produzeta su interne mere da se obezbedi da proizvodi uvek odgovaraju zahtevima najnovijih propisa EU i standardima koji su trenutno u upotrebi.
FI	Sisäisiä ohjeita ja toimenpiteitä on noudatettu sen varmistamiseksi, että tuote vastaa aina viimeisimpien EU-asetusten vaatimuksia ja voimassaolevia standardeja.	PL	Podjęto wewnętrzne działania w celu zagwarantowania, że produkty będą zawsze spełniać wymagania aktualnie obowiązujących przepisów unijnych i norm.		

Authorized signatory:

Responsible for technical file:

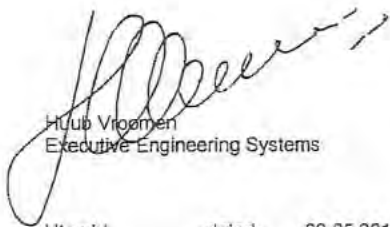

Hub Vroemen
Executive Engineering Systems

Utrecht, dated 09.05.2016

Sealed Air
Re-imagine™
Diversey Europe Operations BV
Maarssebroeksedijk 2
3542 DN Utrecht
The Netherlands

Angelo Sabatino
Mgr Regulatory Affairs
Diversey Europe B.V., Utrecht
Zweigniederlassung München
Eschlikonerstrasse
9542 München - Switzerland

CE first applied: 01.2012

The signatories act on behalf of company management and with full power of attorney.

Translation of the original instructions of use

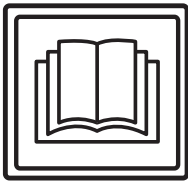

CAUTION!

Always read the instructions of use and the safety instructions before using the machine for the first time.

The instructions of use must be kept in a safe and well accessible place so that you can refer to them at any time.

Legend:



Caution:

This sign designates important information. Failure to follow these instructions may result in danger to persons and/or extensive damage to property!



Attention:

This sign designates important information. Failure to follow these instructions may result in faults and damage to property!



Notice:

This sign designates important information regarding the efficient use of the product. Failure to follow these instructions may result in faults!

- It includes instructions for the work steps that you must carry out in order.

Content

Safety instructions	2
Cleaning products	4
Further documents	4
Structural layout	5
Batteries	6
Prior to commissioning	8
Beginning work with the machine	9
End of operation	11
Service, maintenance and care	12
Malfunctions	14
Technical data	15
Accessories	15
Transport	16
Disposal	16
Machine dimensions	16

Intended use

The machine is intended for commercial use (e.g. in hotels, schools, hospitals, factories, shopping centers, offices, etc.). Subject to strict compliance with the instructions of use, these machines are used for the wet cleaning of hard flooring. These machines are exclusively designed for use in interior zones.



Attention:

The machine must not be used for polishing, oiling, the application of wax, carpet cleaning or dust removal. The wet cleaning of parquet and laminate flooring with this machine is at your own risk.



Caution:

Changes to the machine that have not been authorized by Diversey will lead to the expiry of safety marks and CE conformity. Using the machine for purposes other than the intended purpose can cause injuries to persons, and damage to the machine and the working environment. Such cases will usually result in the termination of any warranty and possible guarantee claims.

Safety instructions

Due to their design and construction, TASKI machines comply with the relevant essential health and safety requirements of the EC directives; they therefore have the CE sign.



Caution:

The machine may only be used by persons who are adequately trained for the use of the machine or who have provided proof of their skills regarding the use of the machine and who are explicitly commissioned to use the machine.



Caution:

The machine must not be used by people with reduced physical, sensory or mental capacities, including children or people who lack experience or knowledge.

Children must be supervised to ensure that they do not play with the machine.



Caution:

Do not use the machine in rooms where explosive or highly combustible substances (e.g. gas, solvents, heating fuel, dust, etc.) are stored or processed.

These substances could be ignited by the electrical or mechanical components of the machine.

**Caution:**

Do not use the machine for the vacuum cleaning of poisonous, harmful, caustic or irritating substances (e.g. dangerous dust, etc.). The filter system does not adequately filter out these kinds of substances.

Possible impacts on the health of the user or third persons cannot be ruled out.

**Caution:**

Pay attention to the local situation as well as to third persons and children! In the vicinity of blind spots such as doors or curves in particular, it is important to reduce speed.

**Caution:**

Do not transport other persons and objects with this machine.

**Caution:**

In case of malfunction or defect or after collisions or toppling over, the machine must be inspected by an authorized expert before restarting. The same applies if the machine was left outdoors, immersed in water or subjected to moisture.

**Caution:**

The machine must be stopped immediately in case of damage to safety relevant parts such as brush covers, power supply cords or covers that enable access to live parts.

**Caution:**

The machine must not be stopped, parked or stored on slopes.

**Caution:**

The machine must be switched off and the key must be removed for any work carried out on the machine.

**Caution:**

Do not use the machine in rooms with high electromagnetic interference (electric smog).

**Caution:**

The machine must not be used on slopes >2%. Slopes must be driven on slowly and using the "turtle mode" in order to ensure safe stopping.

Sharp cornering on slopes can affect the stability of the machine and is therefore prohibited. Danger of accident.

**Caution:**

The machine may only be used on a fixed, stable and sufficiently load-bearing surface.

In the case of non-adherence there is a risk of accidents.

**Attention:**

The machine must be protected against unauthorized use. Therefore, always pull out the key before you move away from the machine; Or keep them in a locked room.

**Attention:**

Operate and keep the machine in a dry and low-dust environment at temperatures between +10°C / + 50 °F and +35°C/ + 95 °F degrees only.

**Attention:**

Only authorized experts who are familiar with all safety instructions relevant for this machine are allowed to repair mechanical or electrical machine parts.

**Attention:**

Only tools (brushes, pads or similar) that are specified in these instructions of use under accessories, or which have been recommended by a TASKI consultant, may be used. Any other brushes might impair the safety and functions of the machine.

**Attention:**

National regulations for personal protection and accident prevention as well as the manufacturer's instructions for the use of cleaning solutions must be consistently observed.

**Attention:**

In case of foam or liquid leakage from the machine, the suction unit must be switched off immediately.

**Attention:**

Use this machine with suitable batteries and approved chargers only.

**Attention:**

TASKI machines and devices are designed such that health risks caused by noise emissions or vibrations can be ruled out according to the current state of science.

See the technical data on page 15.

Cleaning products



Notice:

TASKI machines are designed in such a way that optimal cleaning results can be achieved if TASKI cleaning products are used.

Other cleaning products may cause malfunctions and damage to the machine or the environment.

Therefore, we recommend the exclusive use of TASKI cleaning products.

Faults caused by inappropriate cleaning products are not covered by the guarantee.

For further details, please contact your TASKI service partner.

Further documents



Notice:

The electric diagram of this machine is provided in the spare parts list.

Please contact your customer service for further information.

Structural layout

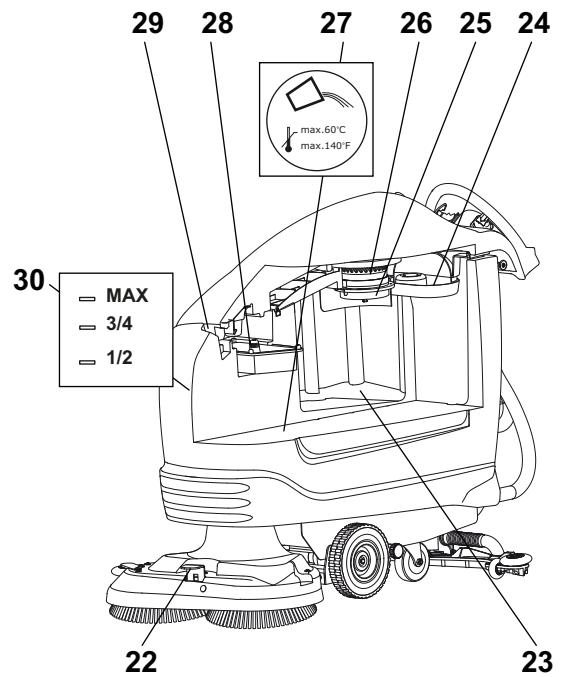
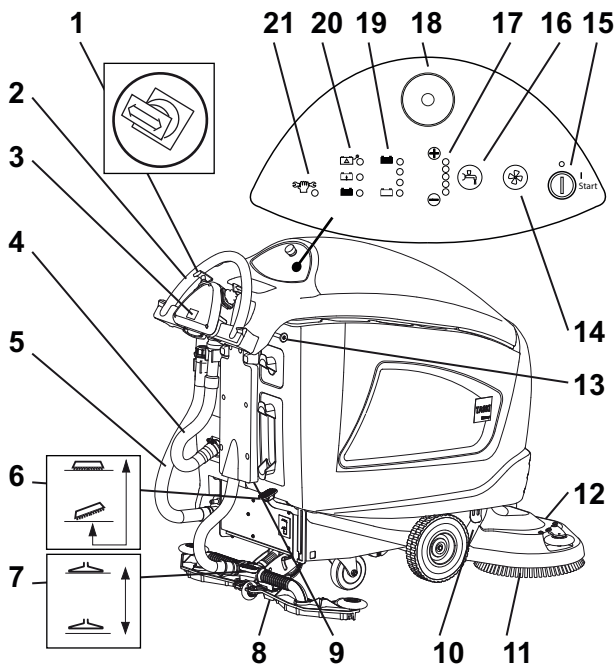

- 1 Driving switch
- 2 Driving handle
- 3 Operating hour counter (option)
- 4 Drain hose recovery tank (red)
- 5 Drain hose cleaning solution (blue)
- 6 Foot pedal tool
- 7 Foot pedal suction nozzle
- 8 Suction nozzle
- 9 Charging plug for external battery charger
- 10 Lock battery compartment (optional)
- 11 Tools (brushes, pads, etc.)
- 12 Brush unit
- 13 Nozzle holder
- 14 Suction unit button (ON/OFF)
- 15 Key switch
- 16 Cleaning solution supply button (ON/OFF)
- 17 Cleaning solution supply amount button (+/-)
- 18 Emergency stop
- 19 Battery indicator
- 20 Battery charging level indicator
- 21 Service display
- 22 Tool unlocking
- 23 Recovery tank
- 24 Dirt sieve
- 25 Float (Overfill protection recovery tank)
- 26 Suction filter
- 27 Fresh water tank
- 28 Dosage aid
- 29 Tank cover release
- 30 Filling level indicator

Batteries

Permissible batteries

Traction batteries are required for the use of this machine (no starter or device batteries). We recommend the use of pure traction batteries. Only these batteries guarantee a long service life.

Traction batteries are produced as open (wet-cell) batteries or as maintenance-free (VRLA) batteries (Gel and AGM). The machine must be adjusted according to each construction type and manufacturer.

Each battery has a different service life and performance.

The machine must be programmed after the batteries have been inserted or if the battery type and/or the manufacturer have been changed as well as prior to starting the machine. Incorrect adjustment may result in early battery failure.

Safety measures to be taken when handling the batteries



- Batteries contain acid. Always wear safety goggles for the maintenance, installation and removal of wet-cell batteries.



- Rinse acid splashes in your eyes or on your skin with plenty of clear water. Then immediately consult a doctor. Wash your clothes with water.



- Explosive gas is generated during battery charging. Keep away from open fire or glowing embers.



- Do not smoke!



- Danger of acid burns!



- Attention! The battery poles are always energized. Therefore do not deposit any objects on the batteries!



Attention:

Keep batteries clean and dry. Immediately wipe off leaking acid or water (wet-cell batteries). Wear protective gloves for this purpose.



Attention:

Batteries may only be installed by service agencies or experts approved by Diversy; they must be installed in compliance with the connection diagram. Installation and/or connection errors may result in severe injury, explosion and major damage to the machine and the environment.



Attention:

The operating instructions provided by the battery manufacturer must also be observed.



Attention:

Provide adequate ventilation when charging the battery.



Attention:

Always disconnect the batteries from the machine before starting maintenance work.

Battery connection diagram

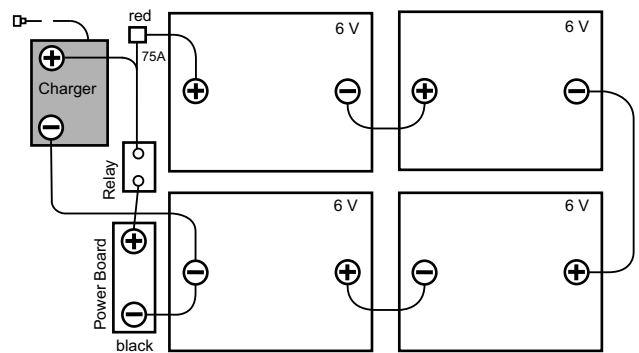

Charging procedure with external battery charger

Each battery type and/or battery manufacturer requires different charging characteristics.



Attention:

Incorrect charging characteristics or the use of inappropriate chargers results in early failure or the quick destruction of the batteries.

Optionally available on-board chargers are adapted to the battery size and contain several charging characteristics which are adjusted ex works or by a TASKI service technician for recommended batteries. This regulation shall also apply for the use of stationary (external) chargers.



Attention:

Persistent short-term use with subsequent battery charging may cause long-term damage to the batteries. Standard value: At least approx. 20% of the available capacity should be used up before recharging the battery.



Attention:

In order to achieve their max. possible service life, traction batteries must undergo the complete charging cycle (12-16 hours) twice a week.

**Attention:**

Before decommissioning the machine for a longer period, the batteries must undergo a complete charging cycle. After completion, the charger is disconnected from the machine and/or mains. Batteries gradually discharge. Depending on the type of battery, they must be recharged after 3-6 months. Before recommissioning, the batteries should undergo another complete charging cycle.

Charging procedure with external charger

- Connect the external battery charger with the battery isolating plug of the machine.

**Attention:**

Make sure that the plug is inserted up to the stop in order to ensure a good electrical contact.

**Notice:**

All machine functions are deactivated during charging.

Charging procedure with (optional) on-board charger

- The machine must be switched off.
- Take the power cord and connect it with a socket (with slow fuse).

After charging**Attention:**

Switch off the charger before disconnecting the batteries (only for external chargers).

Disconnecting the charger while it is still switched on may result in an explosion in the battery compartment.

- Stow away the power cord for (optional) on-board chargers in the provided compartment.
- Store the charging cable in a dry place where it is protected against damage.

**Attention:**

Charging cables transfer high currents. Do not use the charger if there are any signs of damage to the plug, cable or device connection.

Maintenance and care of open (wet-cell) batteries**Notice:**

The care for maintenance-free batteries is limited to the compliance with the correct charging processes and correct adjustment of the charging curve.

Open battery compartment for maintenance

- The machine must be switched off.

**Caution:**

Before opening the battery compartment make sure that both tank areas are empty.

- Disconnect the battery from the machine at the battery disconnection socket.

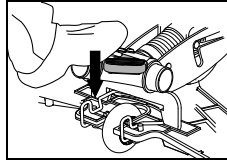

- Lower the suction nozzle.

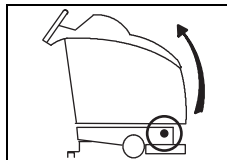

- At the bottom left and right on the front side of the machine you will find the battery compartment release.
- Unscrew both screws and remove them.

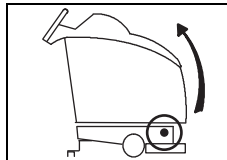
Variant: Machine with wet battery set

- At the bottom left on the front side of the machine you will find the battery compartment release.
- Press the release (e.g. with a screwdriver) into the intended opening and lift the tank until it locks.

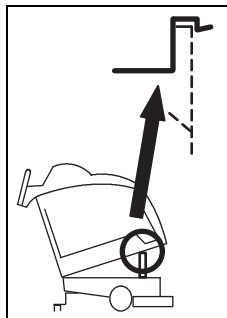

- Tank position before change of position.



- Stand behind the machine.
- Carefully open the battery compartment until the driving handle is on the ground.

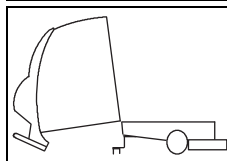

- Carefully open the battery compartment until the driving handle is on the ground.

After maintenance, carefully tilt the tank back to its initial position and lock it.

**Notice:**

Lift the suction nozzle again

**Notice:**

Connect the battery with the machine at the battery disconnection socket.

Prior to commissioning

Relocation drive

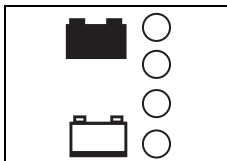

- Switch on the machine (key switch).
The display lights up briefly. The battery level indicator notifies you that the machine is ready for operation. (In case of malfunctions, please see page 14).

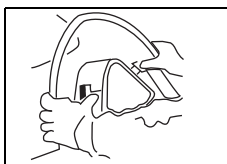

- Take the driving handle and arrange the height of the driving switches in such a way that you can work easily with them.

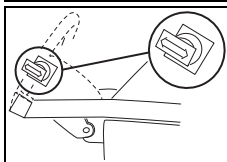

- By gently pushing the driving switch into the direction of movement, the machine is set into motion. If you let go of the driving switch, the machine will stop.

Brush installation

Before inserting, please check:

- that the brush does not fall below the red marking (bristles) or 1cm of bristle length.
- the pad for wear and cleanliness before use.



Attention:

Do not use brushes which have reached their wear limit. The wear limit is indicated by the length of the red bristle. Do not use worn or contaminated pads. Use original TASKI brushes only. Failure to observe these instructions may result in inadequate cleaning results or even floor damage.

- Position the brush under the brush unit.
- Switch the machine on.

The indicator elements lights up briefly.

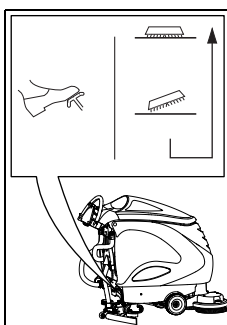

- Unlock the foot pedal and lower the tool slowly.
While lowering the brush drive will slowly start to pulse. In this way the tool is centered and engaged. The brush drive display lights up.



Notice:

When the brush is down, gently moving the machine back and forth can make the clutch easier to engage.

Squeegee assembly

- The machine must be switched off (main switch).
- Position the suction nozzle (2) below the suction nozzle holder (1).

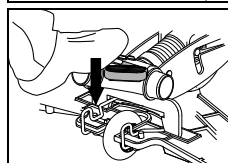
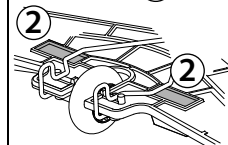
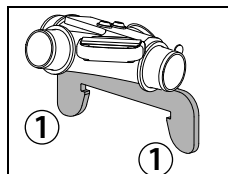

- Press the foot pedal down until the suction nozzle holder engages.
- Attach the suction hose to the connector.

Filling the fresh water tank



Attention:

Max. permissible water temperature 60 °C/140 °F.

Diversey recommends using cold water since hot water will adjust to the floor temperature as soon as it is in contact with the floor. Thus there are no advantages to using hot water.

- The machine must be switched off (main switch).
- Put your hand into the opening between tank cover and tank.
Palms upwards.
- Open the tank cover until the support engages in the tank wall.

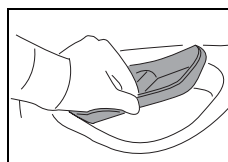
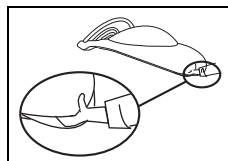

- Remove the dosage aid.

- Fill the fresh water tank with water.
Maximum filling level (page 5).
- Tip the tank cover back into its original position and press it down until it locks.

Dosing



Attention:

Wear gloves, goggles and appropriate (protective) working clothes when handling chemical products!



Notice:

Use chemical products recommended by Diversey only and always observe the product information.



Caution:

Using unsuitable products (e.g. products containing chlorine, acids or solvents) may cause harm to health and severe damage to the machine.

Notice:

For a precise dosage, use the scale in the dosage cup.

The filling level mark on the tank corresponds to the mark in the dosage cup. The type of machine is also noted in the dosage cup!

Information on the package of the product	Tank capacity	Dosage cup
0.5%	1/2	1 x 1/2
	MAX	1 x MAX
1%	1/2	1 x MAX (2 x 1/2)
	MAX	2 x MAX

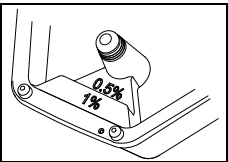
Dosage cup application

- Fill the product you have measured with the dosage cup into the fresh water tank.

- Slightly lift the tank cover.
- Push the tank cover support slightly inwards.
- Close the tank cover.
- By pushing gently on the front part of the tank cover you lock the tank.

Notice:

TASKI offers an automatic dosage feature as an option. It is possible to mount it additionally. Please contact your customer service.

Pre-cleaning**Attention:**

Remove any objects (wooden, metal parts etc.) from the cleaning surface.

The objects could be catapulted by the rotating tool, and thereby cause injuries to people and damage to the environment.

Beginning work with the machine**Attention:**

Always wear slip-resistant shoes and appropriate working clothes when working with this machine!

**Notice:**

Whilst operating the machine always keep both hands on the steering wheel / driving handle, so that safe operation is guaranteed.

**Attention:**

Start familiarization with the machine by making your first driving attempts in a free area.

**Attention:**

If there is a danger of falling objects during use of the machine, the necessary safety precautions must be taken or adhered to in accordance with national regulations.

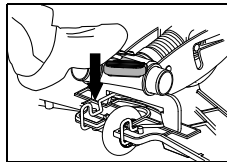
Cleaning start

- Lower the suction nozzle.

- Switch on the machine (key switch).

The indicator elements lights up briefly.

- Lower the tool: see variant on page 8.

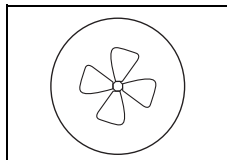

- Press the Suction unit ON/OFF button.

The display lights up; the suction engine starts.

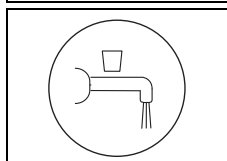

- Press the Cleaning solution supply ON/OFF button.

The display lights up.

The cleaning solution supply is started when the brushes rotate.

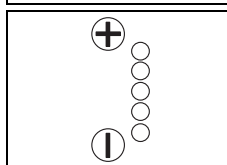

- Select the desired dosing by pressing the +/- buttons from level 1-6.

Notice:

Diversey recommends sustainable working by determination of the correct product dosing quantity. Overdosing or underdosing will lead to unsatisfactory cleaning results.

Notice:

TASKI offers an automatic dosage feature as an option. It is possible to mount it additionally. Please contact your customer service.

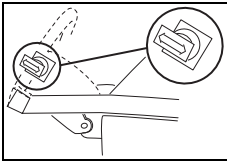

- By gently pushing the driving switch into the direction of movement the machine is set into motion.

关闭不使用时



Notice:

The machine turns itself off after 5 minutes when no longer in use.

During these 5 minutes:

- the brushes may not be manipulated in any way.
- the user must not leave the machine out of sight.
- sucked in or jammed objects may be cleaned from the squeegee only.
- the user is only allowed to leave the machine in order to clear the work space. The user must maintain visual contact.

Battery capacity - end of operational readiness

The battery level indicator provides information on the available operating time.

- If the red indicator begins to flash, approx. 5 minutes of residual working time are left.
- After that the brush unit is lifted. The red display switches to continuous light.
- Now 10 more minutes remain for driving the machine to the charging station. Then the machine is automatically switched off.
- In order to restart, the batteries must be fully charged.

Cleaning method

Direct working method:

Scrubbing and suction in one work step.

Indirect working method:

Applying the cleaning solution, scrubbing and suction in several work steps.



Notice:

The machine guiding might be impaired in case of special combinations of flooring/contamination and cleaning product.

Optionally available wheels can improve the traction of the machine on the floor.

Please contact your TASKI customer consultant.

Replenishing cleaning solution



Attention:

The flooring may be damaged when working without cleaning solution.



Notice:

A rattling sound of the pump indicates that the fresh water tank is empty.



Attention:

The pump must never run dry for an extended period.

- The machine must be switched off.
- Open the tank lid.
- Fill the fresh water tank with water, see page 8.
- Add the cleaning product using the dosing cup.
- Close the tank lid.

Draining dirty water

Recovery tank full:

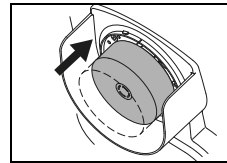

- If the recovery tank is full, the floater will be sucked onto the suction filter.
This will be indicated by a change of the noise by increasing the suction speed as well as residual water at the bottom.

- Drain the recovery tank, see page 11.

End of operation

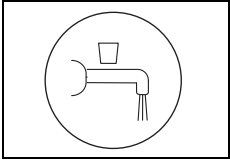

- Press the Brush drive ON/OFF button.
The cleaning solution supply is stopped.

- Drive on for a few meters so that the brushes keep on rotating for a short time to avoid dripping.
Very important for TASKI contact pads!

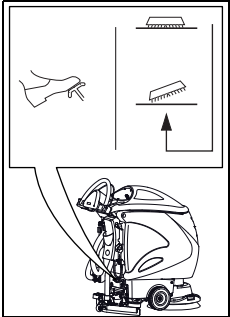

- To lift the tool, push the foot pedal downwards until it engages.

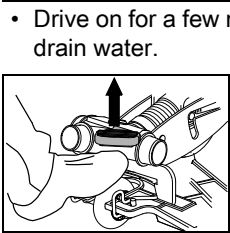

- Lift the suction nozzle.
Allow the suction unit to run on so that the remaining waste water in the hose is sucked up.

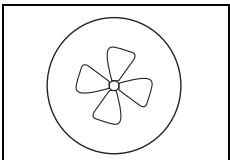

- Press the Suction unit ON/OFF button.
The display lights up; the suction engine stops.

- Switch off the machine.



Attention:

The machine must now be emptied and cleaned. Switch off the machine (main switch) and remove the plug from the mains socket.

Removing and cleaning the squeegee

- Pull the suction hose from the connector.

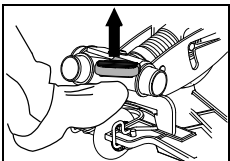

- Lift the suction nozzle with your foot.

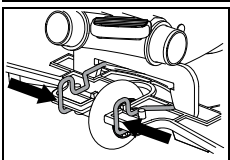

- Compress the lock springs. The suction nozzle is released and can be removed from the suction nozzle holder.

- Clean the suction nozzle under running water using a brush.



Notice:

Only cleaned and intact blades ensure optimal suction results!

Empty and clean the recovery tank and fresh water tank

- Remove the drain water hose (red) from the holder.
- Put the drain hose into the drainage.
- Press the crushing point (1) of the drain hose.
- Pull the lid off the drain hose and drain the recovery tank.

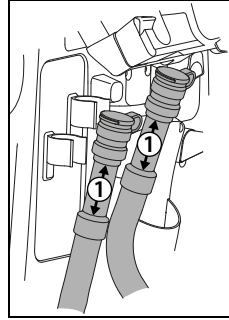

- Proceed in the same way for draining the fresh water tank. For that purpose, remove the cleaning solution drain hose (glue) from the holder.

Cleaning the recovery tank and fresh water tank

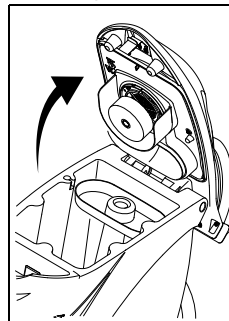

- Open the tank cover until the support engages in the tank wall.

- Rinse the recovery tank and the fresh water tank thoroughly with clean water.

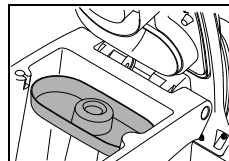

- Remove the dirt sieve (yellow), empty it and thoroughly rinse it under running water.

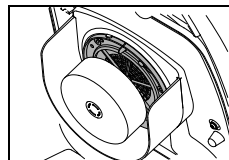

- Take out the suction filter (yellow) and remove the dirt with a cloth or a soft brush.

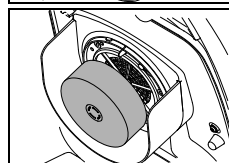

- Check the float to make sure it is fully functional and repair any fault

- After you have finished emptying the tanks, screw the red and blue cover back on and hang the hose on the holder.



Attention:

Clogged suction filters may impair the suction performance.

- Reassemble the dirt sieve (yellow) and the suction filter.
- Put the drain hoses back into the holder.

Cleaning the fresh water tank filter

Clean the fresh water tank filter after the end of operation.

Clogged filters can inhibit the supply of detergents and thus lead to surface damage.

- The machine must be switched off.
- Unscrew the fresh water tank filter and remove it.
- Rinse the filter thoroughly with clean water.

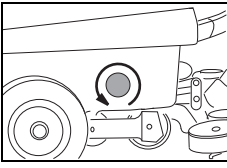

Notice:



The filter is lower than the drain hole of the tank. A rest amount of cleaning solution will run out only when the filter is removed.

- Put the filter back and twist it closed.

Removing and cleaning the brush

Notice:



Clean the brush whenever cleaning work is completed.

- The machine must be switched off.

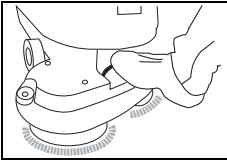

- Push the tool ejector briefly but firmly with your foot.

- Remove the brushes and clean them under running water.

Cleaning the machine



Attention:

Never clean the machine with a high-pressure cleaner or water jet.

Water ingress in the machine may cause considerable damage to the mechanical or electrical parts.

- Wipe the machine with a moist cloth.

Storing / parking the machine (not in operation)

Notice:



The machine must be switched off and the key must be removed.

Notice:



Store the machine with a lifted squeegee, lifted brush and open tank lid. Thus, the tank can dry, and the generation of mold and unpleasant odors is prevented.



Attention:

Never store the machine with discharged batteries. Otherwise, the batteries will be damaged beyond repair.

Service, maintenance and care

The maintenance of the machine is a prerequisite for impeccable operation and a long service life.



Attention:

Use original TASKI parts only; otherwise, any warranty and liability claims will expire.



Attention:

In order to rule out unintended machine functions, before starting maintenance works the following must always be carried out

- the machine must be switched off,
- the key can be removed.

Legend:

◇ = whenever cleaning is completed, ◇◇ = every week, ◇◇◇ = every month, ⊗ = service lamp

Activity	◇	◇◇	◇◇◇	⊗	Page
Loading batteries	•				6
Replenishing distilled water (wet-cell batteries). Observe the service sheet of the battery supplier!		•			7
Draining and cleaning the recovery and fresh water tank (Flex tank)	•				11
Clean all yellow marked parts	•				
Clean the brushes	•				12
Clean the squeegee, check the blades for wear and change them, if necessary	•				11
Wipe the machine using a damp cloth	•				12
Clean the seals of the tank lid, check them for cracks and replace them, if necessary	•				
Maintenance and service program carried out by Diversey service technicians				•	

Service intervals

TASKI machines are high-quality machines that have been checked for safety in the factory and by authorized inspectors. Electrical and mechanical parts are subject to wear and aging after a longer period of use.

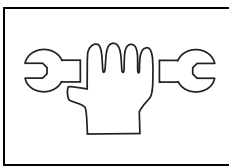

- In order to maintain operational safety and readiness for use, the machine must be serviced whenever the maintenance indicator lights up (factory setting is 550 working hours) or at least once a year.

Notice:



In case of extraordinary use and/or insufficient maintenance, shorter intervals are required.

Service center

Please always indicate the type and number of the machine whenever you contact us for order placing or in case of malfunctions.

The required data are provided on the nameplate of your machine. The address of your closest TASKI service partner is provided on the last page of these instructions of use.

Blade replacement

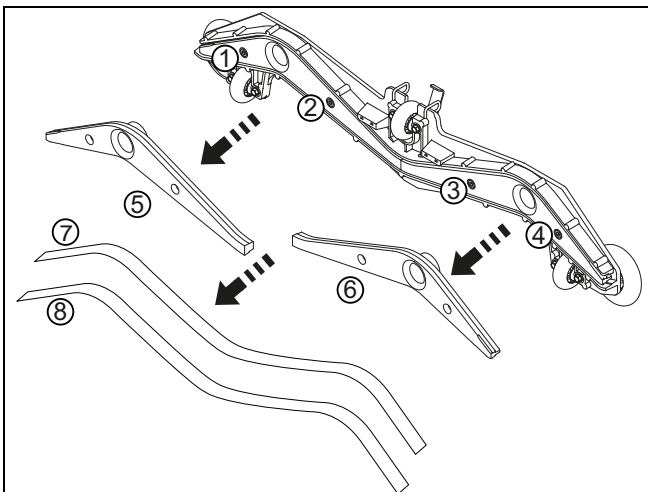

- Undo the four socket screws (1, 2, 3, 4).
- Separate the squeegee body from the squeegee core (5, 6).
- Remove the blades (7, 8).
- Clean the squeegee body and both squeegee cores under running water.
- Mount the "turned" or new blades onto the squeegee core.
- Reinsert the squeegee core into the squeegee body.
- Retighten the four socket screws.

Malfunctions

Malfunction	Possible causes	Troubleshooting	Page
Machine without function	Machine is switched off	<ul style="list-style-type: none"> Turn the key 	5
	Battery disconnection socket not connected	<ul style="list-style-type: none"> Connect the battery disconnection socket with the machine 	5
	Main fuse is defective	<ul style="list-style-type: none"> Check/replace fuse Contact your service partner 	
	Immobilizer activated or fault in the controls	<ul style="list-style-type: none"> Stand on the running board 	
	Battery discharged or defective, Battery charger defective	<ul style="list-style-type: none"> Load batteries Contact your service partner 	8
	Batteries defective	<ul style="list-style-type: none"> Contact your service partner 	
Brush unit or suction unit cannot be turned off	Error in the electronic system or in the control panel	<ul style="list-style-type: none"> Stop the machine using emergency stop Contact your service partner 	4
Brush does not rotate	Brush drive switched off	<ul style="list-style-type: none"> Press Brush button 	5
	Main fuse is defective	<ul style="list-style-type: none"> Replace fuse 	
	Motor rotates, brush does not	<ul style="list-style-type: none"> Drive belt broken Contact your service partner 	
Poor suction performance Floor remains wet Drain water is not absorbed	Suction not switched on	<ul style="list-style-type: none"> Press suction unit button 	5
	Suction hose not connected	<ul style="list-style-type: none"> Connect suction hose 	8
	Squeegee not on the floor	<ul style="list-style-type: none"> Check squeegee suspension for functionality 	8
	Blades worn out	<ul style="list-style-type: none"> Replace blades 	13
	Hose or squeegee clogged (e.g. pieces of wood, remnants)	<ul style="list-style-type: none"> Remove any foreign matter 	
	Suction filter clogged	<ul style="list-style-type: none"> Remove any foreign matter 	5
	Suction unit indicator lights up but vacuum cleaner is not running	<ul style="list-style-type: none"> Check fuse and replace it, if necessary Fuse is OK, contact your service partner 	8
Suction unit switches off	Recovery tank full	<ul style="list-style-type: none"> Drain recovery tank Check battery monitoring Check fuse 	10
	Recovery tank contaminated	<ul style="list-style-type: none"> Check recovery tank and clean it, if necessary 	11
Insufficient cleaning solvent supply	Cleaning solvent tank empty	<ul style="list-style-type: none"> Check cleaning solvent tank 	10
	Cleaning solvent volume set too low	<ul style="list-style-type: none"> Adjust cleaning solvent volume with +/- buttons 	5
	Cleaning solvent button switched off	<ul style="list-style-type: none"> Press cleaning solvent button 	5

Technical data

Machine		
Working width	65	cm
Suction nozzle width	95	cm
Dimensions (LxWxH)	154x69x118	cm
Maximum weight of operational machine	330	kg
Rated voltage	24V	DC
Rated power, nominal	1200	W
Fresh water tank, nominal +/- 5%	85	l

Values according to IEC 60335-2-72		
Machine weight with batteries (transport weight)	245	kg
Sound pressure level LpA	62	dB(A)
Uncertainty KpA	2.5	dB(A)
Vibration	<2.5	m/s ²
Uncertainty K	0.25	m/s ²
Splash water guard	IPX3	
Protection class	III	

Accessories

No.	Item	
7515515	Pad drive harpoon grip 33 cm	X
7515516	Scrubbing brush, nylon, 33 cm	X
7515518	Scrubbing brush, nylon, abrasive, 33 cm	X
7515517	Scrubbing brush, washed concrete, 33 cm	X
8502830	Filling hose with universal water coupling	X
7516240	IntelliDose kit	X
7523390	IntelliTrail	X
7516150	Wet battery set	X
	Various pads, (polyester brown, blue, red and contact pad)	X

Transport



Attention:

This machine may only be lifted using lifting gear (e.g. hoist, loading ramp, etc.).



Notice:

Transport the machine in an upright position.



Notice:

Make sure that the machine is lashed and secured in the transport vehicle.

Disposal



Notice:

After withdrawal from service, the machine and accessory parts must be adequately disposed of in compliance with the national regulations. Please contact your Diversy service partner for help.

Batteries



Attention:

Remove all batteries from the machine prior to disposal.

Used batteries must be disposed of in an environmentally friendly way in compliance with the EC directive 2006/66/EC or the respective national regulations.

Machine dimensions

The dimensions are in centimeters!

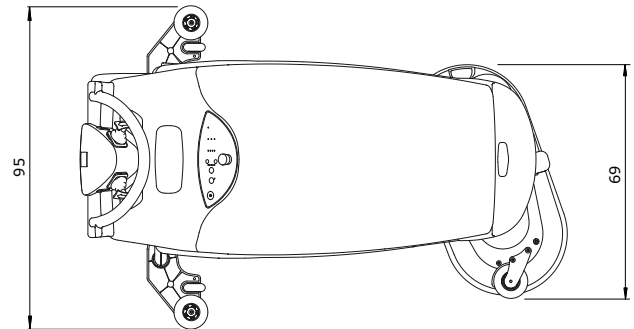
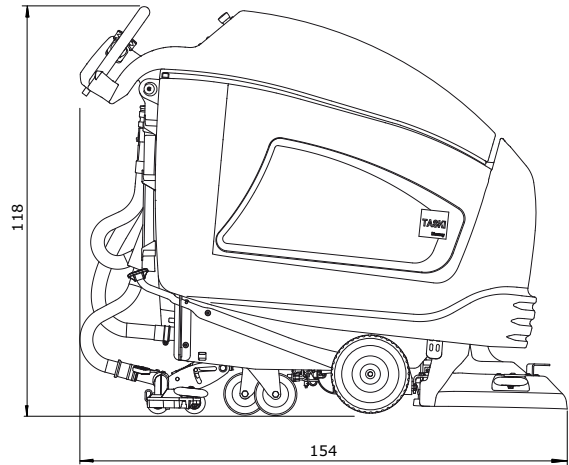

Traducción de las instrucciones originales de uso

CUIDADO

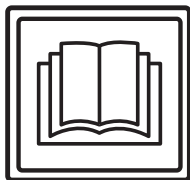

Antes de la primera puesta en funcionamiento es importante que lea estas instrucciones de uso y las instrucciones de seguridad.

Conserve las instrucciones de uso cuidadosamente y en un sitio accesible para poder consultarlo en cualquier momento.

Explicación de los símbolos



Peligro:

Este símbolo indica información importante. El incumplimiento de estas indicaciones puede producir peligros para las personas y/o grandes daños.



Atención:

Este símbolo indica información importante. El incumplimiento de estas indicaciones puede ocasionar averías o daños.



Nota:

Este símbolo indica información importante relacionada con el uso eficiente del producto. El incumplimiento de estas indicaciones puede ocasionar averías.

- Incluye indicaciones sobre los pasos de trabajo que deben seguirse secuencialmente.

Índice

Instrucciones de seguridad	17
Productos de limpieza	19
Otros documentos	19
Vista general de la estructura	20
Baterías	21
Antes de la puesta en marcha	23
Inicio del trabajo	24
Fin de la operación	26
Servicio, mantenimiento y cuidado	27
Averías	29
Datos técnicos	30
Accesorio	30
Transporte	31
Eliminación	31
Dimensiones de la máquina	31

Uso adecuado de la maquinaria

Las máquinas están diseñadas para el uso industrial (por ejemplo: en hoteles, colegios, hospitales, fábricas, centros comerciales, oficinas, etc.).

Teniendo en cuenta estas instrucciones de uso sirven para la limpieza con líquido de los revestimientos de suelos. Estas máquinas se planearon exclusivamente para la utilización en el espacio interior.



Atención:

La máquina no debe usarse para el pulido, el engrasado, el encerado, la limpieza de alfombras y la aspiración de polvo. La limpieza en mojado de suelos de parqué y laminado con esta máquina se realiza bajo su propio riesgo.



Peligro:

Los cambios a la máquina no autorizados por parte de Diversey llevan a la invalidación de los símbolos de seguridad y la Conformidad CE. Un uso de la máquina en contra del uso adecuado de la maquinaria puede producir daños a personas, a la máquina y al entorno laboral. Dichos casos conllevan siempre la pérdida de cualquier derecho de garantía.

Instrucciones de seguridad

Las máquinas TASKI cumplen por su diseño y estructura los requisitos de salud y seguridad básicos de la directiva CE y llevan por eso el símbolo CE.



Peligro:

La máquina debe usarse solo por personas que han sido instruidas de forma adecuada sobre su uso o que han demostrado sus conocimientos con respecto al uso y se les haya encargado dicho uso explícitamente.



Peligro:

La máquina no debe ser utilizada por niños ni por personas con capacidades físicas, sensoriales o mentales reducidas, o falta de experiencia y conocimiento.

Los niños deben estar supervisados para asegurarse de que no juegan con la máquina.



Peligro:

La máquina no debe usarse en espacios donde se almacenan o trabajan materiales con peligro de explosión o fácilmente inflamables (por ejemplo: gasolina, disolventes, fuelóleo, polvos, etc.).

Los componentes eléctricos o mecánicos podrían causar la combustión de este material.



Peligro:

La máquina no debe ser utilizada para absorber materiales tóxicos, dañinos para la salud, corrosivos o irritantes (por ejemplo: polvos peligrosos, etc.). Este sistema de filtrado no retiene suficientemente los materiales de este tipo.

Podría perjudicar la salud del usuario y de terceros.



Peligro:

Durante el funcionamiento, preste atención a su alrededor como por ejemplo terceras personas y niños. Se debe moderar la velocidad especialmente cerca de lugares con poca visibilidad como por ejemplo puertas o curvas.



Peligro:

Con esta máquina no deben transportarse otras personas u objetos.



Peligro:

Si apareciera un fallo en el funcionamiento, un defecto así como tras una colisión o una caída, la máquina deberá ser inspeccionada por un profesional autorizado antes de volver a utilizarla. Lo anterior se aplica también cuando la máquina se deja en el exterior, se sumerge en el agua o se expone a la humedad.



Peligro:

En caso de daños en piezas relevantes para la seguridad como la cubierta del cepillo, el cable principal o las cubiertas que dan acceso a piezas conductoras, se debe interrumpir inmediatamente el funcionamiento de la máquina.



Peligro:

La máquina no debe ajustarse, estacionarse o almacenarse en lugares inclinados.



Peligro:

La máquina debe estar desconectada y con la llave extraída durante todos los trabajos en ella.



Peligro:

La máquina no debe usarse en zonas con cargas electromagnéticas (electrosmog).



Peligro:

La máquina no debe usarse en lugares con una inclinación >2 %. Las pendientes deben transitarse en una marcha lenta y con el empleo del "modo tortuga" para poder asegurar una parada segura.

El cambio agudo en una pendiente puede perjudicar la estabilidad de la máquina, por lo que está prohibido. Existe peligro de accidente.



Peligro:

La máquina solo debe utilizarse en suelos fuertes, estables y suficientemente firmes. *El incumplimiento da lugar a peligro de accidentes.*



Atención:

La máquina debe protegerse de usos no autorizados. Saque las llaves antes de alejarse de la máquina o guárdelas en una habitación cerrada.



Atención:

La máquina sólo debe operarse y almacenarse en un entorno seco y sin polvo a temperaturas de +10 °C/+ 50 °F a + 35 °C/+ 95 °F.



Atención:

Los trabajos de reparación en piezas mecánicas o eléctricas de la máquina deben realizarse solamente por especialistas autorizados, que conozcan todas las normas de seguridad relevantes.



Atención:

Se deben usar exclusivamente herramientas (cepillos, almohadillas o similar), que hayan sido fijadas dentro de los accesorios de este manual de instrucciones o que hayan sido recomendadas por un asesor de TASKI. Otras herramientas pueden afectar negativamente a la seguridad y las funciones de la máquina.



Atención:

Las normativas nacionales para la protección personal y para la prevención de accidentes como también las indicaciones del fabricante para el uso de materiales de limpieza deben ser cumplidas de manera consecuente.



Atención:

¡Desconecte inmediatamente la unidad de aspiración si salieran espuma o líquidos de la máquina!



Atención:

La máquina debe operarse solo con las baterías adecuadas y cargadores certificados.

**Atención:**

Las máquinas y los dispositivos TASKI están diseñados de manera que, según el estado de la tecnología hoy en día, se pueden excluir peligros para la salud por las emisiones de ruidos o las vibraciones. Consulte los datos técnicos en la página 30.

Productos de limpieza**Nota:**

Las máquinas TASKI están construidas de tal forma que se consiguen obtener resultados de limpieza óptimos con los productos de limpieza TASKI.

Otros productos de limpieza pueden provocar averías y daños a las máquinas o el entorno laboral.

Por esta razón, le recomendamos que use exclusivamente productos de limpieza TASKI.

Las averías que se produzcan por el uso de productos de limpieza incorrectos, no estarán cubiertas por la garantía.

Para una información más detallada, contacte con el servicio técnico de TASKI.

Otros documentos**Nota:**

El esquema eléctrico para esta máquina se encuentra en la lista de piezas de repuesto.

Contacte con el servicio de atención al cliente para más información.

Vista general de la estructura

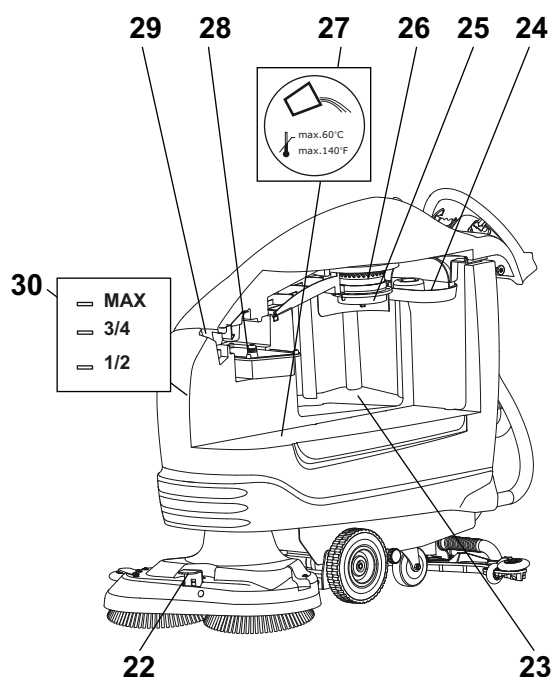
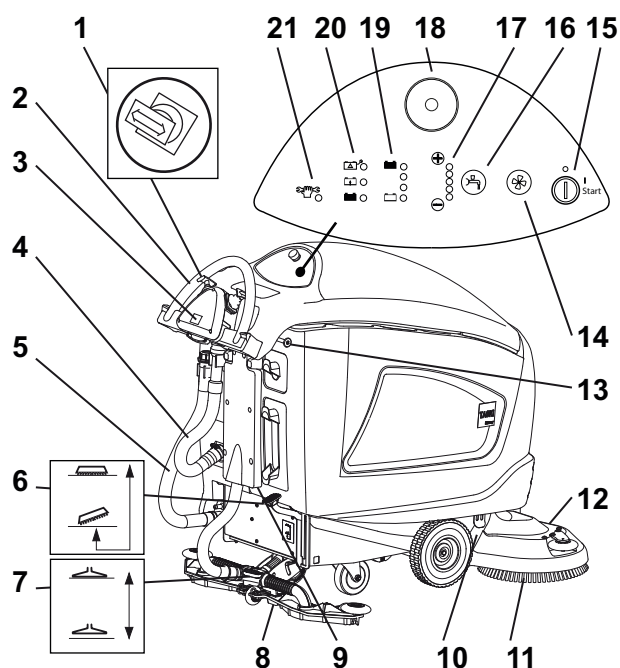

- 1 Controlador
- 2 Timón
- 3 Contador de horas de servicio (opcional)
- 4 Manguera de drenaje de agua de recuperación (roja)
- 5 Manguera de drenaje de la solución de limpieza (azul)
- 6 Pedal de herramienta
- 7 Pedal de labios
- 8 Labios
- 9 Conector del cargador para cargador de batería externo
- 10 Cierre del compartimiento de la batería (opcional)
- 11 Herramienta (cepillos, almohadillas, etc.)
- 12 Unidad de cepillos
- 13 Enganche de los labios
- 14 Llave de la unidad de aspiración (ENCENDIDO/APAGADO)
- 15 Llave de contacto
- 16 Llave de la solución de limpieza (ENCENDIDO/APAGADO)
- 17 Llaves de la cantidad de extracción de solución de limpieza (+ / -)
- 18 Parada de emergencia
- 19 Indicador del estado de la batería
- 20 Indicador de estado de carga de la batería
- 21 Indicador de servicio
- 22 Desbloqueo de herramienta
- 23 Tanque de recuperación
- 24 Tamiz de la suciedad
- 25 Flotador (protección contra sobrellenado del tanque de recuperación)
- 26 Filtro de aspiración
- 27 Tanque de agua limpia
- 28 Ayuda para la dosificación
- 29 Desbloqueo de la tapa del depósito
- 30 Indicador de nivel de llenado

Baterías

Baterías permitidas

Para la operación de ésta máquina son necesarias baterías de tracción (no baterías de arranque o pilas) Se recomiendan baterías de tracción limpias. Sólo esto garantiza una larga vida útil.

Las baterías de tracción se producen como baterías (húmedas) abiertas o baterías (VRLA) sin mantenimiento (Gel y AGM). La máquina debe ajustarse según cada tipo de construcción y de fabricante.

Cada batería ofrece una vida útil diferente y diferentes características de potencia.

La programación de la máquina debe realizarse después de instalar las baterías o con el cambio del tipo de batería y/o dependiendo del fabricante y antes de la puesta en marcha.

Un ajuste erróneo puede provocar una avería prematura de las baterías.

Medidas de seguridad en el manejo de baterías



- Las baterías contienen ácidos. Para el mantenimiento, para el montaje y el desmontaje de baterías húmedas, se deben llevar gafas de protección.



- En caso de salpicaduras de ácido en los ojos o en la piel, enjuague o lave con agua limpia. Acuda inmediatamente a un médico. Enjuague la ropa con agua.



- Durante la carga de las baterías se forma gas detonante. Mantener alejado del fuego abierto o de objetos ardientes.



- ¡No fumar!



- ¡Peligro de corrosión!



- ¡Atención! Los polos de las baterías están siempre bajo tensión, por eso no se pueden colocar objetos sobre la batería.



Atención:

Mantenga las baterías limpias y secas. Limpie inmediatamente los ácidos o agua que se hayan escapado (baterías húmedas).

Para ello, lleve guantes de protección.



Atención:

Las baterías deben ser montadas únicamente por servicios de atención al cliente permitidos por Diversey y deben instalarse según el esquema de conexión. Los errores durante el montaje o la conexión pueden provocar graves lesiones, una explosión y grandes daños a la máquina y al entorno.



Atención:

Preste también atención a las normas operativas del fabricante de la batería.



Atención:

Durante la carga de la batería, se debe garantizar suficiente ventilación.



Atención:

Durante el mantenimiento de las baterías, éstas deben ser extraídas de la máquina.

Esquema de conexión de la batería

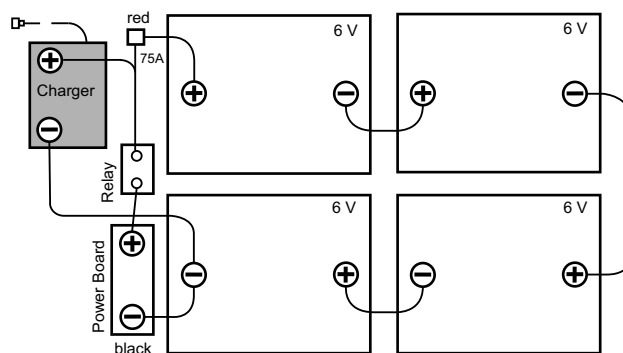

Proceso de carga con cargador de batería externo.

Cada tipo de batería y/o fabricante de la batería exigen diferentes procesos de carga.



Atención:

Un proceso de carga incorrecto o el uso de un cargador inadecuado conllevan a una avería prematura o una destrucción rápida de la batería.

Los cargadores Onboard que se pueden adquirir de manera opcional, se adaptan al tamaño de la batería y disponen de varias curvas de carga, que vienen ajustadas de fábrica o se deben ajustar por técnicos de servicio de TASKI para las baterías recomendadas. Esta norma es válida incluso para el uso de cargadores (externos) fijos.



Atención:

Los usos breves y continuos con la correspondiente recarga a posteriori, puede perjudicar la batería. Valor orientativo: Antes de una recarga se debe realizar una mínima absorción de aprox. 20 % de la capacidad disponible.



Atención:

Para alcanzar la máxima vida útil posible, se debe iniciar un ciclo completo de carga para las baterías de tracción 2 veces a la semana (12 - 16 horas).

**Atención:**

Antes de una parada larga de la máquina, las baterías deben someterse a un ciclo de carga completo. A continuación se desconecta el cargador de la máquina o de la red. Las baterías se descargan con el tiempo. En función del tipo, deberán volver a cargarse tras 3-6 meses. Antes de la siguiente puesta en funcionamiento, las baterías deben realizar de nuevo un ciclo de carga completo.

Proceso de carga con cargador externo

- Conecte el cargador de batería externo con el interruptor de corte de batería de la máquina.

**Atención:**

Preste atención a que el enchufe esté insertado hasta el final para garantizar un buen contacto eléctrico.

**Nota:**

Durante un proceso de carga, se deben desactivar todas las funciones de la máquina.

Proceso de carga con cargador Onboard (opcional)

- La máquina debe estar desconectada.
- Retire el cable de red y conéctelo a un enchufe (seguro).

Tras el cierre del proceso de carga**Atención:**

Apague el cargador antes de cortar la conexión con las baterías (solo para cargadores externos).

El corte del cargador encendido puede producir una explosión en el compartimento de las baterías.

- Coloque el cable de red en cargadores Onboard (opcional) en la zona prevista.
- Mantenga el cable de carga seco y protegido contra daños.

**Atención:**

Los cables de carga transfieren alta tensión. En caso de la aparición de daños en el enchufe, el cable o la conexión del dispositivo, no se debe usar el cargador.

Mantenimiento y cuidado de baterías (húmedas) abiertas**Nota:**

El cuidado de baterías sin mantenimiento se limita por el correcto cumplimiento del proceso de carga correcto y la curva de carga correctamente ajustada.

Abrir compartimento de batería para mantenimiento

- La máquina debe estar desconectada.

**Peligro:**

Antes de abrir el compartimento de la batería, debe estar seguro de que las áreas del depósito estén vacías.

- Interrumpa la conexión entre la batería y la máquina en el enchufe de desconexión de la batería.

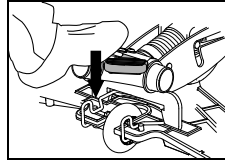

- Baje los labios.

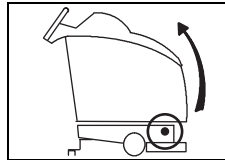

- Encuentre el desbloqueo del compartimento de la batería en el lado delantero inferior derecho e izquierdo de la máquina.
- Desenrosque ambos tornillos y sepárelo.

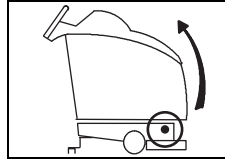
Variantes: Máquina con el conjunto de baterías de ácido

- Encuentre el desbloqueo del compartimento de la batería en el lado delantero inferior izquierdo de la máquina.
- Presione el mecanismo de desbloqueo (p. ej. con un destornillador) en la abertura designada y levante el tanque hasta que este encaje.
- Posición del depósito antes del cambio de posición.

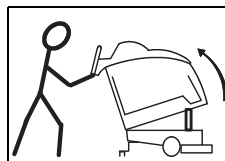
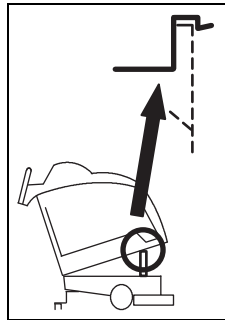

- Colóquese detrás de la máquina.
- Abra el compartimento de la batería con cuidado hasta que el timón se apoye sobre el suelo.

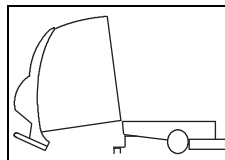

- Abra el compartimento de la batería con cuidado hasta que el timón se apoye sobre el suelo.

Cuando termine con la inspección, incline con cuidado el tanque en su posición original y ciérrelo con cerrojo.

**Nota:**

Vuelva a levantar los labios.

**Nota:**

Vuelva a unir la batería con el enchufe de desconexión de la batería.

Antes de la puesta en marcha

Dirección de desplazamiento

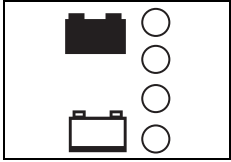

- Encienda la máquina (llave de contacto).
La pantalla se ilumina brevemente. El indicador de la batería señala el estado de servicio de la máquina. (en caso de avería, consulte la página 29).

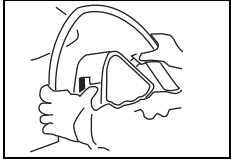

- Tome el timón y colóquelo a la altura del controlador, de manera que pueda trabajar con él de forma agradable.

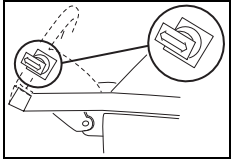

- Ponga la máquina en funcionamiento mediante el interruptor suave del controlador en el sentido de la marcha; deténgala soltando el controlador.

Colocar la herramienta

Compruebe antes de poner en funcionamiento:

- que el cepillo no esté por debajo de la marca roja (cerdas) o que la longitud de las cerdas esté por debajo de 1 cm.
- el desgaste y la limpieza del disco.



Atención:

No use cepillos donde se haya alcanzado el límite de desgaste. Esto se indica a través de la longitud de las cerdas rojas. No utilice discos que estén desgastados o sucios. Utilice solo herramientas originales de TASKI. El incumplimiento puede producir resultados de limpieza insatisfactorios e incluso daños en el piso.

- Coloque la herramienta debajo de la unidad de cepillos.
- Conecte la máquina.

Las pantallas se iluminan brevemente.

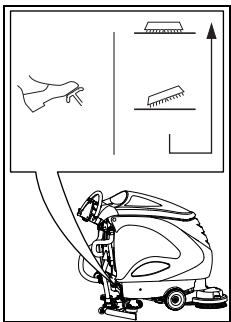

- Desatranque el control de pie y descienda lentamente la herramienta.
Durante el descenso, comience a pulsar lentamente la transmisión del cepillo. Con ello, la herramienta se centra y se embraga. La pantalla de funcionamiento de la herramienta se ilumina.



Nota:

Si el cepillo está debajo, el embrague de la máquina se alivia para que pueda moverse hacia delante y hacia atrás.

Monte la boquilla de aspiración

- La máquina debe estar desconectada (interruptor principal).

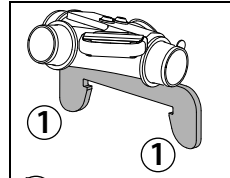

- Coloque los labios (2) bajo el soporte de la tobera (1).

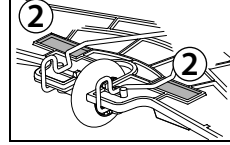

- Presione el control de pie hacia abajo hasta que se encaje la tobera de aspiración.

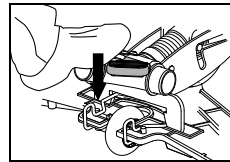

- Conecte el orificio de la manguera de succión a la tubuladura de los labios.

Llenar el tanque de agua limpia



Atención:

Temperatura de agua máxima permitida de 60°C/140°F.

Diversey recomienda el uso de agua fría, porque el agua caliente adquiere la temperatura del suelo en cuanto toma contacto con él y esto no aporta ninguna ventaja.

- La máquina debe estar desconectada (interruptor principal).

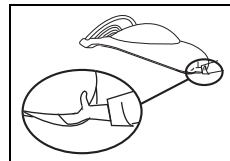

- Agarre la abertura entre la tapa del depósito y el tanque.

Con la palma de la mano hacia arriba.

- Abra la tapa del depósito hasta que el soporte cuelgue de la pared del depósito.

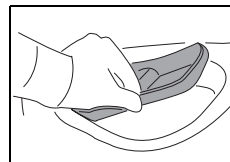

- Separe la ayuda para la dosificación.

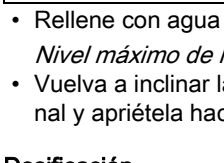

- Rellene con agua el tanque de agua limpia.
Nivel máximo de llenado permitido (página 20).
- Vuelva a inclinar la tapa del depósito en su posición original y apriétela hacia abajo hasta que se bloquee.

Dosificación



Atención:

Durante la manipulación de productos químicos deben usarse guantes, gafas de protección y ropa de trabajo (de protección) adecuada.



Nota:

Utilice solo los productos químicos recomendados por Diversey y tenga siempre en cuenta la información de los productos.

**Peligro:**

El uso de productos inadecuados (p. ej. productos con cloro, ácido o disolventes) puede producir riesgos para la salud así como daños importantes en la máquina.

Nota:

Para una dosificación exacta, utilice la escala de la taza de dosificación.

La marca de llenado del tanque corresponde a la marca de la taza de dosificación. El tipo de máquina aparece en la taza de dosificación.

Indicaciones en el embalaje del producto	Capacidad del depósito	Taza de dosificación
0.5%	1/2	1 x 1/2
	MAX	1 x MAX
1%	1/2	1 x MAX (2 x 1/2)
	MAX	2 x MAX

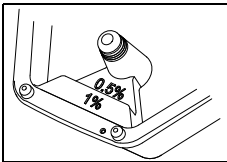
Utilización de la taza de dosificación

- Añada la cantidad de producto medida con la taza de dosificación al agua del tanque de agua limpia.

- Eleve ligeramente la tapa del depósito.
- Apriete ligeramente el apoyo de la tapa del depósito hacia dentro.
- Cierre la tapa del depósito.
- Apriete ligeramente la parte delantera de la tapa del depósito para cerrar el tanque.

Nota:

TASKI le ofrece opcionalmente una dosificación automática. Ésta puede montarse también a posteriori. Póngase en contacto con su asesor de atención al cliente.

Limpieza previa**Atención:**

Elimine los objetos ocasionales (piezas de metal, madera, etc.) de las superficies de limpieza.

Los objetos pueden arrojarse por la herramienta rotatoria, lo que provocaría daños a personas y al entorno.

Inicio del trabajo**Atención:**

Durante la operación con ésta máquina, es obligatorio el uso de zapatos de seguridad y ropa de trabajo adecuada.

**Nota:**

Durante el funcionamiento de la máquina, coloque ambas manos en el volante / manillar, para asegurar un correcto agarre.

**Atención:**

Familiarícese con la máquina en primer lugar mientras comienza una prueba de conducción en un lugar libre.

**Atención:**

En caso de que durante el uso de la máquina exista el peligro de caída de objetos, es necesaria una protección que cumpla con las directrices nacionales.

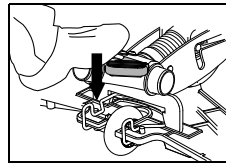
Comienzo de la limpieza

- Baje los labios.

- Encienda la máquina (llave de contacto).

Las pantallas se iluminan brevemente.

- Baje la herramienta, véase las variantes en la página 23.

- Pulse la llave de la unidad de aspiración ENCENDIDO/APAGADO.

La pantalla se ilumina cuando se inicia el motor de aspiración.

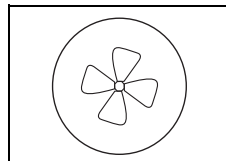

- Pulse la llave de la extracción de la solución de limpieza ENCENDIDO/APAGADO.

La pantalla se ilumina.

El suministro de las soluciones de limpieza comenzará cuando la herramienta ruede.

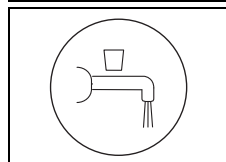

- Seleccione la dosificación deseada pulsando la llave +/- de los niveles 1 - 6.

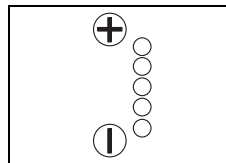
**Nota:**

Diversey recomienda trabajos duraderos mediante el cálculo de la correcta cantidad de dosificación del producto. Una dosificación excesiva o insuficiente podría dar lugar a resultados poco satisfactorios de limpieza.

Nota:

TASKI le ofrece opcionalmente una dosificación automática. Ésta puede montarse también a posteriori. Póngase en contacto con su asesor de atención al cliente.

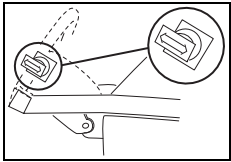

- Ponga la máquina en funcionamiento mediante el interruptor suave del controlador en el sentido de la marcha.

关闭不使用时



Nota:

La máquina se apaga automáticamente en 5 minutos si no se utiliza.

Durante esos 5 minutos:

- no se debe realizar ninguna modificación a los cepillos.
- el usuario no debe dejar la máquina fuera de su alcance visual.
- los labios de objetos aspirados o atascados solo debe limpiarse.
- el usuario solo puede dejar la máquina fuera de su contacto visual en caso de movilización del área de trabajo.

Capacidad de la batería - Fin de la disponibilidad de servicio

El indicador del estado de batería da información sobre la vida útil disponible.

- Si el indicador rojo empieza a parpadear, quedan todavía aprox. 5 minutos para los trabajos restantes.
- Después se sube la unidad de cepillos. La pantalla roja cambia a luz continua.
- Entonces quedan 10 minutos para llevar la máquina a la estación de carga. Luego la máquina se desconecta automáticamente.
- Las baterías deben cargarse completamente para una nueva puesta en marcha.

Método de limpieza

Método de trabajo directo:

Fregar y aspirar dentro del mismo proceso de trabajo.

Método de trabajo indirecto:

Aplicar solución de limpieza, fregar y aspirar en varios procesos de trabajo.



Nota:

En ciertas condiciones y en caso de una combinación especial del revestimiento del suelo/suciedad y el producto de limpieza, se puede ver influenciada negativamente la conducción de la máquina.

Con las ruedas opcionales, la tracción al suelo de la máquina puede mejorarse. Póngase en contacto con su asesor de atención al cliente de TASKI.

Relleno de la solución de limpieza



Atención:

En los trabajos sin solución de limpieza pueden producirse daños en los revestimientos.



Nota:

El ruido del traqueteo de la bomba indica que el depósito de agua fresca se encuentra vacío.



Atención:

La bomba no debe permanecer seca durante mucho tiempo.

- La máquina debe estar desconectada.
- Abra la cubierta del depósito.
- Rellene el depósito de agua limpia con agua, consulte la página 23.
- Introduzca el producto de limpieza con el vaso de dosificación.
- Cierre la tapa del depósito.

Vacíe el agua sucia

Depósito de agua sucia lleno:

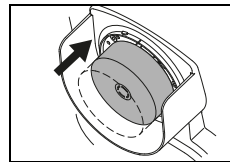

- Si el depósito de agua sucia se encuentra lleno, el flotador aspira en el filtro de aspiración.

El cambio del sonido por el aumento de las revoluciones de aspiración, así como el encontrarse agua sobre el suelo.

- Vacíe el depósito de agua sucia, consulte la página 26.

Fin de la operación

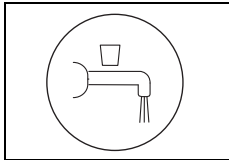

- Pulse la tecla de la solución de limpieza ENCENDIDO/APAGADO.
Se detiene el suministro de la solución de limpieza.

- Siga avanzando algunos metros, para que la herramienta siga girando durante un breve tiempo, de esta forma se evita un «goteo».

Especialmente importante con los discos de contacto de TASKI.

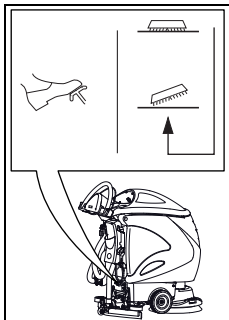

- Para elevar la herramienta, apriete el control de pie hacia abajo hasta que encaje.

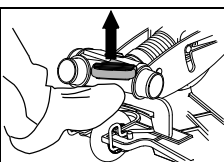

- Eleve los labios.
Deje seguir la unidad de aspiración hasta que el resto del agua sucia sea absorbida por la manguera.

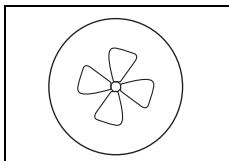

- Pulse la llave de la unidad de aspiración ENCENDIDO/APAGADO.
La pantalla se ilumina cuando se detiene el motor de aspiración.

- Desconecte la máquina.



Atención:

Para los siguientes pasos de vaciado y limpieza, la máquina deberá estar siempre apagada (interruptor principal).

Retire y limpie la tobera de aspiración

- Extraiga el orificio de la manguera de succión de la tubuladura de los labios.

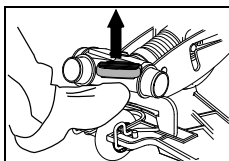

- Levante los labios con el pie.

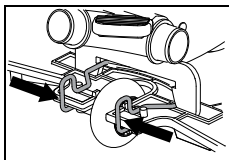

- Junte los bloqueos. De esta forma se desbloquean los labios y se puede retirar del soporte de la tobera.

- Limpie los labios bajo el agua con ayuda de un cepillo.

Nota:



Solo las cuchillas limpias e intactas consiguen un resultado óptimo de aspiración.

Vacíe y limpie los tanques de recuperación y de agua limpia

- Retire la manguera de drenaje de agua de recuperación (roja) del soporte.
- Coloque la manguera de drenaje en un proceso
- Presione el punto de aplastamiento (1) de la manguera de drenaje.

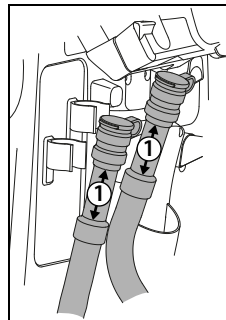

- Tire la cubierta de la manguera de drenaje y vacíe el tanque de recuperación.

- El mismo procedimiento que para el vaciado del tanque de agua limpia. Retire la manguera de drenaje de la solución de limpieza (azul) del enganche.

Limpie el tanque de agua sucia y limpia

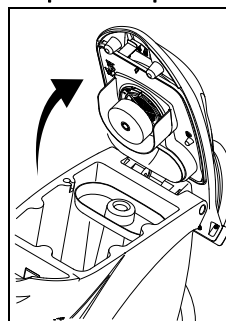

- Abra la tapa del depósito hasta que el soporte encaje de la pared del depósito.

- Enjuague el tanque de agua sucia y de agua limpia a fondo con agua limpia.

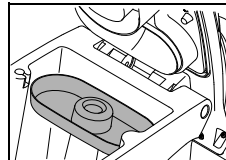

- Retire el tamiz de la suciedad (amarillo), vacíe y lave a fondo con agua corriente.

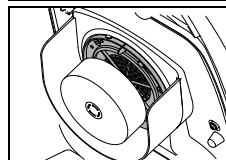

- Tome el filtro de aspiración (amarillo) y elimine la suciedad con un paño o un cepillo suave.

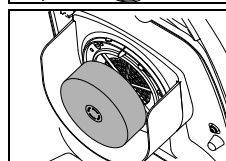

- Controle el flotador de su capacidad de funcionamiento.

- Tras el vaciado desenrosque la cubierta azul y roja y vuelva a colgar la manguera en el enganche para swingo.



Atención:

Un filtro de aspiración obstruido puede influenciar negativamente la potencia de aspiración.

- Vuelva a montar el tamiz de la suciedad (amarillo) el filtro de aspiración.
- Vuelva a colocar las mangueras de drenaje en el enganche para swingo.

Limpie filtro del tanque de agua limpia

Limpie el filtro del tanque de agua limpia cada vez que finalice la jornada.

Los filtros obstruidos pueden impedir la alimentación interior del líquido de limpieza y dar lugar a daños en el piso.

- La máquina debe estar desconectada (interruptor principal).

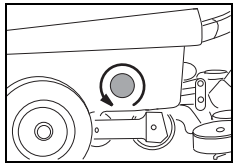

- Desenrosque el filtro del tanque de agua limpia y extráigalo.
- Enjuáguelo a fondo con agua limpia.

Nota:



El filtro se encuentra más profundo que la salida del tanque. Una cantidad restante de la solución de limpieza se vacía en el desenroscado de los filtros.

- Vuelva a colocar el filtro y gírelo.

Retire y limpie la herramienta

Nota:



Limpie la herramienta tras finalizar los trabajos de limpieza.

- La máquina debe estar desconectada.

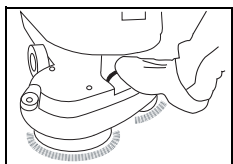

- Apriete un poco con el pie en el bloqueo de herramientas.

- Retire la herramienta y límpiela bajo el agua corriente.

Limpie la máquina



Atención:

Nunca limpie la máquina con un limpiador de aire comprimido o con un chorro de agua.

El agua que penetra en la máquina, puede producir daños considerables en las piezas mecánicas o eléctricas.

- Limpie la máquina con un trapo húmedo.

Almacenamiento/ estacionamiento de la máquina (no operativa)



Nota:

La máquina debe estar desconectada y se debe retirar la llave.



Nota:

Almacene la máquina con la tobera de aspiración elevada, la herramienta elevada y la cubierta del depósito abierta. El depósito puede secarse de esta forma.

De esta forma se puede evitar la formación de moho, hongos y olores desagradables.



Atención:

Nunca almacene la máquina con baterías descargadas. Las baterías pueden provocar daños irreparables.

Servicio, mantenimiento y cuidado

El mantenimiento de la máquina es una condición para el funcionamiento sin problemas y la larga vida útil.



Atención:

Deben usarse sólo piezas originales de TASKI, si no se pierde cualquier derecho de garantía y responsabilidad.



Atención:

Para excluir las funciones involuntarias de la máquina, siempre debe desde el inicio de los trabajos de mantenimiento

- apagar la máquina
- retirar las llaves.

Explicación de los símbolos:

- ◇ = para cada fin de limpieza, ◇◇ = cada semana, ◇◇◇ = cada mes, ⊗ = luz de servicio

Actividad	◇	◇◇	◇◇◇	⊗	Página
Cargar baterías	•				21
Rellenar con agua destilada (conjuntos de baterías de ácido). Cumpla con el cuaderno de control del fabricante de la batería.		•			22
Vacíe y limpie los tanques de recuperación y de agua limpia	•				26
Limpie todas las partes marcadas en amarillo	•				
Limpie la herramienta	•				27
Limpie los labios, compruebe el desgaste de las cuchillas y si es necesario cámbielas.	•				26
Limpie la máquina con un trapo húmedo.	•				27
Limpie la junta de la cubierta del depósito y compruebe si hay roturas y si es necesario, cámbiela.	•				
Programa de mantenimiento/servicio realizados por el técnico de servicio de Diversey				•	

Intervalos de mantenimiento

Las máquinas TASKI son máquinas de alta calidad, cuya seguridad ha sido verificada por inspectores autorizados en fábrica. Los componentes eléctricos y mecánicos se ven sometidos tras un uso prolongado al desgaste y al envejecimiento.

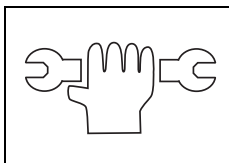

- Para mantener la seguridad en el funcionamiento y la disponibilidad, se debe realizar un servicio de mantenimiento cuando se encienda la luz indicadora de servicio (ajuste de fábrica 550 horas de trabajo) o al menos una vez al año.

Nota:



En caso de requisitos extraordinarios y/o un mantenimiento insuficiente deben acortarse los intervalos.

Servicio de atención al cliente

En caso de ponerse en contacto con nosotros por una avería o para realizar un pedido, facilítenos primero la denominación del modelo y el número de la máquina.

Estas indicaciones se encuentran en la placa de características de la máquina. En la última página de estas instrucciones de uso encontrará la dirección de su servicio oficial TASKI.

Cambio de lámina

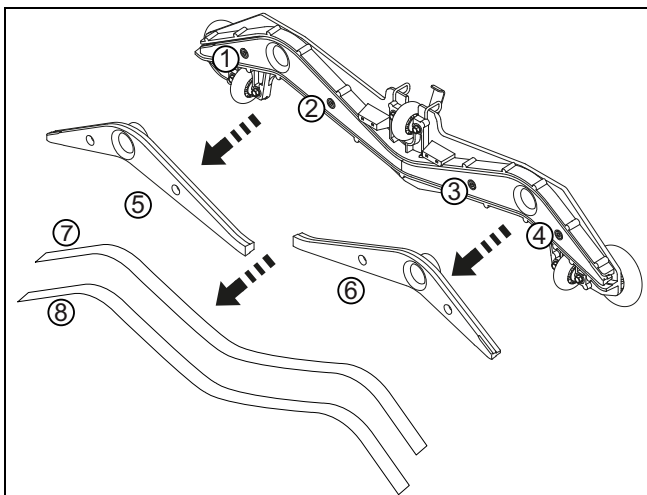

- Extraiga los cuatro tornillos Allen (1, 2, 3, 4).
- Separe la plataforma de labios de secado del núcleo de ésta (5, 6).
- Retire las cuchillas (7, 8).
- Limpie la plataforma de labios de secado y los dos núcleos de la tobera con agua corriente.
- Monte las cuchillas «invertidas» o las nuevas cuchillas en el núcleo de la tobera.
- Vuelva a colocar el núcleo de la tobera en la plataforma de labios de secado.
- Vuelva a atornillar los cuatro tornillos Allen.

Avería	Posible causa	Solución de la avería	Página
Las máquinas sin función no pueden encenderse	Máquina desconectada	• Gire la llave	20
	Enchufe de desconexión de la batería no conectado	• Conecte el enchufe de desconexión de la batería con la máquina	20
	Fusible principal defectuoso	• Controle/cambie el fusible • Contacte con el servicio oficial	
	Active el inmovilizador o el fallo en el control	• Colóquelo sobre el estribo	
	Baterías descargadas o aparato de carga de baterías defectuoso	• Cargar batería • Contacte con el servicio oficial	23
	Baterías defectuosas	• Contacte con el servicio oficial	
La unidad de cepillos o la unidad de aspiración no se pueden desconectar	Error en la electrónica o panel de control	• Interrumpa la máquina con la parada de emergencia • Contacte con el servicio oficial	19
El cepillo no gira	Transmisión del cepillo desconectada	• Pulse la llave del cepillo	20
	Fusible principal defectuoso	• Cambie el fusible	
	El motor gira; la herramienta no	• Correas de accionamiento rotas • Contacte con el servicio oficial	
Mala capacidad de aspiraciónEl suelo permanece húmedoEl agua sucia no se absorbe	El módulo de aspiración no está conectado	• Pulse la tecla del módulo de aspiración	20
	Orificio de la manguera de succión no enchufada	• Enchufe el orificio de la manguera de succión	23
	Los labios no están en el suelo	• Compruebe el correcto funcionamiento del enganche de la tobera de aspiración	23
	Láminas desgastadas	• Cambiar las láminas	28
	Manguera o tobera obstruida (por ejemplo: trozos de madera, resto de materiales)	• Retire los cuerpos extraños	
	Filtro de aspiración obstruido	• Retire los cuerpos extraños	20
	El indicador del módulo de aspiración se ilumina, pero el aspirador no funciona	• Controlar el fusible y cámbielo si fuese necesario • Si el fusible está bien, póngase en contacto con el servicio oficial	23
El módulo de aspiración se desconecta	Depósito de agua sucia lleno	• Vaciar el depósito de agua sucia • Controle la supervisión de la batería • Controle los fusibles	25
	Depósito de agua sucia está sucio	• Contrólole o si es necesario límpielo.	26
Salida insuficiente de solución de limpieza	Tanque de la solución de limpieza vacío	• Controle el tanque de la solución de limpieza	25
	Solución de limpieza ajustado demasiado pequeño	• Ajuste la cantidad de la solución de limpieza con la llave de seguridad +/-	20
	Llave de seguridad de la solución de limpieza desconectada.	• Pulse la llave de seguridad de la solución de limpieza	20

Datos técnicos

Máquina		
Ancho de trabajo	65	cm
Ancho de la tobera de aspiración	95	cm
Dimensiones (L x An x Al)	154x69x118	cm
Peso de la máquina máximo para el funcionamiento	330	kg
Tensión nominal	24 V	DC
Potencia nominal	1200	W
Tanque de agua limpia nominal +/- 5%	85	l

Valor calculado de acuerdo con IEC 60335-2-72		
Peso de la máquina con batería (peso de transporte)	245	kg
Nivel de intensidad acústica en LpA	62	dB(A)
Desconcierto KpA	2.5	dB(A)
Valor total de vibración	<2.5	m/s ²
Desconcierto K	0,25	m/s ²
Protección contra salpicaduras de agua	IPX3	
Clase de protección	III	

Accesorio

N.º	Artículo	
7515515	Placa de guía 33 cm	x
7515516	Cepillo de fregar de nylon 33 cm	x
7515518	Cepillo de fregar de nylon abrasivo 33 cm	x
7515517	Cepillo de fregar cemento 33 cm	x
8502830	Llenar con agua con Revoflow universal	x
7516240	Juego IntelliDose	x
7523390	IntelliTrail	x
7516150	Juego de conjunto de baterías de ácido	x
	Diferentes almohadillas (poliéster marrón, azul, rojo y almohadilla contacto)	x

Transporte



Atención:

Esta máquina solo se eleva con materiales auxiliares (p. ej. plataforma elevadora, rampas, etc.)



Nota:

Transporte la máquina de pie.



Nota:

Asegúrese de que la máquina esté correctamente sujeta y asegurada al vehículo de transporte.

Eliminación



Nota:

La máquina y los accesorios deben desecharse de forma profesional según las normativas nacionales. Su servicio técnico Diversey puede ayudarle.

Baterías



Atención:

Las baterías deben sacarse de la máquina antes de que se realice una eliminación profesional.

Las baterías usadas se deben eliminar siguiendo las directivas de la UE 2006/66/CE o las correspondientes normativas nacionales según la protección del medio ambiente.

Dimensiones de la máquina

¡Las dimensiones se dan en centímetros!

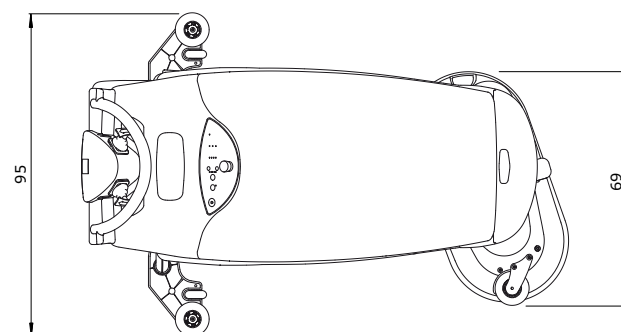
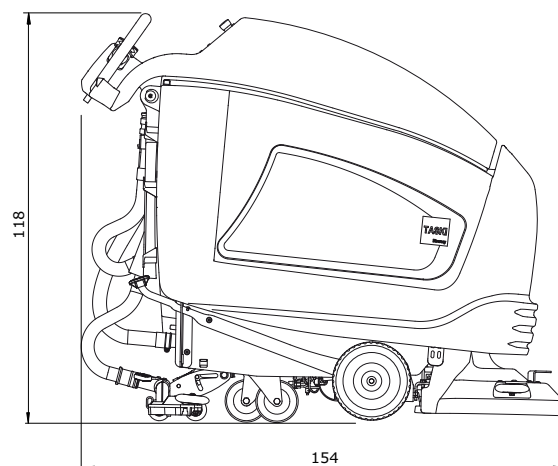

使用的原始指令翻译

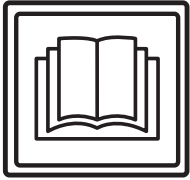

注意！

首次设备调试前请务必仔细阅读操作说明书与安全技巧。

请妥善保管好该操作说明书并随身携带以便查询。

标示解释



小心：

该符号表示具有重要信息。违反操作说明会导致人员损伤与 / 或财产损失！



注意：

该符号表示具有重要信息。违反操作说明会导致人员损伤与 / 或财产损失！



提示：

该符号表示具有与有效使用产品相关的重要信息。违反操作说明会导致设备故障！

操作说明中介绍了工作流程所必需遵循的操作顺序。

目录

安全技巧	32
清洁产品	33
其他扩展文档	33
结构概述	34
电池	35
调试前	37
启动工作	38
工作尾声	39
售后服务、维护与保养	41
故障	42
技术资料	43
配件	43
运输	44
报废	44
设备尺寸	44

常规应用

该设备用于商业领域（例如，酒店，学校，医院，工厂，商场，体育馆以及办公室等）。

严格依照本操作说明书要求用于硬木地板的湿洗用途。该设备仅限设计用于室内使用。



注意：

该设备不得用于抛光，打蜡，地毯清洗以及吸尘。采用本设备对实木复合地板与强化地板进行湿洗操作，其风险由个人承担。



小心：

未经 Diversey（泰华施）授权，自行对设备更改将视为解除安全标志及 CE 认证协议。违反常规规定操纵该设备可能会导致人员，设备以及工作环境的损害与破坏。一旦发生上述情况将丧失所有保证及保修索赔权利。

安全技巧

TASKI 设备的设计与结构型式符合欧盟相关基础安全与健康规定，并配有 CE 标识。



小心：

操作该设备的工作人员应当接受充分的培训，具有或已经证明具有相关能力及授权。



小心：

该设备不得由身体、感官或心理能力缺失或缺乏经验和知识的人员操作，例如儿童。

避免儿童接触或操作该设备。



小心：

该设备不得在存放或加工易燃易爆物质（例如汽油，溶剂，燃料油以及灰尘等）的环境内使用。

该设备的电子或机械装置可能会导致上述易燃易爆物质的燃烧与爆炸。



小心：

该设备不得用来吸收有毒，有害人身健康，具有腐蚀性或刺激性物质（例如有害灰尘等）。该设备的过滤系统无法有效控制上述类型的物质。

上述情况下无法避免对操作元及第三方身体健康所导致的危害。



小心：

工作过程中应注重地方环境，防止对第三方与孩童造成损伤！尤其在盲区附近，例如门前或是角落处必须放慢操作速度，注意安全。



小心：

该设备不得用于承载其他人员与物品。



小心：
若出现故障，损坏以及在碰撞与跌落后必须由授权的专业人员进行重新调试。若该设备置于室外，浸水以及暴露在湿度大的环境下，同样必须由授权的专业人员进行重新调试。



小心：
若与安全相关的配件，如刷地装置保护层，电源线或与电流输送部件相连的保护层发生损坏时，应立即停止设备运转！



小心：
该设备不得倾斜放置。



小心：
在对该设备内部工作操作前，必须切断设备并拔出安全操作钥匙。



小心：
该设备不得用于电磁辐射的环境（电磁辐射污染）内。



小心：
该设备不得用于倾斜地面的清洗用途 >2%。为保证安全握持操作该设备，坡度区域必须缓慢操作并选择“turtle mode”。倾斜地面急转弯可能会影响设备的稳定性并导致设备故障。操作可能导致意外事故危害。



小心：
该设备仅限在固定、稳固及平整的地面上使用。
忽视操作说明可能会导致意外事故发生。



注意：
该设备不得用于非经许可的用途。使用结束后始终拔出钥匙；或者将设备锁在封闭空间内。



注意：
该设备仅在干燥无尘的环境下运转和置放，温度范围在 +10 °C / + 50 °F 至 35 °C / + 95 °F 。



注意：
该设备的机械或电子零件仅能由熟悉相关安全规定的授权专业人员进行维修。



注意：
该设备仅能使用操作说明书中确认为合规配件或是经 TASKI 顾问推荐的工具（刷子、垫或类似用具）。其他工具可能会损害设备的安全与功能。



注意：
在操作该设备过程必须始终注重人员保护，事故防范以及有关清洁剂使用的制造商规定。



注意：
当设备内喷出泡沫或液体时，应立即关闭抽吸总成装置！



注意：
该设备应采用适当的电池以及经检测合格的充电器。



注意：
TASKI 设备与装置在设计过程中应按照当前技术水平避免因噪声与振动所造成的人身健康的损害。
详见技术信息页 43。

清洁产品



提示：
TASKI 设备在设计过程中应注重实现 TASKI 清洁产品实现最佳清洁效果。其他清洁产品可能会给设备或工作环境造成故障与损害
因此，我们推荐采用 TASKI 生产的清洁产品。
由于采用错误清洁产品所造成的设备故障不在厂家保修的范围内。

更多信息请咨询 TASKI 服务合作方。

其他扩展文档



提示：
该设备的电气计划详见备件清单。
请与售后服务联系获取更多信息。

结构概述

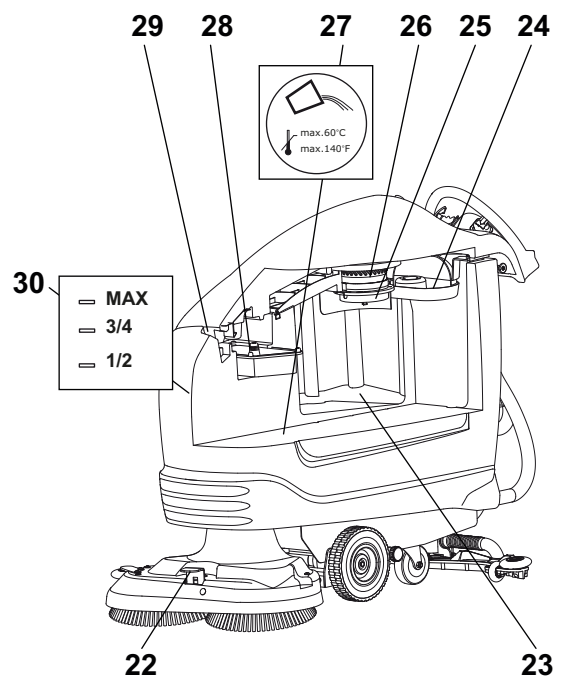
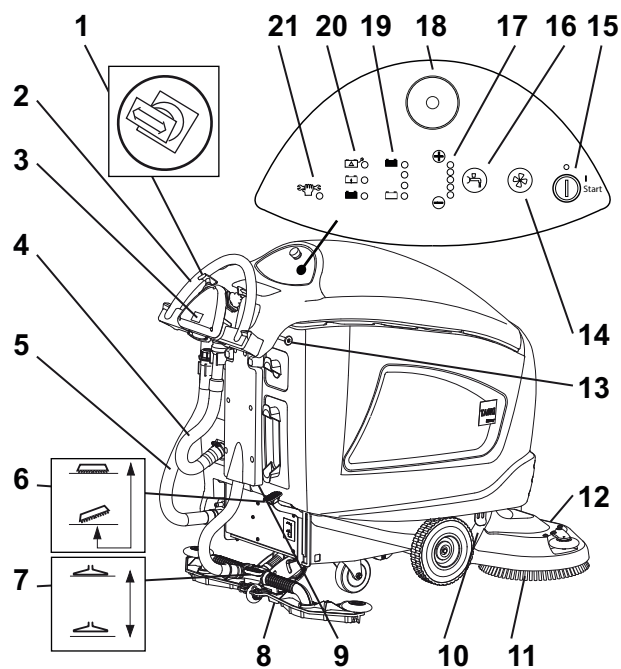

- 1 驱动控制器
- 2 移动扶手
- 3 工作时间记录器 (可选)
- 4 排污软管 (红色)
- 5 清洁剂排水软管 (蓝色)
- 6 工具脚踏板
- 7 脚踏板 吸嘴
- 8 吸嘴
- 9 外置充电器插头
- 10 电池仓锁 (可选)
- 11 工具 (刷子、垫等)
- 12 装配刷地装置
- 13 喷嘴支架
- 14 抽吸刷地装置总成 按键 (开 / 关)
- 15 按键开关
- 16 清洁溶剂 送料按键 (开 / 关)
- 17 洗涤剂溶剂送液按钮 (开 / 关) , 剂量 (+/-)
- 18 急停
- 19 电量显示器
- 20 电池电量指示灯
- 21 服务指示灯
- 22 刷地装置解锁
- 23 污水箱
- 24 粗杂物篮
- 25 浮标 (污水箱 溢出保护)
- 26 进气滤清器
- 27 净水箱
- 28 剂量辅助
- 29 水箱盖 —— 去联锁
- 30 装料高度显示屏

电池

受许可的电池

该设备的运转中应采用牵引电池（不得使用初级或设备电池）。推荐使用纯牵引电池。采用该类电池可保证长期的使用寿命。

牵引电池是一种开放式（湿式）电池以及免维护（VRLA）电池（Gel- und AGM）。该设备应该对应结构类型与制造商特征进行校正。

每种电池都具有长短不一的使用寿命与不同的效率特征。

按照电池结构以及电池类型更换和 / 或电池制造商特征，必须在设备调试前完成设备编程。

错误或具有缺陷的设置可能会导致电池过早损坏。

电池的安全保护措施



- 此类电池内含有酸液。工作人员在设备保养以及安装与拆卸湿式电池过程中必须佩戴安全防护镜。



- 若酸液不慎喷入眼睛或溅射到皮肤上时应用大量的水冲洗。然后立即寻医就诊。所溅衣物应用水洗干净。



- 电池充电过程中会产生爆炸瓦斯。远离明火或发光物体。



- 禁止吸烟！



- 烧伤危险！



- 注意！电池的电机始终带有电压，所以不得在电池上放置其他物体！



注意：

保持电池清洁干燥。喷射出的酸液或水（湿式电池）应立即擦拭干净。在此过程中穿戴好安全防护鞋。



注意：

该电池仅能通过 Diversey（泰华施）许可的售后服务站或专业人员进行安装，并按照安装图完成装配。安装与连接过程所产生的故障可能会对设备与环境造成严重损伤，甚至爆炸。



注意：

此外还应注意电池制造商的操作规章。



注意：

必须为电池的充电安排足够的散热排气。



注意：

在电池维护前必须将其与设备分离！

电池安装连接图

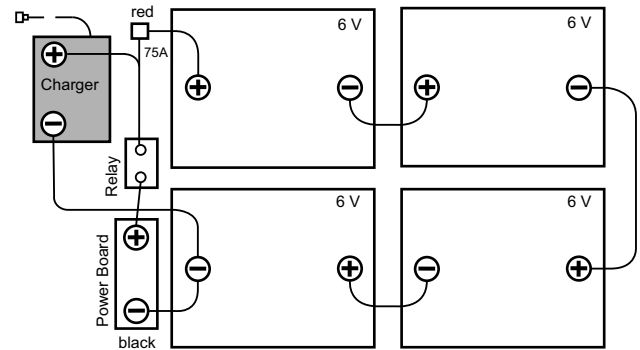

使用外置电池充电器的充电过程

每种电池和 / 或每个电池制造商都具有不同的充电特性。



注意：

充电特征曲线错误或使用不合适的充电器可以导致电池的过早损坏或快速毁坏。

选配的装在充电器与电池尺寸相匹配，具有多种充电曲线，经由原厂或 TASKI 服务技术人员对应推荐电池所设置而成的。该规定同样适用于静态（外置）充电器的使用操作。



注意：

持续短时间使用并不断充电可能会导致电池的损伤。标准参考值：再充电前应至少消耗电池中 20% 的电量。



注意：

为了最大程度的延长电池的使用寿命，必须每周对牵引电池进行两次完整充电（12 至 16 小时）。



注意：

若设备长时间处于停机状态，启动前电池必须经过一个完整的充电周期。充电器应当与设备以及网络分离。电池会随着时间而消耗电量。电池应依照类型的不同每隔 3 至 6 个月重新充电。电池在重新调试前必须经过一个完整的充电周期。

使用外置电池充电器的充电过程

- 将外置电池充电器与设备的分离插头相连。



注意：

请确保插头插入，确保良好的电气接触



提示：

在充电过程中应解除设备的所有功能。

（选配）随车充电器的充电过程

- 设备必须切断电源。
- 取出电源线并与插座相连。

结束充电过程后



注意：

在断开电池连接前应首先切断充电器（仅限外部充电器）。
违规操作拔出处于已连接状态的充电器可导致电池空间爆炸。

- 将随车充电器（选配）的电源线妥善保存在指定区域。
- 保持充电线干燥，避免损坏。



注意：

充电线承载电流输送。若插头，数据线或设备接口出现损坏迹象，应立即停止充电器的使用。

开放式（湿式）电池的维护与保养



提示：

免维护电池的保养仅需保证正确的充电流程与经调整的充电曲线。

打开电池盒维护

- 设备必须切断电源。



小心：

开启电池仓前必须清空两侧水箱区域。

- 切断电源连接 —— 设备上的电池分离插头。
- 放下吸嘴。

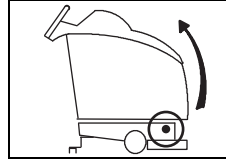
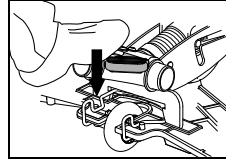

- 在设备的左右下方可以找到电池仓的去锁锁。
- 拧下两枚螺丝并取出。

变量：配备电液蓄电池的设备

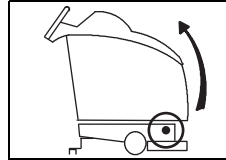

- 在设备的左下方可以找到电池仓的去锁锁。
- 将去锁锁（使用螺丝刀）按入指定孔内并抬起水箱至齿合。

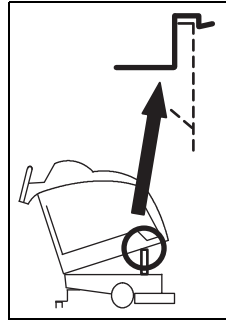

- 位置变化前调解水箱。

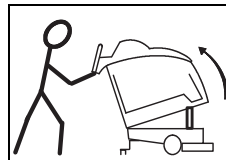

- 站在设备后面。
- 小心打开电池仓直至移动扶手平放在地面。

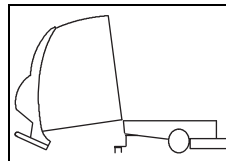

- 小心打开电池仓直至移动手平放在地面。

维护结束后小心将水箱放置回原位并上锁。



提示：

重新提起喷嘴。



提示：

插上电池分离插头连接电池 —— 机器。

调试前

位移行使



- 启动设备 (按键开关)。
*指示灯短频闪烁。
电池标准指示器显示设备的准备运行状态。(出现故障详见页面 42)。*
- 握紧移动扶手并调整驱动控制器高度，便于舒适操作。
- 轻按驱动控制器，开动设备，松开控制器设备停止。

安装刷地装置

安装前检查设备：

- 毛刷不得超过红色标记线 (猪鬃毛) 或超过毛刷长度 1 厘米。
- 使用前注意衬垫的耗损与清洁情况。



注意：

当毛刷达到磨损极限后不得再继续使用毛刷。红色猪鬃毛的长度表示磨损程度。当衬垫磨损或弄脏后不得再继续使用衬垫。仅使用 TASKI 原厂刷地装置。不遵守规定事项可能会导致不理想的清洗效果，甚至是损坏饰面薄膜。

- 工具被安置在工件总成下面。
- 启动设备。

所有指示灯点亮。

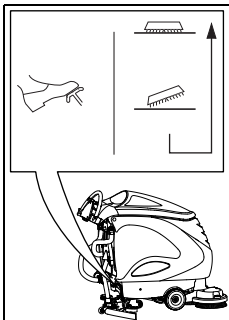

- 释放踏板使工具缓慢下降。
*刷地装置下降过程中会缓慢、有节奏的转动，从而使工具位于中心位置并联接。
工具驱动的指示灯点亮。*



提示：

刷地装置位于底部时可通过小幅度前后移动缓慢释放联接。

安装吸气嘴

- 设备必须切断电源 (主开关)。

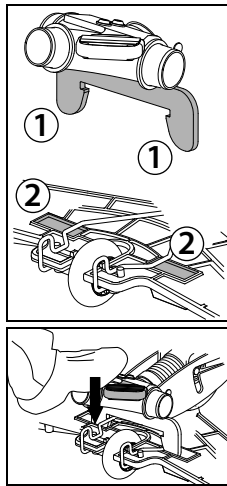

- 将喷嘴 (2) 安装在喷嘴支架 (1) 下方。
- 踩下脚踏板直到与吸嘴支架齿合。
- 将吸水软管放置在喷嘴套管内。

淡水水箱注水



注意：

可允许的最高水温为 60 °C/140 °F。

由于底座接触板会立即吸收水箱中热水的热量而使底座升温，对底座毫无益处，因此 Diversey (泰华施) 推荐使用冷水。

- 设备必须切断电源 (主开关)。

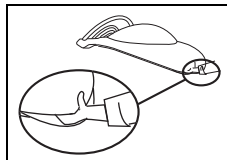

- 握紧 (堵住) 水箱盖与水箱之间的开口。
手心向上。



- 拧开水箱盖，套管挂在水箱一旁。
- 取下剂量器。

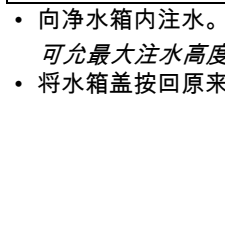

- 向净水箱内注水。
可允最大注水高度 (详见 34 页)。
- 将水箱盖按回原来位置并按紧至扣合。

剂量



注意：

处理化学物质时佩戴好手套，护目镜以及相应的（安全防护）工作服！



提示：

仅使用 Diversey（泰华施）推荐的化学产品并注意产品的信息说明。



小心：

使用不当产品（例如含氯、酸性或溶解剂成分的产品）可损害人员健康及导致设备严重受损。



提示：

为精确控制剂量，注意计量杯上的刻度。水箱上的水位线标记应符合计量杯上的刻度。计量杯上已注明了设备型号。

说明详见产品包装	水箱容量	给药杯
0.5%	1/2	1 x 1/2
	MAX	1 x MAX
1%	1/2	1 x MAX (2 x 1/2)
	MAX	2 x MAX

计量杯的使用

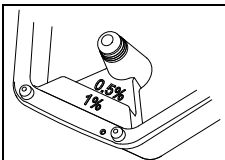

- 使用计量杯测量准确的洗涤剂剂量后倒入净水箱。

- 轻轻抬起水箱盖。
- 向内轻按水箱盖套管。
- 关上水箱盖。
- 轻按水箱盖，打开水箱扣合装置。



提示：

TASKI 提供自动剂量设备，以供用户选配。该设备也可额外安装。如有疑问请联系我们的售后服务顾问

预清洗



注意：

清洁表面的任何对象（木材、金属等）。可能引发的旋转刷地装置和对人和环境造成损害。

启动工作



注意：

操纵该设备时应始终穿戴防滑工作鞋与适宜的工作服！



提示：

在操作这台机器，让双手放在方向盘手柄安全运行保证。



注意：

首次使用设备请将设备放置在开阔场地上并事先熟悉设备情况，



注意：

在使用该设备前注意落体，按照国家规定遵守相关防护规定。

启动清洁工作

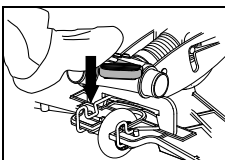

- 放下吸嘴。

- 启动设备（按键开关）。

所有指示灯点亮。

- 工具下降：详见 37 页变量。

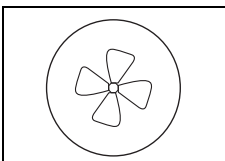

- 按下抽吸总成按键开/关。指示灯点亮，抽水马达启动。

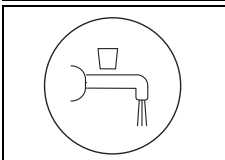

- 按下清洁溶剂给料按键开/关。指示灯点亮。当刷地装置旋转启动清洗解决方案。

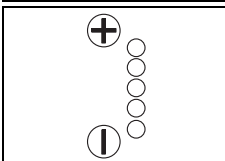

- 通过 +/- 键选择所需的剂量 1 至 6 级。



提示：

Diversey 公司建议正确选择产品用量以保证持续工作。洗涤剂过量或不足导致令人不满意的清洁效果。



提示：

TASKI 提供自动剂量设备，以供用户选配。该设备也可额外安装。如有疑问请联系我们的售后服务顾问

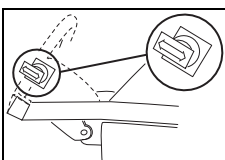

- 轻按驱动控制器，开动设备。

关闭不使用时



提示：
设备静止五分钟后自动关闭。

在静止的五分钟内：

- 不得用手碰触电刷，
- 操作员视线不得离开设备，
- 仅可清洗吸嘴中被吸入或堵住的物体，
- 仅在操作员休息情况下离开工作区域及设备的可视范围。

电池容量 - 操作准备状态结束

电池状态标准指示器显示电池所剩时间的信息。

- 一旦红色指示灯开始闪烁，意味着设备仅能继续工作 5 分钟。
- 随后启动工具总成高速运转。红色指示灯转为常亮状态。
- 剩余 10 分钟将设备接入充电站。然后设备自动切断电源。
- 重新调试设备前请充满电池。

清洁方式

直接工作方式：

在单个工作流程中直接擦洗和吸净

间接工作方式：

在多个工作流程中直接擦洗和吸净



提示：
在某些情况下混合地板 / 污染与清洁产品会影响设备的运转。
通过选配轮可改善设备与地板的摩擦力。
如有疑问请联系 TASKI 售后服务顾问

清洁溶剂的补料



注意：
未添加清洁溶剂进行清洗工作可造成地板损伤。



提示：
从泵的拍击振动噪声指出淡水箱为空



注意：
水泵不得长期干燥运行。

- 设备必须切断电源。
- 打开水箱盖。
- 向淡水水箱内注水，详见页面 37。
- 借助给料杯将清洁溶剂倒入水箱。
- 关上水箱盖。

清空污水

污水箱已满：

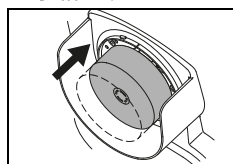

- 污水箱满溢时浮标被吸入到抽吸过滤器。
- 更改声音通过增加吸速度和地上指出离开水面。

- 清空污水箱的说明详见页面 40。

工作尾声

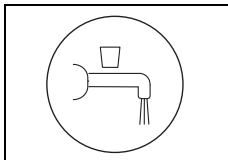

- 按下清洁剂键开 / 关。
停止清洁溶剂进料

- 继续行驶若干米，使工具继续旋转一段时间，从而避免渗漏。

TASKI 接触衬垫格外重要！

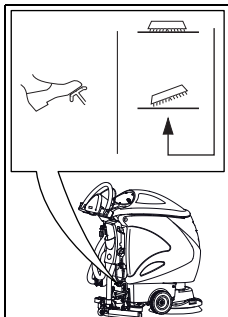

- 启动工具须向下踩脚踏板至扣合。

- 继续行驶，使剩余污水充分吸收。

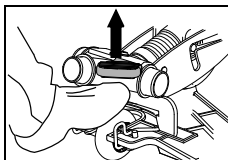

- 重新提起喷嘴。
继续让抽吸总成运行直至软管中的污水吸干。

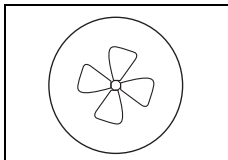

- 按下抽吸总成按键开 / 关。
指示灯点亮，抽水马达关闭。

- 关闭设备。



注意：
按下列步骤操作清空与清洗设备时，必须始终保证设备关闭（主开关）并拔掉插座上的设备插头。

拆卸并清洗吸气嘴

- 将软管从喷嘴套管中拔出。
- 用脚将喷嘴提起。

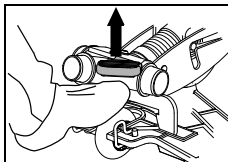

- 将止动弹簧压紧。从而解开吸气嘴的锁定，并从吸嘴支架上取下。

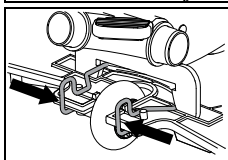

- 用流水冲洗吸气嘴，同时借助毛刷清洗。



提示：
仅当采用合适无损的薄片才能实现最佳的吸尘效果！

清空和清洗污水箱与淡水水箱

- 从支架上取下排污软管（红色）。
- 将清空导管插入出水口。
- 捏紧清空导管的颈部（1）。
- 取下清空导管的盖子，排空污水箱中的污水。

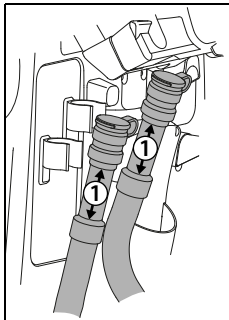

- 净水箱的排空操作相同。从支架上取下清洁剂排水软管（蓝色）。

清洗污水箱与淡水水箱

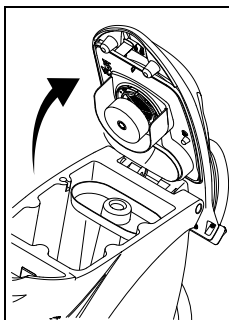

- 拧开水箱盖，套管挂在水箱一旁。

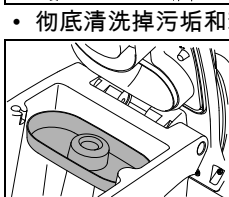

- 彻底清洗掉污垢和新鲜水箱用干净的水。
- 取出粗灰尘过滤器（黄色），清空过滤器并用清水进行基本的冲洗。

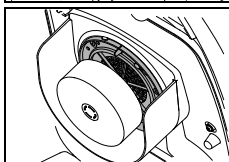

- 取下（黄色）抽吸过滤器，用抹布或软刷擦除污渍。

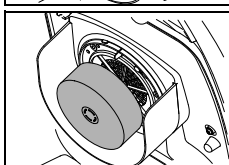

- 控制浮标保持高效能运作。

- 排净后重新拧紧红色或蓝色盖子并将软管挂在支架上。



注意：
堵塞的吸尘过滤器会影响吸尘效果。

- 重新安装粗灰尘过滤器（黄色），淡水水箱，吸尘过滤器以及吸气过滤器。
- 将排水导管重新插入支架。

清洗净水箱过滤器

每次工作结束后清洗清水水箱过滤器。

使用洗涤剂分配器避免过滤器阻塞及薄膜损坏。

- 设备必须切断电源（主开关）。
- 拧下清水水箱的过滤器。
- 用清水对污水箱进行基本的冲洗。

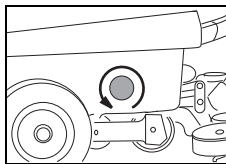

提示：



过滤器安置在水箱出水孔更低的位置。拆除过滤器才能将洗涤剂余液排净。

- 重新将过滤器按上。

拆卸并清洗刷地装置

提示：



每次清洁工作后清洗刷地装置。

- 设备必须切断电源。

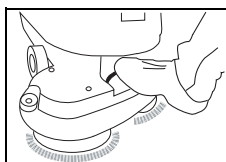

- 用脚用力踩工具的废料。

- 取出刷地装置并放置在流动的清水下冲洗。

清洗设备



注意：

禁止使用高压水枪或水射流清洗设备。
渗漏到设备内部的液体会导致机械或电子元件严重损坏。

- 采用湿抹布擦拭设备。

设备的存放与停泊（非运转情况）

提示：



必须切断设备电源，并取出安全保护钥匙。

提示：



存放的设备应将吸气嘴与刷地装置升起，将水箱盖打开。通过这种方式使水箱干燥。从而避免产生霉点与难闻的气味。

注意：



请勿使用处于放电状态的电池。电池损坏无法修复。

售后服务、维护与保养

定期维护设备是保证设备功能正常与较长使用寿命的重要前提。



注意：
使用 TASKI 原厂配件，否则所有保修与责任义务将会失效。



注意：
为了排除设备故障，必须在开始设备维护前
—— 关闭设备，
—— 拔出钥匙，

标示解释：

◇ = 每次清洗工作结束，◇◇ = 每周，
◇◇◇ = 每月，⊗ = 服务指示灯

经营活动	◇	◇◇	◇◇◇	⊗	页面
充电	•				35
注入蒸馏水（湿式电池）详细阅读电池制造商的质量管理手册！		•			36
清空和清洗污水箱与淡水水箱	•				40
清洗全部黄色标记的部件	•				
清洗刷地装置	•				40
清洗吸水扒，检测薄板磨损情况，视情况进行更换。	•				39
使用湿抹布擦拭设备	•				40
清洗水箱盖的密封装置，检查缝隙情况，视情况进行更换。	•				
由 Diversey（泰华施）售后服务技术人员进行设备维护与售后服务。				•	

维护间隔

TASKI 设备属于高质量的产品，每台在出厂前都经专业授权人员检测设备的安全。设备的电子与机械组件在经过长期使用后会出现正常的磨损与老化。

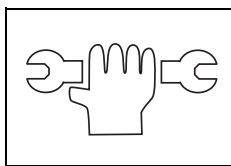

• 为了保障运转安全必须在维护指示灯亮起（出厂设置 550 小时）或至少每年一次进行设备维护。

提示：



根据特殊要求和 / 或在非充分维护情况下应缩短保养间隔。

客户服务

如果您因产品故障或订购本公司产品而与我们联系，请告知产品类型与设备编号。

说明详见设备铭牌。使用手册最后一页记录了各地泰华施售后服务合作伙伴的地址。

更换薄板

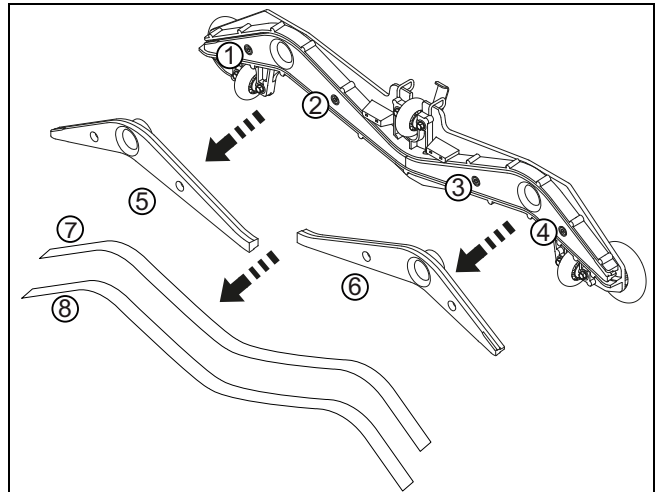

- 拧紧四枚内六角螺母（1, 2, 3, 4）。
- 将喷嘴外壳与喷嘴内核（5, 6）分离。
- 取出薄片 / 薄板（7, 8）
- 用流动清水冲洗喷嘴外壳与两个喷嘴内核。
- 将清洗过的、或是新薄片按回到喷嘴内核中。
- 将喷嘴内核装入喷嘴外壳内。
- 重新拧紧四个内六角螺丝。

故障

故障	潜在原因	解除故障	页面
设备损坏后请勿接通电源。	设备电源切断	• 旋拧钥匙	34
	电池分离插头未连接	• 将设备与电池插头相连	34
	主保险装置损坏	• 检查 / 更换保险装置 • 联络售后服务合作伙伴	
	激活防盗锁或控制故障	• 站在踏板面上	
	电池放电或损坏 电池充电器损坏	• 电池充电 • 联络售后服务合作伙伴	37
	电池损坏	• 联络售后服务合作伙伴	
刷地装置总成或吸尘总成无法关闭	电子设备故障或控制面板	• 通过骤停方式关闭设备 • 联络售后服务合作伙伴	33
毛刷不旋转	毛刷驱动关闭	• 按下毛刷按键	34
	主保险装置损坏	• 更换保险装置	
	马达旋转，刷地装置却无法工作	• 传动皮带撕裂 • 联络售后服务合作伙伴	
吸尘效果差地板 / 底部仍然湿污水无法吸干	无法接通吸尘总成	• 按下吸尘总成按键	34
	插不上吸气软管	• 插上吸气软管	37
	吸嘴未在底部	• 检查吸气嘴支架的功能	37
	薄片报废	• 更换薄片	41
	软管或喷嘴堵塞（例如木屑或杂物）	• 去除异物	
	吸尘过滤器堵塞	• 去除异物	34
	吸气总成指示灯点亮，然而吸尘器却无法工作	• 检查保险装置，视情况更换 • 安全装置正常，拨打售后服务人员电话	37
吸气总成关闭	污水箱 已满	• 清空污水箱 • 检查电池监控情况 • 检查保险装置	39
	污水箱受到污染	• 检查设备，视情况进行清洁	40
清洁溶剂输出不足	清洁溶剂 料箱 已空	• 检查清洁溶剂 料箱	39
	清洁溶剂容量设置过少	• 借助 +/- 键调整清洁溶剂容量	34
	清洁溶剂按键关闭	• 按下清洁溶剂按键	34

技术资料

设备		
工作宽度	65	厘米
吸水扒宽度	95	厘米
尺寸 (长宽高)	154x69x118	厘米
操作准备就绪 设备重量 最大	330	千克
额定电压	24V	直流电
名义额定功率	1200	瓦
净水箱 额定 +/- 5%	85	升

根据 IEC60335-2-72 的测量值		
设备重量, 包括电池 (运输重量)	245	千克
声压等级 LpA	62	dB(A)
不安全 KpA	2.5	dB(A)
振动总值	<2.5	m/s ²
不安全 K	0.25	m/s ²
防水喷溅保护	IPX3	
保护等级	III	

配件

编号	物品	
7515515	导板 33 cm	x
7515516	尼龙磨料擦洗刷 33 cm	x
7515518	尼龙磨料擦洗刷 33 cm	x
7515517	板刷 水注混凝土 33 cm	x
8502830	具有通用注水接口的软管	x
7516240	IntelliDose kit	x
7523390	IntelliTrail	x
7516150	电液蓄电池套装	x
	不同种类的衬垫 (聚酯棕色, 蓝色, 红色和接触垫)	x

运输



注意：

该设备仅限挂装辅助刷地装置（例如电梯、坡道等）！



提示：

运输过程中保持设备呈直立状态。



提示：

注意设备妥善固定在运输车辆内。

报废



提示：

该设备与配件在报废与退役后应根据国家规定运送给专业处理机构。Diversey 售后服务为您提供支持服务。

电池



注意：

在将设备运送至报废处理机构前，必须将电池移除。

废旧电池根据欧盟环境保护规定 2006/66/EG 处理

设备尺寸

尺寸单位为厘米！

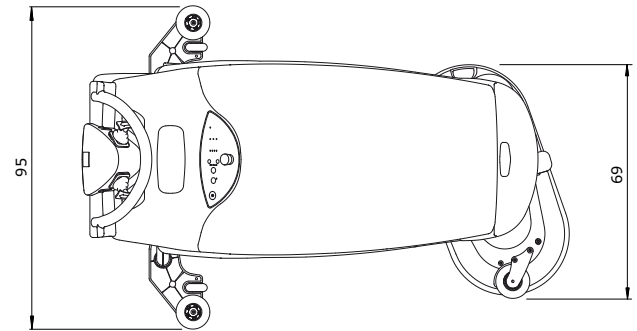
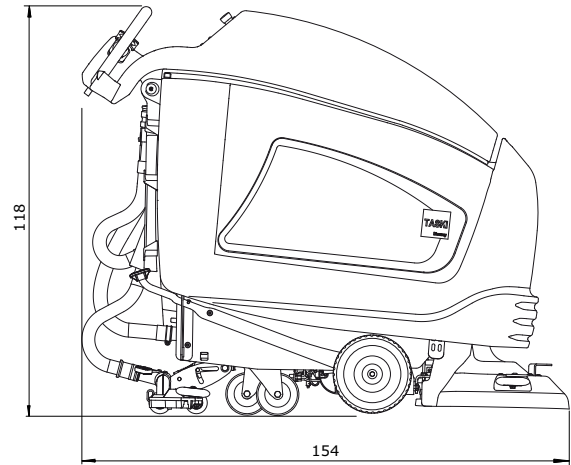

AT Diversey Austria Trading GmbH Guglgasse 7-9 1030 Wien Tel (43) 1 605 57 0	BE Diversey Belgium BVBA Haachtsesteenweg 672 1910 Kampenhout Tel (32) 16 61 77 06	CH Diversey Europe B.V., Utrecht Zweigniederlassung Münchwilen Eschlikonerstrasse 9542 Münchwilen Tel (41) 71 969 27 27	CZ Diversey Ceska republika, s.r.o K Hájum 1233/2 155 00 Praha 5 Tel (420) 296 357 460
DE Diversey Deutschland GmbH & Co. OHG Mallaustrasse 50-56 68219 Mannheim Tel (49) 621 875 73 73	DK Diversey Danmark ApS Teglbuen 10 2990 Nivaa Tel (45) 70 10 66 11	ES Diversey España S.L. C/Orense 4, 5 planta 28020 Madrid Tel (34) 91 394 01 75	FI Diversey Eliel Saarientie 2 00400 Helsinki Tel (358) 20 747 42 00
FR Diversey (France) S.A.S. 9/11, avenue du Val de Fontenay 94133 Fontenay sous Bois Cédex Tel (33) 1 45 14 76 76	GB Diversey Limited Weston Favell Centre NN3 8PD Northampton Tel (44) 1604 405 311	GR Diversey Hellas S.A. 5 Himaras St 15125 Marousi Tel (30) 210 638 59 00	HU Diversey Ltd. Puskás Tivadar u. 6. 2040 Budaors Tel (36) 23 509 100
IE Diversey Hygiene Sales Limited Ballyfermot office Westlink industrial estate Kylemore road Dublin 10 Tel (353) 1 626 11 82	IT Diversey S.r.L. Via Meucci 40 20128 Milano Tel (39) 02 25 80 32 33	MT Forestals (Appliances) Ltd. The Strand SLM 07 Sliema Tel (356) 21 344 700-7	NL Diversey B.V. Maarssebroeksedijk 2 P.O. Box:40441 3542 DN Utrecht Tel (31) 30 247 69 11
NO Lilleborg Profesjonell Postboks 673 - Skøyen 0214 Oslo Tel (47) 815 36 000	PL Diversey Polska Sp. z.o.o. Ul.Fabryczna 5a 04-028 Warszawa Tel (48) 22 516 30 00	PT Diversey Portugal-Sistemas de Higiene e Limpeza Unipessoal Lda Z. Ind.Abrunheira 2714-505 Sintra Tel (351) 2 191 57 000	RO Diversey Romania S.R.L. Baneasa Business Center, Etaj 5 Sos.Bucuresti - Ploiesti 17-21 Sector 1, Bucuresti Tel (40) 21 233 3894
RU LLC Diversey 125445, Russia, Moscow, 24D Smolnaya str, Meridian Commercial Tower 2d floor Tel (7) 095 970 17 97	SV Diversey Sverige AB Liljeholmsvägen 18 Box 47313 10074 Stockholm Tel (46) 877 99 300	SK Diversey Slovensko s.r.o Rybničná 40 831 06 Bratislava Tel (421) 2 4445 4895	SL Diversey d.o.o. Trzaska cesta 37a 2000 Maribor Tel (386) 2 320 7000
TR Diversey Sanayi ve Ticaret A.S. İçerenköy Mahallesi, Bahçelerarası Sok.No:43 34752 Ataşehir / İstanbul, Türkiye Tel (90) 216 57 86 400			